

imagePRESS
C165

Canon
Delighting You Always

辦公室彩色

量產型數位印刷機



紙張靈活處理



高品質



高生產力



ECO



安全性



Business Can Be Simple

以更好的方式簡化工作

現今的市場需要在提高生產力的同時，具彈性與多功能性。若要以精簡的人力配合緊迫的期限，則同時需要直覺化、彈性且可靠的設備，使生產工作能事半功半、持續輸出。為您介紹 **imagePRESS C165** 彩色量產型數位印刷機－此超值投資提供基本工作所需的工作流程、以使用者中心控制，以及卓越的列印品質。

優異的生產力

- 最高 65 ppm 的列印速度
- 300 dpi (彩色/黑白) 單次雙面掃描高達 240/220 ipm
- 7,050 張¹進紙容量，最多可有六個不同的來源²
- 各種高效率多功能線內配件²

出色的多功能性

- 以高達 350 gsm 的紙張輸出。封面²
- 支援各種特殊紙張，包括信封、標籤紙及長紙²
- uniFLOW 支援協助您管理列印引擎和掃描工作流程²

令人驚豔的品質

- 採用獨一無二 R-VCSEL 成像技術的 2,400 x 2,400-dpi 列印解析度
- 半透明 CV 碳粉在各種紙張上呈現生動影像
- 多用途 D.A.T. 自動產生一致的色彩，不需要操作員介入
- 迴路感測器控制有助於在重磅紙和長紙上產生高品質清晰影像

1 容量以 80 gsm A4 為準。

2 需搭配選購配件。





強大組合

imagePRESS C165 彩色數位印刷機融合 Canon 對企業和生產市場的深刻瞭解。如今，可在高成本效益且功能豐富的單一裝置上，使用高階辦公室和輕量生產環境所需的功能。不論現在或未來，當您有了 Canon 的 imagePRESS C165，您將獲得推動事業所需的資源。

最佳生產力

生產速度高達 65 ppm（黑白／彩色）。單次雙面彩色掃描器以高達 240/200 ipm 的速度和 300 dpi（黑白／彩色），將紙本文件轉換成數位檔案。

持續運作

減速和中斷可能耗費時間和成本。Canon 設計出具有各種強大功能的 imagePRESS Lite C165，將生產力最大化。出色的碳粉、感光滾筒和零件產量可減少停機時間，讓您完成所需任務。更棒的是，不必中斷工作，即可快速補充碳粉和紙張。

支援各種紙張

使用最能凸顯效果的紙張列印。imagePRESS Lite C165 支援各種紙張，包括塗佈紙和高達 350 gsm 的重磅紙。封面。³ 在特殊紙張上列印以擴大範圍，包括標籤紙、信封，甚至是長達 1,300 mm 的長紙。³ 高達 7,050 張的最大紙張容量⁴ 有助於大量列印，無須中斷工作補充紙張。

工作更輕鬆

介面專為最大易用性而設計。透過可清楚識別的螢幕按鈕快速啟動功能，而您可配合工作方式整理按鈕。可將重複或複雜的任務指派至介面上的單一按鈕，減少人工介入，加快工作流程。

³ 需要選購配件。

⁴ 容量以 80 gsm A4 為準；需要選購配件。

輕鬆寫意，
正常運作時間最大化



銳利、豐富、超生動的影像

創新成果

Canon 擁有舉世聞名的彩色成像專業知識，並持續致力於研發，一再創造提供優異影像品質的各種先進技術。

豐富、清晰、生動的影像

印刷機透過 Canon 的半透明 CV 碳粉呈現紙張的表面特性，可在各種紙張的整個紙張表面上產生極生動的影像，包括紋理紙。

留下深刻印象

此次世代成像解決方案以其生產速度，呈現令人讚嘆的影像品質。使用 imagePRESS Lite C165 最先進的 R-VCSEL 雷射技術，以 2400 x 2400 dpi 高速輸出極清晰的彩色影像。

出色的穩定性

維持一致的環境，並自動測量多重漸層濃度修補，重現亮部、中色調及暗部，滿足更高的期望。

適用於平順和粗糙表面

彈性轉印帶與簡易轉印調整技術的組合，讓碳粉填滿紋理紙與浮雕紙的峰谷，並為客製化和高級應用產生高密度影像。



技術概覽

R-VCSEL 雷射科技

先進的 32 光束紅光 VCSEL 雷射提供 2,400 x 2,400 dpi 解析度，能高速輸出超高畫質的細緻彩色影像。

迴路感測器控制

在整個列印過程中控制紙張對齊，在重磅紙、塗佈紙及橫幅紙上維持高品質。

安全性功能

使用多種靈活的驗證方法控制可存取裝置的使用者以及可存取的功能，例如圖像登入、PIN 碼、使用者名稱／密碼或卡片存取。⁵

多用途 D.A.T. 技術

在生產時自動測量與修正多重漸層濃度修補，協助在列印時保持一致的半色調。

工作流程效率

10.1 吋直覺化觸控螢幕，提供獨特的自訂體驗，以滿足個人偏好。



半透明 CV 碳粉

有助於在各式各樣的紙張上，以擬真、媲美平版印刷的處理產生一致、生動鮮明的亮麗影像。

先進的成像轉印皮帶

彈性皮帶會將碳粉壓入紙張，將高密度影像轉印至浮雕紙與紋理紙。

裝置和機群管理⁵

新增存取控制、簡易雲端掃描功能和整合式成本追蹤，擴充引擎的功能。

成本管理⁵

套用列印原則並限制使用者使用，有助於減少不必要的列印並提高成本效益。

⁵ 可能需要選購配件。



白紙進—成品出

imagePRESS C165 具備先進的紙張處理和多種裝訂功能，能以快速且具成本效益的方式處理各種工作。從專業打孔到折頁和騎馬釘裝訂，您能夠滿足更多人的需求並在內部完成更多工作。

裝訂選項



文件插頁

能夠為手冊和複雜的工作插入襯紙或預印封面。



專業打孔

此模組適用於手冊、報告和簡報，提供多種模具樣式，從裝訂過程中消除一些手動工作。



折紙

提供宣傳小冊、手冊等，可製作 Z 形折頁、C 形折頁、手風琴折頁和雙平行折疊文件。



釘書針裝訂

角落和雙面裝訂最多 65 或 100 張⁶，堆疊最多 3,500 或 5,000 張。⁶側邊寸動器有助於直向或位移堆疊。



騎馬釘裝訂

使用最大 13" x 19.2" 的紙張製作多達 80 或 100 頁⁶的騎馬釘裝訂手冊。Saddle Press 技術會在折頁時施加額外壓力，讓手冊平整輸出。⁸



手冊裁切

最多裁去 1.1 吋的書本正面，呈現專業品質邊緣。以大容量裁切廢料桶和高速廢料清除功能協助保持高生產力，實現連續運作。

送紙選項



手送文件進紙盤（標配）

提供多達 250 張的額外容量。⁶支援重量 300 gsm 以下的所有紙張類型。封面及橫幅紙長度可達 1300 mm。⁷



A4 紙匣

此紙匣是專為有較高用紙需求之企業而設計，可容納多達 3,500 張⁶ A4 尺寸紙張，重量最高 256 gsm。



POD 大容量選購紙匣

專為空間有限的地點而設計，此紙匣的 3,500 張⁶ 容量採用空氣輔助和空氣分離技術，支援最大 13" x 19.2" 的紙張尺寸以及各種尺寸的信封，重量最高 350 gsm。

⁶ 容量以 80 gsm A4 為準。

⁷ 可能需要選購配件。

⁸ 只有外置式騎馬裝訂分頁機—W1 搭載 Saddle Press 技術。

安全性



由於機密資料經常在使用者的桌上型電腦、行動裝置和 MFP 之間移動，因此，採取措施保護列印環境相當重要。imageRUNNER ADVANCE 平台提供各種安全性功能，確保資訊保密性、可存取性和可用性。



預防安全性

啟動時進行系統驗證以防止安裝未知韌體，在初始化期間確保裝置安全性。透過系統紀錄協定，也可以將即時安全性資訊傳送至第三方解決方案，提供完整的監控保護。



裝置安全性

Canon 重視保護貴公司的機密資訊、您控制存取權限的能力以及公司資料的可用性。多種驗證方法可供選擇，您可以控制和限制使用者對裝置的存取權限，防止未經授權散佈敏感資訊。視覺和聽覺原稿提醒通知可以提醒您取回留在裝置上的敏感文件，確保保密性。



資料和網路安全性

Canon 的多層安全性解決方案有助於保護儲存在裝置上和傳輸過程中的敏感資料：

- 硬碟清除會在每項任務後刪除潛在的映像。
- 硬碟格式化會在壽命結束時刪除並覆蓋硬碟上所有的資料。
- 硬碟資料加密即使在移除硬碟後也可以保護資訊，而現在特定機型已通過 FIPS 140-2 驗證。
- 具有防篡改硬體的安全晶片可以保護密碼和加密金鑰。
- IPsec 於資料在網路上移動時提供了安全性。
- SMB3.0 提供通訊路徑加密，能夠更安全地將檔案傳送至 SMB3.0 伺服器。

用更少的時間完成更多的事

非凡效能

imagePRESS Server M10 和 L30 搭載 Fiery FS350 系統軟體，提供處理困難和複雜任務所需的資源。這些控制器預先搭載強大的工具和公用程式，提供精確的色彩、工作管理、系統管理及安全性功能。

集中控制

從 Command WorkStation 的簡化工作中心區域，使用者可以輕鬆檢視網路伺服器的狀態、監控耗材數量、預覽工作，以及分組、管理和追蹤工作狀態。Archive Manager 讓您從單一介面在所有支援 Fiery 的 imagePRESS 裝置之間，輕鬆管理和共用封存工作。⁹

出色的色彩工具

強大的 Spot-On 公用程式有助於避免色彩比對猜測，提供直覺化介面，讓您輕鬆快速定義和修改專色。

針對需要專業色彩和印前工具的環境，Productivity Package¹⁰ 和 Graphic Arts Package¹¹ 提供各式各樣的整合式工具，讓您直接在 imagePRESS Server 上快速進行檔案和色彩調整。

⁹ 需要 Command WorkStation v6.3 以上版本。

¹⁰ 不適用於 imagePRESS Server L30；imagePRESS Server M10 可選購。

¹¹ 不適用於 imagePRESS Server M10；imagePRESS Server L30 可選購。

¹² 選購。

提高生產力

驅動程式包括手冊製作功能，便於製作多頁手冊。標配的熱資料夾和虛擬印表機功能讓管理員能夠建立為特定輸出設定預先配置的網路可存取資料夾和印表機。

強大的文件製作

只要用手指輕觸，Command WorkStation 即可對文件工作流程進行專業級控制。可透過 Fiery Impose¹²、Compose¹² 和 JobMaster¹¹ 增加進階印前功能，將功能豐富的文件組頁和排版任務結合成整合式使用者介面。

伺服器比較



| FIERY SERVER | 外置式 – IMAGEPRESS SERVER L30 | 內置式 – IMAGEPRESS SERVER M10 |
|---|--|-------------------------------------|
| Fiery 系統軟體 | Fiery FS350 Pro | Fiery FS350 |
| Fiery 平台 | NX One | E ⁴⁰⁰ |
| CPU | Intel® Core™ i3-6100 處理器，3.7 GHz | Intel® Pentium® G4400 處理器 (3.3 GHz) |
| 作業系統 | Windows 10 IoT 企業版 2016 LTSC | Linux |
| RAM/硬碟 (HDD) | 8 GB/500 GB SATA 卸除式 HDD | 4 GB/500 GB SATA |
| 卸除式 HDD | 選購 | 無 |
| VDP 格式 | PPML 2.0/2.2/3.0、PDF/VT-1、PDF/VT-2、VPS、Fiery FreeForm™ | Fiery FreeForm |
| Adobe® PDF Print Engine (APPE)* | 隨附 | 無 |
| 設定頁面裝置、循序列印 | 隨附 | 無 |
| PDF/X 輸出意圖 | 隨附 | 無 |
| Fiery Edge™ | 隨附 | 隨附 |
| 選購 FIERY 套件提供的功能 | | |
| 整合至 EFI MIS 和網路列印系統 | 隨附 | 選購，搭配 Fiery Productivity Package |
| Rush Print、Schedule Printing、Print and Process Next、Image Enhance Visual Editor、Fiery JDF | 隨附 | 選購，搭配 Fiery Productivity Package |
| ImageViewer、Configurable Auto Trapping、Control Bar、Graphic Arts Filters 之熱資料夾印後檢討報告 (Hot Folders Postflight Report) | 選購，搭配 Fiery Graphic Arts Package, Premium Edition | 選購，搭配 Fiery Productivity Package |
| Fiery Hot Folders/虛擬印表機 | 隨附 | 隨附 |
| Fiery JobFlow Base | 免費 | 免費，搭配 Fiery Productivity Package |
| Fiery JobFlow | 選購 | 選購，搭配 Fiery Productivity Package |
| Fiery Impose | 選購 | 選購 |
| Fiery Compose | 選購 | 選購 |
| Fiery JobMaster | 選購 | 無 |
| Fiery Preflight、Halftone Simulation、2-Color Print Mapping | 選購，搭配 Fiery Graphic Arts Package, Premium Edition | 無 |
| Fiery NX One Station (Fiery 工作台、Fiery Ticker、22 吋顯示器、無線鍵盤和滑鼠) | 選購 | 無 |

* 隨著強化和服務發佈持續更新

如需所有功能的詳細資訊，請參閱 imagePRESS Server L30 和 M10 資料表。

| 一般規格 | |
|---------------|---|
| 類型 | A3 彩色雷射多功能列印 |
| 核心功能 | 列印、影印、掃描、傳送、儲存、傳真（選購） |
| 列印方式 | 彩色雷射列印 |
| 紙張容量 (80 gsm) | 標配： 2 x 1100 張紙匣 2 x 550 張紙匣 選購多用途紙盤：250 張 POD 大容量選購紙匣 - C1 (A4/A3/SRA3)：1 x 3,500 張側邊紙匣 |
| 最大紙張輸入容量 | 7,050 張 (A4/A3) |
| 最大紙張輸出容量 | 4,250 張 (A4, 80 gsm) |
| 支援的紙張類型 | 第 1、2 紙匣： 薄紙、普通紙、再生紙、厚紙、彩色紙、投影片、打孔紙、信頭紙、證券紙 第 3、4 紙匣： 薄紙、普通紙、再生紙、厚紙、彩色紙、標籤紙、投影片、證券紙、打孔紙、信頭紙、信封 選購多用途紙盤： 投影片、標籤、明信片、描圖紙、信封、塗佈紙、紋理紙、證券紙、打孔紙、信頭紙、標籤紙 |
| 支援的紙張尺寸 | 第 1、2 紙匣 標準尺寸：A4、B5、LTR 第 3、4 紙匣 標準尺寸：A3、B4、A4、A4R、B5、B5R、A5、A5R、A6R、SRA3、11"x17"、LGL_R、LTR、LTR_R、EXE、STMT_R、12"x18"、13"x19"、8K、16K、16K_R、明信片 (330 x 483 mm) 任意尺寸：100 x 148 mm 至 330.2 x 487.7 mm 信封：10 號 (COM10)、Monarch、DL、ISO-C 選購多用途紙盤： 標準尺寸：A3、B4、A4、A4R、B5、B5R、A5、A5R、A6R、SRA3、11"x17"、LGL_R、LTR、LTR_R、EXE、STMT_R、12"x18"、13"x19"、8K、16K、16K_R、明信片 任意尺寸：100 x 148 mm 至 330.2 x 487.7 mm 信封：10 號 (COM10)、Monarch、DL、ISO-C |
| 支援的紙張重量 | 紙匣 1/2 : 52 至 220 gsm 紙匣 3/4 : 52 至 256 gsm 選購多用途紙盤 : 52 至 350 gsm 雙面 : 52 至 220 gsm |
| 暖機時間 | 從睡眠模式起算：30 秒以內 快速啟動模式：4 秒以內 |
| 首頁影印時間 | 全彩 : 5.4 秒 黑白 : 4.4 秒 |
| 介面類型 | USB : 2.0 高速 乙太網路：1000 BaseT/100Base-TX/10Base-T |
| 網路通訊協定 | TCP/IP* (LPD/Port 9100/WSD/IPP/IPPS SMB/FTP)、IPX/SPX (NDS、Bindery)、AppleTalk *IPv4/IPv6 支援 |
| 處理器速度 | Canon Dual Custom Processor (共用) |
| 記憶體 | 主 CPU : 2 GB 影像處理 CPU : 2 GB |
| 硬碟 | 標配 : 250 GB 最大值 : 1 TB (選購) |
| 控制面板 | 10.1 吋 TFT LCD WSVGA 彩色觸控面板 |

| | |
|----------------|--|
| 重量 (含碳粉罐) | 約 271 kg |
| 操作環境 | 溫度 : 10 至 30 °C 濕度 : 20 至 80 % RH (相對濕度) |
| 電源 | 220 V - 240 V 50/60 Hz 10 A |
| 功耗 | 最大值 : 2,000 W 待機 : 136.6 W 睡眠模式 : 0.9 W |
| 尺寸 (寬 x 深 x 高) | 689 mm x 941 mm x 1,220 mm |
| 安裝空間 (寬 x 深) | 1,740 x 1,524 mm (前門開啟 + 多用途紙盤開啟 + 選購影印紙盤 - R2 左蓋開啟) |

| 列印規格 | |
|-------------|---|
| 列印速度 | (單面, 黑白/彩色) 65ppm |
| 資料處理解析度 | 600 x 600 (預設)、1,200 x 1,200 (最高) |
| 輸出解析度 (dpi) | 2,400 dpi x 2,400 dpi |
| 頁面描述語言 | 標配 : UFR II、PCL6 選購 : Adobe Postscript 3 |
| 直接列印 | 直接列印適用於 USB 記憶體、進階郵件信箱、遠端 UI 和網頁存取* 支援的檔案類型：PDF、TIFF、JPEG、EPS、XPS *僅支援從網站列印 PDF。 |
| 從行動裝置和雲端列印 | AirPrint、Mopria、Google Cloud Print、Canon Print Business、uniFLOW Online 字型 PCL 字型：93 種羅馬字型、10 種點陣圖字型、2 種 OCR 字型、Andalé Mono WT J/K/S/T ¹ (日文、韓文、簡體中文、繁體中文)、條碼字型 ² PS 字型：136 種樣式 ¹ 需要選購的 PCL 國際字型集-A1 ² 需要選購的條碼列印組件-D1 |
| 列印功能 | 暫停工作逾時、子集裝訂 (僅限 PS)、設定檔設定、安全列印、浮水印、頁首/頁尾、頁面配置、雙面列印、分套、手冊列印、分組、混合紙張尺寸/方向、偏移、封面/封底、碳粉減少、海報列印、強制保留列印 |
| 作業系統 | UFR II : Windows 7 / 8.1 / 10 / Server 2008 / Server 2008 R2 / Server 2012 / Server 2012 R2 / Server 2016、MAC OS X (10.7 以上) PCL : Windows 7 / 8.1 / 10 / Server 2008 / Server 2008 R2 / Server 2012 / Server 2012 R2 / Server 2016 PS : Windows 7 / 8.1 / 10 / Server 2008 / Server 2008 R2 / Server 2012 / Server 2012 R2 / Server 2016、MAC OS X (10.7 以上) PPD : MAC OS X (10.3.9 以上)、Windows 7 / 8.1 / 10 |

| 影印規格 | |
|---------------|---|
| 影印速度 | (單面, 黑白/彩色) 65ppm |
| 首張影印完成時間 (A4) | 彩色 : 5.9 秒 黑白 : 4.8 秒 |
| 影印解析度 (dpi) | 讀取 : 600 x 600 列印 : 最高 2,400 x 2,400 |
| 連續輸出 | 最多 9,999 份 |
| 濃淡度 | 自動或手動 (9 段) |
| 倍率 | 25% - 400% (增減單位為 1%) |
| 預設縮小倍率 | 25%、50%、61%、70%、81%、86% |
| 預設放大倍率 | 115%、122%、141%、200%、400% |

產品規格

| 掃描規格 | |
|---------------------|---|
| 類型 | 雙掃描器自動送稿機 |
| 送稿機紙張容量 | 300 張 (80 gsm) |
| 可接受的原稿和重量 | 稿台：紙張、書本、立體物件 (高度：最高 50 mm，重量：最高 2kg) 送稿機： 單面掃描：38 至 220 gsm / 64 至 220 gsm 雙面掃描：50 至 220 gsm / 64 至 220 gsm |
| 支援的紙張尺寸 | 稿台：最大掃描尺寸：297 x 431.8mm 送稿機： A 3、A 4、A 4 R、A 5、A5R、B4、B5、B5R、B6R 自訂尺寸：128.0 x 139.7 mm 至 304.8 x 431.8 mm |
| 掃描速度 (A4, 黑白/彩色) | 單面掃描：120 ipm /120 ipm (300dpi)， 120 ipm /70 ipm (600 dpi) 雙面掃描：240 ipm /220 ipm (300dpi)， 150 ipm /90 ipm (600 dpi) |
| 掃描解析度 (dpi) | 600 x 600、400 x 400、300 x 300、200 x 400、 200 x 200、200 x 100、150 x 150、100 x 100 |
| 拉式掃描規格 | Color Network ScanGear2。適用於 Twain 和 WIA 支援的作業系統：Windows 7 / 8.1 / 10 / Server 2008 / Server 2008 R2 / Server 2012 / Server 2012 R2 / Server 2016 |

| 傳送規格 | |
|-------------|---|
| 目的地 | 電子郵件/網路傳真 (SMTP)、SMB v3.0、FTP、 WebDAV、郵件信箱、Super G3 傳真 (選購) 、IP 傳真 (選購) |
| 通訊錄 | LDAP (2,000)/本機 (1,600)/單鍵 (200) |
| 傳送解析度 (dpi) | 600 x 600、400 x 400、300 x 300、200 x 400、 200 x 200、200 x 100、150 x 150、100 x 100 |
| 通訊協定 | 檔案：FTP (TCP/IP)、SMB v3.0、WebDAV 電子郵件/網路傳真：SMTP、POP3 |
| 檔案格式 | 標配：TIFF、JPEG、PDF (限制色彩、壓縮、套 用原則、針對網頁最佳化、PDF A/1-b、加密、裝 置簽章)、XPS (壓縮、裝置簽章) 選購：PDF (輪廓、可搜尋、使用者簽章) 、XPS (可搜尋、使用者簽章)、Office Open XML (PowerPoint、Word) |

| 傳真規格 | |
|-----------|---|
| 選購/標配 | 選購 |
| 連線數量上限 | 1 |
| 數據機速度 | Super G3 : 33.6 kbps G3 : 14.4 kbps |
| 壓縮方式 | MH、MR、MMR、JBIG |
| 解析度 (dpi) | 400 x 400、200 x 400、200 x 200、200 x 100 |
| 傳送/接收尺寸 | A3、A4、A4R、A5*1、A5R*1、B4、B5*2、B5R*1 *1 以 A4 尺寸傳送 *2 以 B4 尺寸傳送 |
| 傳真記憶體 | 最多 30,000 頁 |
| 快速撥號 | 最多 200 組 |
| 群組撥號/目的地 | 最多 199 組 |
| 循序多方傳送 | 最多 256 個位址 |
| 記憶體備份 | 有 |

| 輸入配件規格 | |
|-----------------------|---|
| POD 大容量選購紙匣—C1 | 紙張容量：3,500 張 (80 gsm) 紙張類型：薄紙、普通紙、再生紙、彩色紙、厚 紙、打孔紙、標籤、信頭紙、證券 紙、塗佈紙、投影片、標籤紙、描圖 紙、信封*、紋理紙 紙張尺寸： 標準尺寸：A3、A4、A4R、A5R、B4、B5 、B5R、信封 [10 號 (COM10)、 Monarch、DL、ISO-C5] 自訂尺寸：139.7mm x 148.0 mm 至 330.2mm x 487.7mm 紙張重量：52 至 350 gsm 電源：220-240V/1.2A 50/60Hz 尺寸：(寬 x 深 x 高) 633mm x 686mm x 574 mm (連接至主機) 重量：約 68.0 kg *需要信封送稿機附件—G1 |
| 手送文件進紙盤—D1 (多用途紙盤) | 紙張容量：250 張 (80 gsm) 紙張類型：薄紙、普通紙、再生紙、厚紙、彩色 紙、投影片、標籤、描圖紙、信封、 塗佈紙、紋理紙、證券紙、打孔紙、 信頭紙、標籤紙 紙張尺寸： 標準尺寸：A3、A4、A4R、A5、A5R、A6R、B4 、B5、B5R、信封 [10 號 (COM10)、 Monarch、ISO-C5、DL] 信封自訂尺寸： 90.0 x 148.0 mm 至 330.2 x 487.7 mm 自訂尺寸：100.0 x 148.0 mm 至 330.2 x 487.7 mm 任意尺寸：100.0 x 182.0 mm 至 330.2 x 487.7 mm 長紙*：210 x 487.8 mm 至 330.2 x 1,300 mm 紙張重量：52 至 350 gsm *需要手送文件進紙加長盤—B1與對齊手送文件托盤—D1 |
| 大容量紙匣—E1 | 紙張容量：3,500 張 (80 gsm) 紙張類型：薄紙、普通紙、再生紙、彩色紙、厚 紙、打孔紙、信頭紙、證券紙 紙張尺寸：A4、B5、LTR* 紙張重量：52 至 256 gsm 電源：來自主機 尺寸：(寬 x 深 x 高) 340mm x 630mm x 572 mm (連接至主機) 重量：約 34.0 kg *變更紙張尺寸需要服務技術人員 |

| 選購配件 | |
|-------|--|
| 列印伺服器 | imagePRESS PS 印表機組件 imagePRESS Server M10 imagePRESS Server L30 |
| 進紙 | 手送文件進紙盤—D1 (標配) 手送文件對齊進紙盤—D1 長紙紙盤—B1 信紙大容量紙匣—E1 POD 大容量選購紙匣—C1 標籤紙附件組—F1 信封附件組—F1 信封附件組—G1 |
| 裝訂 | 側邊接紙盤—R2 文件插頁組件—N1 插頁/折頁組件—K1 專業打孔機—B1 折紙組件—J1 外置式裝訂分頁機—AC1 外置式騎馬裝訂分頁機—AC1 寸動器套件—A1 2/3 打孔組件—A1 外置式裝訂分頁機—W1 外置式騎馬裝訂分頁機—W1 打孔組件—BS1/BT1 製冊修邊—F1 |

產品圖片僅供參考。某些功能為選購。
如需進一步的詳細資訊，請參閱產品規格或聯絡您的 Canon 業務代表。

掃描 QR 碼檢
視 Canon Asia
產品資訊

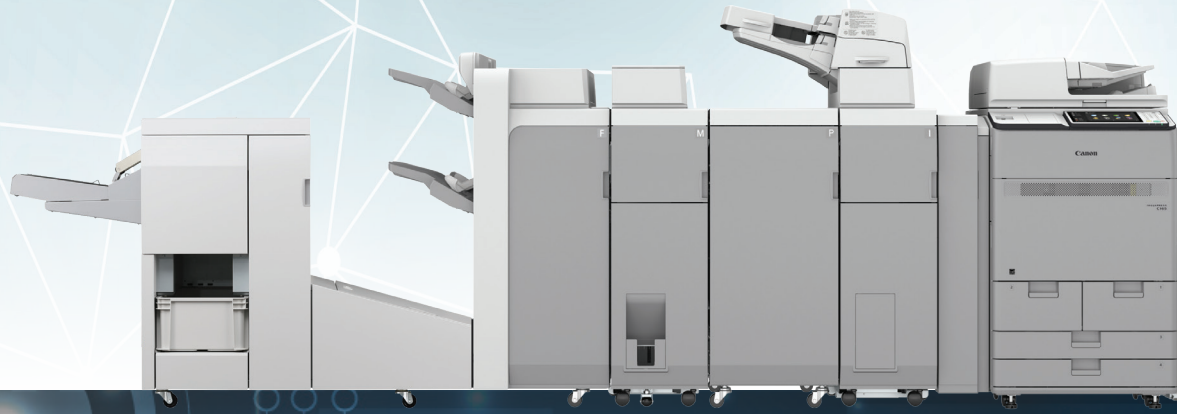

適用於辦公室

Canon

台灣佳能資訊股份有限公司
CANON MARKETING (TAIWAN) CO., LTD.

台北總公司
台北市中正區羅斯福路二段100號19樓
公司電話：02-6632-8888

高雄分公司
高雄市苓雅區新光路38號23樓之2
公司電話：07-966-3500

客服專線：0809-009-200
產品網址：https://tw.canon/zh_TW/business/Products