

Canon

EOS R6V



進階使用者指南

C

目錄

簡介.....	10
包裝清單.....	11
補充資訊.....	12
相容配件.....	13
使用說明書.....	14
快速入門指南.....	15
關於本指南.....	22
電池和電源配件操作.....	24
相容的記憶卡.....	25
安全指示.....	26
操作注意事項.....	29
部件名稱.....	31
軟體/應用程式.....	39
準備及基本操作.....	44
為電池充電.....	45
插入/取出電池.....	49
插入/取出記憶卡.....	52
使用螢幕.....	58
開啟電源.....	60
安裝和移除RF/RF-S鏡頭.....	67
安裝和移除EF/EF-S鏡頭.....	71
多功能靴.....	75
基本操作.....	77
選單操作和設定.....	97
速控.....	103
觸控式螢幕操作.....	111
短片記錄模式.....	115
設定拍攝模式.....	116
A+：全自動記錄(智能自動場景).....	118
產品示範近攝短片.....	121
SCN：特殊場景短片.....	122

美肌短片.....	123
短片IS模式.....	124
HDR短片.....	125
短片自動曝光.....	126
短片快門先決自動曝光.....	128
短片光圈先決自動曝光.....	130
短片手動曝光.....	132
慢動作/快動作短片.....	134
靜止影像拍攝模式.....	138
設定拍攝模式.....	139
A+：全自動拍攝(智能自動場景).....	141
SCN：特殊場景.....	149
人像.....	150
平滑肌膚.....	151
全景拍攝.....	152
食物.....	154
手持夜景.....	155
Fv：靈活先決自動曝光.....	156
P：程式自動曝光.....	159
Tv：快門先決自動曝光.....	161
Av：光圈先決自動曝光.....	163
M：手動曝光.....	166
自訂拍攝模式.....	169
拍攝和記錄.....	170
設定頁選單：短片記錄.....	173
設定頁選單：靜止影像拍攝.....	179
拍攝/記錄模式.....	183
短片記錄大小.....	186
短片記錄格式.....	199
靜止影像畫質.....	204
Open Gate 片門全開.....	208
短片裁切.....	210

靜止影像裁切/長寬比.....	211
數位變焦.....	215
數位增距鏡.....	217
錄音.....	218
曝光補償.....	231
自動包圍曝光(AEB).....	232
短片ISO感光度設定.....	234
靜止影像ISO感光度設定.....	239
短片Av以1/8級為單位.....	248
短片自動低速快門.....	249
高頻防止閃爍拍攝.....	250
測光模式.....	256
自動對焦期間優先主體自動曝光.....	257
曝光鎖(自動曝光鎖).....	258
色彩模式.....	260
清晰度.....	290
HDR拍攝(PQ).....	291
HDR短片模式.....	292
HDR模式.....	296
自動亮度優化.....	299
高光色調優先.....	300
白平衡設定.....	301
白平衡校正.....	314
鏡頭像差校正.....	318
高ISO感光度消除雜訊功能.....	325
取得除塵資料.....	326
預錄設定.....	329
縮時短片.....	331
短片自拍定時器.....	341
包圍對焦拍攝.....	342
拍攝模式.....	347
預先連續拍攝.....	348
間隔計時器拍攝.....	349

靜音快門功能.....	352
啟用不裝入記憶卡釋放快門.....	353
攝錄指示燈.....	354
影像穩定器(IS模式).....	355
短片自動水平校正.....	361
放大短片記錄顯示.....	362
測光定時器.....	364
中繼資料.....	365
時間碼.....	370
檢視時間.....	378
顯示模擬.....	379
HDR/C.Log檢視輔助.....	381
偽色設定.....	384
斑馬條紋設定.....	386
拍攝資訊顯示.....	388
自動旋轉短片拍攝資訊顯示.....	400
速控畫面.....	401
自訂速控.....	402
顯示格數.....	405
倒轉顯示.....	407
自動關機溫度.....	408
待機：低解析度.....	409
關機警告指南.....	410
在HDMI連接時的顯示.....	411
HDMI RAW輸出.....	413
Canon Log HDMI輸出範圍.....	415
保留創意輔助資料.....	416
一般短片記錄.....	417
一般靜止影像拍攝.....	422
自動對焦/驅動.....	425
設定頁選單：自動對焦(短片記錄).....	426
設定頁選單：自動對焦(靜止影像).....	429
自動對焦操作.....	432

短片伺服自動對焦.....	437
產品示範近攝自動對焦.....	441
選擇自動對焦區域.....	442
手動對焦.....	464
註冊人物優先次序.....	471
伺服自動對焦特性.....	486
自訂自動對焦功能.....	493
選擇拍攝模式.....	510
使用自拍.....	512
遙控拍攝.....	514
自訂操作.....	516
播放.....	521
設定頁選單：播放.....	523
影像播放.....	526
放大影像顯示.....	531
索引顯示(多影像顯示).....	536
短片播放.....	539
編輯短片的首尾場景.....	543
4K短片畫面擷取.....	546
在電視機上播放.....	548
保護影像.....	550
刪除影像.....	554
旋轉靜止影像.....	561
變更短片方向資訊.....	563
為影像分級.....	564
設定分級時保護影像.....	570
複製靜止影像.....	572
列印指令(DPOF).....	579
RAW影像處理.....	584
創意輔助.....	593
速控RAW處理.....	596
重設JPEG/HEIF影像的尺寸.....	597
裁切JPEG/HEIF影像.....	599

將HEIF轉換為JPEG.....	602
幻燈片播放.....	606
設定影像搜尋條件.....	609
從上一次播放繼續.....	612
自訂播放資訊顯示.....	613
顯示高光警告.....	616
顯示自動對焦點.....	617
播放時格線.....	618
短片播放時間.....	619
通訊功能.....	621
設定頁選單：通訊功能.....	622
連接至智慧型手機或平板電腦.....	624
連接至無線遙控器.....	649
連接至EOS Utility.....	654
將影像上傳至image.canon.....	668
將影像傳輸至FTP伺服器.....	673
進階連接.....	711
USB(UVC/UAC)串流.....	724
HDMI串流.....	730
飛航模式.....	732
Wi-Fi設定.....	733
藍牙設定.....	737
相機名稱.....	738
錯誤詳情.....	739
回應錯誤訊息.....	740
GPS裝置設定.....	751
USB連接的應用程式選擇.....	757
以記憶卡儲存/載入通訊設定.....	758
重設通訊設定.....	762
基本通訊設定.....	763
透過Wi-Fi/藍牙重新連接.....	785
虛擬鍵盤操作.....	786
無線通訊注意事項.....	787

安全性	789
查看網路設定	790
無線通訊狀態	791
設定	793
設定頁選單：設定	794
選擇記錄方法、記憶卡/資料夾	798
靜止影像檔案編號	807
短片編號	812
檔案命名	815
記憶卡格式化	821
自動旋轉	824
為短片添加方向資訊	826
日期/時間/時區	827
語言	830
系統頻率	831
說明	832
功能指南	835
提示音	836
音量	837
音訊監聽	838
螢幕亮度	846
螢幕色調	847
使用者介面放大	848
HDMI解析度	849
散熱風扇設定	850
清潔影像感測器	852
密碼管理	857
省電	862
重設相機	863
自訂拍攝模式(C1-C3)	864
以記憶卡儲存/載入相機設定	867
電池資訊	870
版權資訊	876

其它資訊.....	879
自訂控制.....	880
設定頁選單：自訂控制.....	881
自訂控制詳細資訊.....	885
自訂功能/我的選單.....	916
設定頁選單：自訂功能.....	917
自訂功能設定項目.....	919
設定頁選單：我的選單.....	931
註冊至我的選單.....	932
參考.....	938
將影像匯入電腦.....	939
將影像匯入智慧型手機.....	943
使用USB電源轉接器為相機充電/供電.....	946
疑難排解指南.....	948
錯誤代碼.....	965
資訊顯示.....	966
規格.....	979
商標及許可.....	1029

簡介

開始拍攝前，請務必閱讀以下內容

為避免拍攝問題和損壞相機，請先閱讀[安全指示](#)及[操作注意事項](#)。另外，請仔細閱讀此進階使用者指南以確保正確使用相機。

請拍攝前測試相機並了解產品責任

拍攝後，請播放影像並檢查影像是否正確記錄。如相機或記憶卡出現問題，以致影像無法記錄或傳輸至電腦，所導致的任何損失或不便，Canon公司不承擔責任。

關於版權

除出於個人欣賞以外的目的，某些國家的版權法禁止未經授權使用由本相機記錄的影像(或傳輸至記憶卡的音樂/帶有音樂的影像)。另請注意，即使影像只供個人欣賞，某些公開演出、展覽等仍可能禁止拍攝。

- [包裝清單](#)
- [補充資訊](#)
- [相容配件](#)
- [使用說明書](#)
- [快速入門指南](#)
- [關於本指南](#)
- [電池和電源配件操作](#)
- [相容的記憶卡](#)
- [安全指示](#)
- [操作注意事項](#)
- [部件名稱](#)
- [軟體/應用程式](#)

包裝清單

使用前，請確保包裝內是否包括以下物品。如有漏失，請與您的經銷商聯絡。

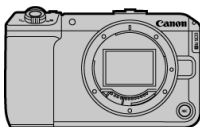

相機

(隨附機身蓋(機身蓋R-F-5)和多功能靴蓋ER-SC2)

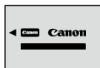

電池LP-E6P (附保護蓋)

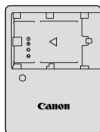

電池充電器LC-E6/LC-E6E*

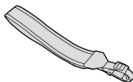

相機帶

* 隨附電池充電器LC-E6或LC-E6E。(LC-E6E隨附電源線。)

- 本相機不隨附記憶卡(📁)、介面連接線或HDMI連接線。
- 如您購買鏡頭套裝，請確保鏡頭包括在套裝內。
- 請勿遺失以上任何物品。
- 可從Canon網站下載軟體(📁)。

⚠ 注意

- 需要鏡頭使用說明書時，請從Canon網站下載(📁)。鏡頭使用說明書(PDF檔案)是為單獨售賣的鏡頭所編寫，購買鏡頭套裝時，鏡頭隨附的某些配件可能與鏡頭使用說明書上列出的配件不一致。

補充資訊

有關相容相機功能的鏡頭的資訊，以及有關相機的補充資訊，請參閱以下網站。

- <https://cam.start.canon/H001/>



相容配件

有關最新相容配件的詳細資訊，請查看以下網站。

- <https://cam.start.canon/H002/>



使用說明書

- **使用說明書(隨相機提供)**

請務必在使用前閱讀。

- **進階使用者指南**

本進階使用者指南提供完整的使用說明。

有關最新的進階使用者指南，請參閱以下網站。

<https://cam.start.canon/C023/>



- **鏡頭使用說明書**

請從以下網站查看或下載。

<https://cam.start.canon/>



有關軟體使用說明書，請參閱[軟體使用說明書](#)。



注意事項

- 選擇[📄: 說明書/軟體URL] 以在相機螢幕上顯示QR碼。

1. 插入電池 (🔋)。

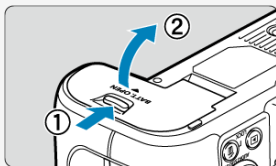

- 購買後，為電池充電 (🔋)，然後開始使用。

2. 插入記憶卡 (💾)。

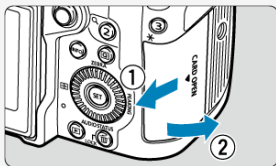

- 可插入兩張記憶卡。

3. 安裝鏡頭 (📷)。

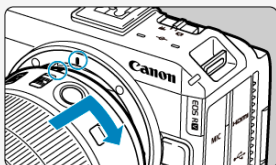

- 將鏡頭的紅點安裝標記與相機上的紅點安裝標記對齊，以安裝鏡頭。

4. 將對焦模式設為自動對焦(☑)。

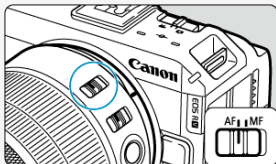

- 將鏡頭的對焦模式開關設為 < AF >。
- 對於不具備對焦模式開關的鏡頭，將 [AF: 對焦模式] 設為 [AF]。

5. 將電源開關置於 < ON > (☑)。



6. 翻開螢幕(☑)。

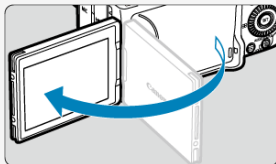

- 如果顯示語言設定畫面，請參閱 [語言](#)。
- 如果顯示密碼設定畫面，請參閱 [設定密碼](#)。
- 當顯示日期/時間/時區設定畫面時，請參閱 [日期/時間/時區](#)。
- 螢幕上出現 [歡迎] 後，請按照螢幕上的說明將相機連接至智慧型手機 (☑)。

記錄短片

1. 將靜止影像拍攝/短片記錄開關設為< 照相機圖標 >。

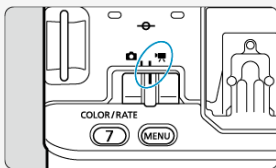

2. 將模式轉盤設為< AF+ >。

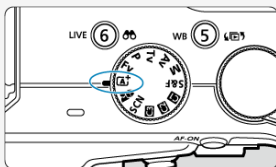

3. 向主體對焦。

- 相機在以下預設設定下進行連續對焦：[AF: 短片伺服自動對焦]中的[短片伺服自動對焦]設為[啟動]()。

4. 記錄短片。

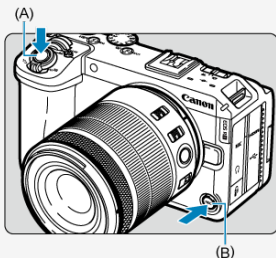

- 按下上方(A)或正面(B)的短片拍攝按鈕以開始記錄短片。您也可以透過在螢幕上觸控[●]來開始記錄短片。



- 記錄短片時，會顯示[●REC](1)，螢幕顯示紅框，攝錄指示燈亮起。

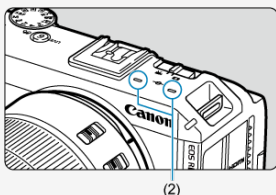

- 將透過麥克風(2)記錄聲音。
- 再次按下短片拍攝按鈕以停止記錄短片。您也可以透過在螢幕上觸控[■]來停止記錄短片。

5. 檢視記錄的短片(📺)。



- 按下 <▶> 按鈕。
- 按兩次 <SET>。

拍攝靜止影像

1. 將靜止影像拍攝/短片記錄開關設為 <  >。

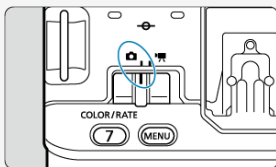

2. 將模式轉盤設為 <  + >。

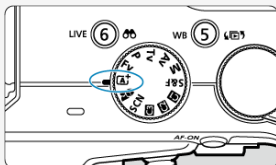

3. 向主體對焦()。



- 當偵測到臉部時，眼睛附近會顯示一個自動對焦追蹤框[]。
- 半按快門按鈕，相機將向主體對焦。

4. 拍攝相片(📷)。

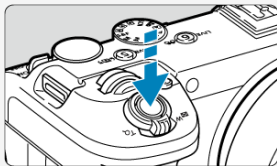

- 完全按下快門按鈕拍攝相片。

5. 檢視相片。













- 剛拍攝的影像將在螢幕上顯示約2秒。
- 如要再次顯示影像，請按下 <▶> 按鈕(📷)。

關於本指南









 [本指南中的圖示](#)

 [操作說明的基本假定](#)

本指南中的圖示

	表示主轉盤。
	表示速控轉盤1。
	表示速控轉盤2。
	表示多功能控制器。
   	表示按十字鍵的方向(< ⬆ ⬇ ⬅ ➡ >)。
	表示鏡頭控制環。
	表示設定按鈕。
	表示釋放按鈕後可保持該按鈕操作狀態的持續時間(以*秒計)。

- 除上述各項外，當提及相關操作和功能時，本指南中還會使用相機按鈕上使用的以及螢幕上顯示的圖示和符號。

	標題右方的  表示靜止影像拍攝的功能。
	標題右方的  表示短片記錄的功能。
☆	標題右方的 ☆ 表示該功能只能在創意拍攝區模式下使用。
	跳轉到相關主題頁面的連結。
	避免拍攝問題的提示警告。
	補充資訊。
	改善拍攝的提示或建議。
?	疑難排解建議。

操作說明的基本假定

- 在按照說明進行操作前，請確保電源開關設為< ON >(ON)且多功能鎖功能已關閉(LOCK)。
- 本指南假設所有選單設定及自訂功能都設為預設設定。
- 本說明書中的圖示使用安裝了RF20-50mm F4 L IS USM PZ鏡頭的相機作為顯示範例。
- 本指南上所顯示的範例相片僅用於說明。
- 在說明中，假定您將使用< 轉盤 >或< 轉盤 >選擇設定項目。某些項目還可以透過觸控螢幕或使用< 轉盤 >或< 轉盤 >轉盤來選擇。
- 有關使用EF或EF-S鏡頭，假定已使用鏡頭轉接器。

電池和電源配件操作

○：具備完整功能 △：具備部分功能 ×：不相容

電池LP-E6P	○
電池LP-E6NH/LP-E6N	△*1*2
電池LP-E6、直流電連接器DR-E6	×
直流電連接器DR-E6P	○

* 1：[ 散熱風扇設定]和Wi-Fi連接不可用，部分配件無法使用。

* 2：剩餘電池電量不能完全使用。

注意事項

- 當使用功能受限的電池時，啟動時和選擇不可用功能時會顯示有關操作受限的訊息。
- 請使用電池LP-E6P或直流電連接器DR-E6P，以獲得最佳相機效能。

相容的記憶卡

本相機可使用下列記憶卡。如記憶卡為新卡或已由其它相機或電腦格式化(初始化)，請使用本相機格式化記憶卡。

- CFexpress 卡
* 相容Type-B
- SD/SDHC/SDXC 記憶卡
* 相容UHS-II和UHS-I卡



可以記錄短片的記憶卡

記錄短片時，請使用支援VPG400的CFexpress卡或性能可滿足短片記錄畫質需求(讀寫速度較快)的記憶卡。



VPG-400標誌是CompactFlash協會的認證標記，經許可使用。

在本說明書中，「CFexpress卡」只代表CFexpress卡，「SD卡」統稱代表SD/SDHC/SDXC記憶卡，「記憶卡」通常代表所有記憶卡。

*** 本產品不隨附記憶卡。請另行購買。**

安全指示

請確定已閱讀這些指示，以確保本產品操作安全。
請遵循這些指示，以避免使操作者及他人受到損害或傷害。

 **警告：** 表示有嚴重受傷或死亡的風險。

- 請將本產品放置在幼童無法觸碰的地方。
- 請將電池放置在兒童無法觸碰的地方。

相機帶如纏繞頸部可能會導致窒息。

如吞下相機零件或附送物品或配件，會造成危險。如發生誤吞的情況，請立即尋求醫療協助。
如吞下電池，會造成危險。如發生誤吞的情況，請立即尋求醫療協助。

- 產品包含鈕扣/硬幣型電池

鈕扣/硬幣型電池是危險物品，無論新舊，都必須始終放置在兒童無法觸碰的地方。

如果電池不慎被吞食或誤入身體內任何部位，可能會在2小時或更短時間內造成嚴重或致命的傷害。

如果懷疑鈕扣/硬幣型電池被吞入或誤入身體內任何部位，請立即就醫。

- 請只使用本說明書中指定用於產品的電源。
- 請勿拆卸或改造產品。
- 請勿使產品受到強烈撞擊或振動。
- 請勿接觸任何暴露的內部部件。
- 如發生異常情況，例如冒煙或發出異味，請停止使用產品。
- 請勿使用有機溶劑清潔產品，例如酒精、汽油或油漆稀釋劑。
- 請勿弄濕產品。請勿讓異物或液體進入產品。
- 請勿在可能存在易燃氣體的地方使用產品。

否則可能導致觸電、爆炸或起火。

- 請勿將鏡頭或已安裝鏡頭的相機/攝錄機在沒有鏡頭蓋保護的情況下長時間置之不理。

鏡頭可能會將光線集中並導致起火。

- 請勿在雷雨天氣時接觸連接到電源插座的產品。

否則可能導致觸電。

- 使用市面販售的電池或提供的電池時，請遵守下列指示。
 - 電池只可在指定產品上使用。
 - 請勿將電池加熱或直接置於火中。
 - 請勿使用非認可的電池充電器為電池充電。
 - 請勿讓端子沾上污漬，或接觸到金屬扣針或其它金屬物件。
 - 請勿使用洩漏的電池。
 - 丟棄電池時，請以膠帶或其它方法包裹端子，讓其絕緣。

否則可能導致觸電、爆炸或起火。

如電池洩漏並接觸到皮膚或衣物，請用流動水徹底地沖洗接觸的位置。如接觸到眼睛，請立即用大量清潔的流動水徹底地沖洗，並尋求醫療協助。

- 使用電池充電器或交流電轉接器時，請留意下列指示。
 - 請定期使用乾布清除插頭和電源插座上累積的所有灰塵。
 - 請勿用濕手將產品插入或拔出電源。
 - 如插頭未完全插入電源插座，請勿使用產品。
 - 請勿使插頭和端子暴露於灰塵中，或使其接觸金屬插頭或其它金屬物體。
 - 請勿在雷雨天氣時接觸連接到電源插座的電池充電器和交流電轉接器。
- 請勿在電源線上放置重物。請勿損壞、切斷或改造電源線。
- 請勿在使用時或剛使用完畢溫度仍很高時，使用布或其它材料包裹產品。
- 請勿在拔除本產品的插頭時拉扯電源線。
- 請勿將產品長時間連接至電源。
- 請勿在5 - 40 °C (41 - 104 °F)以外的溫度範圍為電池充電。

否則可能導致觸電、爆炸或起火。

- 使用本產品時，請勿讓本產品長時間接觸皮膚的同一個位置。

即使感受不到產品發熱，但仍可能會造成低溫接觸性灼傷，包括皮膚泛紅及起水泡。在炎熱的環境下、又或如使用者有血液循環問題或皮膚較不敏感，請使用三腳架或其它類似的器材。

- 在禁止使用產品的場所，請按照指示關閉產品。

否則可能會因電磁波的影響導致其它設備發生故障，甚至造成意外事故。

- 請勿將電池放在寵物附近。

寵物啃咬電池可能導致電池洩漏、過熱或爆炸，造成產品損壞或起火。

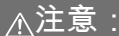

注意：

請遵循以下注意事項，否則會造成人身傷害或財產損失。

- 請勿在靠近眼睛處啟動閃光燈。(適用於相容閃光燈的產品。)

這可能會損害眼睛。

- 請勿長時間透過螢幕或觀景窗(在配備觀景窗的產品上)觀看影像。

這可能會引起類似動暈症的症狀。如出現這種情況，請立即停止使用本產品，並在再次使用之前休息一會。

- 閃光燈啟動時會產生高溫。拍攝時，請讓手指、身體的其它部分或物件遠離閃光燈。(適用於相容閃光燈的產品。)

這可能會導致燒傷或造成閃光燈故障。

- 請勿將本產品置於極高溫或低溫的地方。

本產品可能會變得極熱/冷，在被觸碰時會導致燒傷或受傷。

- 相機帶只設計用於掛在身上。相機帶安裝至產品後，如懸掛在掛鉤或其它物體上，可能會損壞產品。此外，請勿搖晃本產品或讓其受到強烈撞擊。

- 請勿讓鏡頭過分受壓或讓其受到任何物件的撞擊。

這可能會導致受傷或損壞產品。

- 請將本產品安裝在足夠穩固的三腳架上。

- 當產品已安裝在三腳架上，請勿搬動產品。

這可能會導致受傷或造成意外。

- 請勿觸碰本產品內部的任何零件。

這可能會導致受傷。

- 如在本產品的使用中或使用後，皮膚出現異常反應或發炎，請停止繼續使用並及時就醫。

- 將[📷: 自動關機溫度]設為[高]時，相機和記憶卡的溫度可能會進一步升高。

- 建議使用三腳架等工具以避免手持拍攝，手持拍攝可能會導致低溫接觸性灼傷等問題。
- 請勿在拍攝後馬上觸摸CFexpress卡。記憶卡可能較熱，可能導致灼傷。請等到記憶卡冷卻下來後再將其取出。

操作注意事項

相機保養

- 本相機是精密器材。請勿將其摔落或使其受到撞擊。
- 本相機並不防水，無法在水中使用。
- 為了充分發揮相機的防塵防水滴性能，請將端子蓋、電池蓋、記憶卡插槽蓋及所有其它蓋子牢牢關閉。同時，將多功能靴蓋安裝在多功能靴上。
- 本相機採用防塵防水滴設計，有助於防止意外掉落在相機上的沙粒、灰塵、泥土或水珠進入相機內部，但無法完全避免泥土、灰塵、水或鹽分進入相機內部。請儘量不要讓相機沾到泥土、灰塵、水或鹽分。
- 如果相機沾到水，請用乾淨的乾布擦拭。如果相機沾到泥土、灰塵或鹽分，請用乾淨且用力擰掉水的濕布擦拭。
- 在有灰塵或骯髒的地點使用相機可能會引起相機損壞。
- 建議在使用完相機後進行清潔。讓泥土、灰塵、水或鹽分留在相機上可能會導致相機故障。
- 如相機不慎掉入水中，或擔心濕氣(水)、泥土、灰塵或鹽分可能進入了相機，請立即向最近的Canon客戶服務中心諮詢。
- 請勿將本相機靠近具有強力磁場的物體，例如磁鐵或電動馬達。亦要避免將相機靠近發出強力無線電波的物體，例如大型天線。強力磁場可能引起相機故障或破壞影像資料。
- 請勿將相機置於溫度過高的地方，例如陽光直射的車廂內。高溫可能導致相機故障。
- 相機內有精密電子線路，請勿試圖自行拆卸相機。
- 請僅使用市面販售的吹球吹走鏡頭或其它部件上的灰塵。請勿使用含有有機溶劑的清潔劑清潔機身或鏡頭。如有頑固污漬，請將相機送交Canon客戶服務中心處理。
- 請勿用手指接觸相機的電子接點，以免接點腐蝕。腐蝕的接點可能導致相機故障。
- 如將相機突然從低溫處帶入溫暖的房間，相機表面及其內部零件可能形成水氣凝結。為防止水氣凝結，請先將相機置於密封的塑膠袋中，然後待其溫度逐步調節至室溫後再從袋中取出。
- 如果相機出現凝結，為避免損壞，請勿使用相機、移除鏡頭或取出記憶卡或電池。請關閉相機並等待濕氣全部蒸發後再繼續使用。即使在相機完全晾乾後，相機內部仍可能處於低溫狀態，在相機調節至環境溫度前請勿移除鏡頭或取出記憶卡或電池。
- 如長時間不使用相機，請取出電池並將相機存放於通風良好的乾爽陰涼處。存放期間請定期按動數次快門按鈕以確認相機運作正常。
- 避免將相機存放於具有會導致生鏽或腐蝕的化學品的地方，例如化學實驗室中。
- 如相機已長時間沒有使用，使用前請先測試全部功能。如您的相機長時間沒有使用或即將進行重要拍攝活動(如即將去國外旅行)，請將相機送交最近的Canon客戶服務中心檢查或自行檢查，並確認相機運作正常。
- 長時間進行重複連續拍攝或靜止影像/短片拍攝後，相機可能會變熱。這並非故障。
- 如果影像區域的內部或外部有明亮的光源，可能會出現鬼影。
- 在背光下拍攝時，請儘可能讓視角遠離太陽。請始終保持強光源(如太陽、雷射和其它人造強光源)不出現在影像區域內或影像區域附近。集中的強光可能會導致冒煙或損壞影像感測器或其它內部元件。
- 未進行拍攝時，請安裝鏡頭蓋以避免直射的陽光和其它光線進入鏡頭。

螢幕

以下情況不會影響相機拍攝的影像。

- 儘管螢幕是在非常高精密的製造條件下生產，超過99.99%的像素符合設計規格，但是0.01%或以下的像素點可能會損壞或顯示為紅點或黑點。這並非故障。不影響影像記錄效果。

- 如螢幕長時間保持開啟狀態，螢幕可能呈現異常，從螢幕上可看到所顯示影像的殘像。但這種情況只是暫時性的，只要停止使用相機數天，殘像便會消失。
- 低溫環境下，螢幕顯示可能會稍慢；高溫環境下，螢幕顯示可能看起來較昏暗。在室溫下將恢復正常。

記憶卡

如要保護記憶卡及記錄的資料，請注意以下事項：

- 請勿摔落、彎折或弄濕記憶卡。請勿使記憶卡受到過度外力、撞擊或震動影響。
- 不要讓記憶卡的接點沾上灰塵或異物。請勿使用手指或金屬物件接觸記憶卡的接點。
- 請勿在記憶卡上貼任何標籤。
- 請勿在靠近任何強力磁場區域(例如電視機、揚聲器或磁鐵處)存放或使用記憶卡。還要避免易於產生靜電的場所。
- 請勿將記憶卡置於陽光下曝曬或靠近熱源。
- 請將記憶卡儲存在盒子裡。
- 請勿將記憶卡存放於高溫、多塵或潮濕的環境中。
- 長時間進行重複連續拍攝或靜止影像拍攝/短片記錄後，記憶卡可能會變熱。這並非故障。

鏡頭

- 將鏡頭從相機移除後，請將鏡頭後端向上豎立放置並裝上鏡頭後蓋，以免刮擦鏡片表面及電子接點(1)。

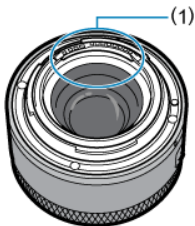

影像感測器上的污跡

除灰塵會從外部進入相機外，在極少數情況下，相機內部零件上的潤滑劑可能會黏附在影像感測器上。如果影像上出現污點，請將相機交由Canon客戶服務中心清潔影像感測器。

電池

使用電池及充電器的竅門

- 請放置在通風良好的乾燥陰涼處。
- 長時間放置電池時，請大約每年進行一次充電。為電池充電時，將其充電至約50%，而非充滿電(🔋)。
- 在室溫(+23°C/73°F)下，將電量耗盡的電池充電至約50%需要約60分鐘。因環境溫度而異，電池充電時間會有很大不同。
- 如果長時間不使用電池，電池從相機上取出後在電池內部會有微量的電流繼續放電，最終會導致過度放電且會影響後續的使用，即使充電後放置情況亦如此。

部件名稱

☑ 安裝相機帶

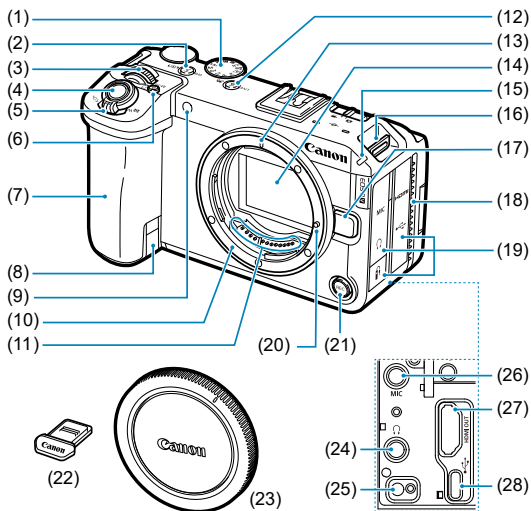

-
- (1) 模式轉盤
-
- (2) <5 / WB /  > 5/白平衡/短片-相片播放切換按鈕
-
- (3) < > 主轉盤
-
- (4) 短片拍攝按鈕(上方)/快門按鈕
-
- (5) 變焦桿
拍攝時：<W>廣角/<T>遠攝
播放時：< >索引/<Q>放大
-
- (6) <4 / M-Fn /  > 4/多功能/發送影像至智慧型手機按鈕
-
- (7) 手把(電池倉)
-
- (8) 直流電連接器電源線插孔
-
- (9) 自拍指示燈/自動對焦輔助光
-
- (10) 鏡頭接環
-
- (11) 接點
-
- (12) <6 / LIVE /  > 6/直播/影像搜尋按鈕
-
- (13) RF鏡頭安裝標誌
-
- (14) 影像感測器
-
- (15) 攝錄指示燈
-
- (16) 相機帶環
-
- (17) 鏡頭釋放按鈕
-
- (18) 排氣孔
-
- (19) 端子蓋
-
- (20) 鏡頭固定鎖
-
- (21) <REC>短片拍攝按鈕(正面)
-
- (22) 多功能靴蓋
-
- (23) 機身蓋
-
- (24) < >耳機端子
-
- (25) < >遙控端子
-
- (26) <MIC >外接麥克風輸入端子
-
- (27) <HDMI OUT >HDMI輸出端子
-
- (28) < >數位端子
-

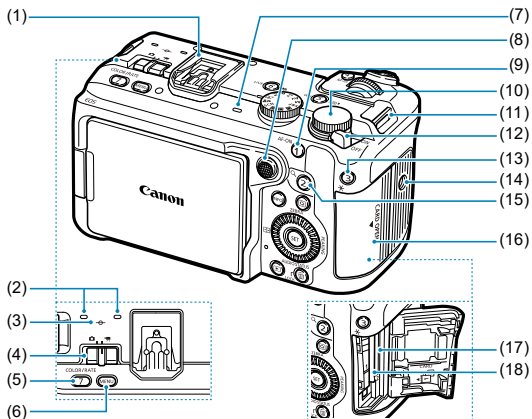

- | | |
|------|---|
| (1) | 多功能靴 |
| (2) | 麥克風 |
| (3) | < \odot > 焦平面標記 |
| (4) | < \square / \square > 靜止影像拍攝/短片記錄開關 |
| (5) | < 7 / COLOR / RATE > 7/色彩模式/分級按鈕 |
| (6) | < MENU > 選單按鈕 |
| (7) | 揚聲器 |
| (8) | < * > 多功能控制器(也可以直接按下) |
| (9) | < 1 / AF-ON > 1/自動對焦啟動按鈕 |
| (10) | < speed dial > 速控轉盤2 |
| (11) | 相機帶環 |
| (12) | < OFF / ON > 電源開關 |
| (13) | < 3 / * > 3/自動曝光鎖按鈕 |
| (14) | 三腳架插孔 |
| (15) | < 2 / Q > 2/放大/縮小按鈕 |
| (16) | 記憶卡插槽蓋 |
| (17) | 記憶卡插槽2 |
| (18) | 記憶卡插槽1 |

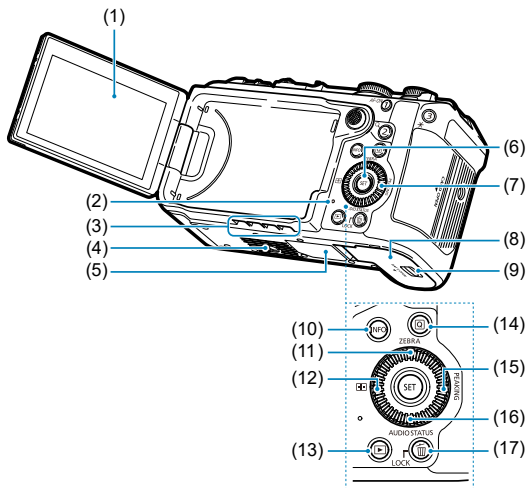

- | | |
|------|----------------------|
| (1) | 螢幕 |
| (2) | 資料處理指示燈 |
| (3) | 進氣孔 |
| (4) | 三腳架插孔 |
| (5) | 序號(機身編號) |
| (6) | <SET>設定按鈕 |
| (7) | <○/◇>速控轉盤/十字鍵 |
| (8) | 電池蓋 |
| (9) | 電池蓋鎖 |
| (10) | <INFO>資訊按鈕 |
| (11) | <▲/ZEBRA>上/斑馬條紋按鈕 |
| (12) | <◀/AF-ON>左/自動對焦點選擇按鈕 |
| (13) | <▶>播放按鈕 |
| (14) | <□>速控按鈕 |
| (15) | <▶/PEAKING>右/峰值按鈕 |
| (16) | <▼/音訊狀態>下/音訊狀態按鈕 |
| (17) | <LOCK/⇩>多功能鎖/刪除按鈕 |

模式轉盤

模式轉盤分為基本拍攝區模式和創意拍攝區模式。

在基本拍攝區模式下，相機會確定主體或場景的最佳設定。在創意拍攝區模式下，您可以使用偏好的曝光或其它設定進行拍攝。

(1) 基本拍攝區

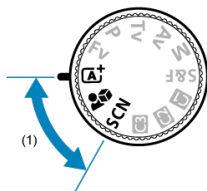

(2) 創意拍攝區/(3) 自訂拍攝模式

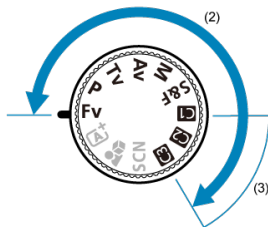

模式轉盤和拍攝模式

模式轉盤		拍攝模式	
		< [錄影] > 短片記錄	< [攝影] > 靜止影像拍攝
基本拍攝區	< [A+] >	智慧自動場景短片	智慧自動場景
	< [人像] >	產品示範近攝短片	
	< SCN > 特殊場景	美肌短片 短片IS模式 HDR短片	人像 平滑肌膚 全景拍攝 食物 手持夜景
創意拍攝區	< Fv >	短片自動曝光	靈活先決自動曝光
	< P >		程式自動曝光
	< Tv >	短片快門先決自動曝光	快門先決自動曝光
	< Av >	短片光圈先決自動曝光	光圈先決自動曝光
	< M >	短片手動曝光	手動曝光
	< S&F >	慢動作/快動作短片	程式自動曝光
	< [自訂] > < [自訂] > < [自訂] > 自訂拍攝模式	自訂短片記錄	自訂拍攝

電池充電器LC-E6

電池LP-E6P/LP-E6NH/LP-E6N/LP-E6的充電器(☑)。

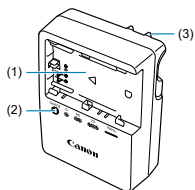

-
- (1) 電池插槽
 - (2) 充電指示燈
 - (3) 電源插頭
-

電池充電器LC-E6E

電池LP-E6P/LP-E6NH/LP-E6N/LP-E6的充電器(☑)。

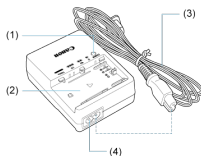

-
- (1) 充電指示燈
 - (2) 電池插槽
 - (3) 電源線
 - (4) 電源線插口
-

安裝相機帶

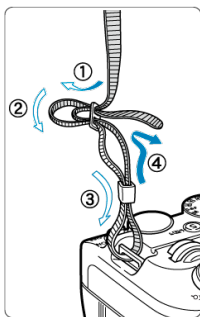

將相機帶一端從下面穿過相機帶環，然後如圖所示將它穿過相機帶鎖扣。拉緊相機帶，確保相機帶不會從鎖扣鬆脫。

軟體/應用程式

- [☑ 軟體/應用程式概覽](#)
- [☑ 安裝電腦軟體](#)
- [☑ 安裝智慧型手機應用程式](#)
- [☑ 軟體使用說明書](#)

軟體/應用程式概覽

電腦軟體

- **EOS Utility**
可以將相機拍攝的影像傳輸到連接的電腦、從電腦進行多種相機設定以及從電腦遙控拍攝。
- **Digital Photo Professional**
建議拍攝RAW影像的使用者使用此軟體。可以對影像進行查看、編輯、列印和其它操作。
- **Neural Network Image Processing Tool**
應用深度學習的具有出色影像畫質的RAW影像處理。需要付費訂閱。
- **Neural Network Upscaling Tool**
應用深度學習的JPEG/TIFF放大。需要付費訂閱。
- **Picture Style Editor**
可以編輯現有的相片風格並建立和儲存原創的相片風格檔案。
- **Canon XF Utility**
用於將短片檔案傳輸到電腦，以及播放和擷取靜止影像。
- **Cinema RAW Development**
用於處理、播放和匯出RAW短片。
- **Canon RAW Plugin for Avid Media Access**
用於將RAW短片匯入Avid Media Composer。
- **Canon RAW Plugin for Final Cut Pro**
用於將RAW短片匯入Apple Final Cut Pro。
- **Canon Plugin for ProRes RAW**
用於將使用Atomos錄影機以ProRes RAW格式記錄的RAW短片匯入Apple Final Cut Pro。

- **MP4 Join Tool**
用於合併由相機分開記錄的MP4短片。
- **CV Metadata Plugin for Adobe After Effects**
透過使用已安裝支援虛擬製作之Canon鏡頭的Canon相機拍攝的影片，或透過由CV Metadata Extraction Tool所產生的JSON格式CV中繼資料檔案，在Adobe After Effects影片製作應用程式中加入或移除鏡頭特性。
- **CV Metadata Extraction Tool**
從已安裝支援虛擬製作之Canon鏡頭的Canon相機拍攝的影片，產生JSON格式的CV中繼資料檔案。
- **EOS VR Utility**
將使用EOS VR SYSTEM拍攝的影像轉換為等距矩形投影的180° VR影像，以便在VR環境中觀看和編輯的軟體。
- **EOS VR Plugin for Adobe Premiere Pro**
將使用EOS VR SYSTEM拍攝的影像轉換為等距矩形投影的180° VR影像，以便由Adobe Premiere Pro處理的外掛程式。

智慧型手機應用程式

- **Camera Connect**
可以透過有線或無線連接將相機拍攝的影像傳輸到智慧型手機，從智慧型手機設定各種相機設定，以及從智慧型手機遙控拍攝。
- **Digital Photo Professional Express**
在智慧型手機或平板電腦上進行RAW影像處理和影像編輯的應用程式。需要付費訂閱。
- **Content Transfer Professional**
允許對拍攝的影像或智慧型手機上的影像進行FTP傳輸和其它操作。需要付費訂閱。

安裝電腦軟體

請務必安裝最新版本的軟體。在這種情況下，之前的版本會被覆寫。

⚠ 注意

- 請勿在相機連接到電腦時安裝軟體。否則軟體將無法正確安裝。
- 未連接網際網路時，無法安裝。
- 舊版本的軟體不支援RAW影像處理或無法正確顯示此相機中的影像。

1. 下載軟體。

- 使用電腦連接至網際網路並造訪以下Canon網站。
<https://cam.start.canon/>

因軟體而異，可能需要輸入相機的序號。序號寫在相機機身上。

2. 在電腦上解壓縮安裝程式。

Windows

- 按一下顯示的安裝程式檔案以啟動安裝程式。

macOS

- 連按兩下dmg檔案打開安裝視窗。
- 連按兩下此視窗中的圖示以啟動安裝程式。

3. 按照螢幕上的說明安裝軟體。

安裝智慧型手機應用程式

- 請務必安裝最新版本。
- 可從Google Play或App Store安裝應用程式。
- 您也可以從以下Canon網站造訪Google Play和App Store。
<https://cam.start.canon/>



有關軟體使用說明書，請參閱以下網站。

- <https://cam.start.canon/>



準備及基本操作

本章介紹開始拍攝前的預備步驟及基本相機操作。

- [為電池充電](#)
- [插入/取出電池](#)
- [插入/取出記憶卡](#)
- [使用螢幕](#)
- [開啟電源](#)
- [安裝和移除RF/RF-S鏡頭](#)
- [安裝和移除EF/EF-S鏡頭](#)
- [多功能靴](#)
- [基本操作](#)
- [選單操作和設定](#)
- [速控](#)
- [觸控式螢幕操作](#)

為電池充電

1. 取下電池隨附的保護蓋。

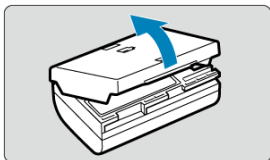

2. 將電池完全插入充電器中。

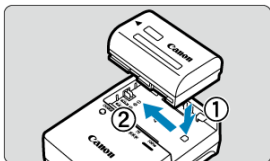

- 按照相反步驟操作取出電池。

3. 為電池充電。

LC-E6

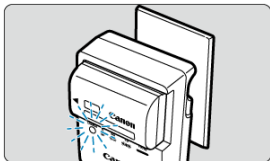
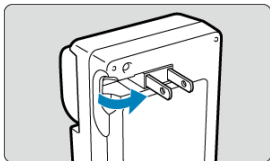

- 如圖所示，翻開充電器的插頭，然後將充電器插入電源插座。

LC-E6E

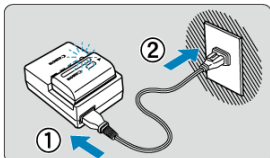

- 將電源線連接至充電器，然後將插頭插入電源插座。
- 充電自動開始，充電指示燈閃爍橙色。

充電電量	充電指示燈	
	顏色	顯示
0-49%	橙色	每秒鐘閃爍一次
50-74%		每秒鐘閃爍兩次
75%或以上		每秒鐘閃爍三次
充滿	綠色	亮著燈

- 在室溫(+23°C/73°F)下，為電量耗盡的電池充電需要約3小時。視環境溫度及電池的剩餘電量，充電所需的時間可能會有較大差異。
- 出於安全原因，在低溫環境(+5–10°C/41–50°F)下充電時間較長(最多約4小時)。
- **剛購買的電池未完全充滿電。**
使用前請為電池充電。
- **使用電池前一天或當天將其充滿。**
已充電的電池即使沒有使用，電量亦會自然地慢慢減少。
- **充電結束後，移除電池，然後從電源插座上拔下充電器。**
- **您可以按不同的方向為電池裝上保護蓋來表示電池是否已充電。**
如果電池已充電，安裝保護蓋時讓電池形狀的孔 <  > 與電池上的藍色標籤對齊。如電池電量已耗盡，請以相反方向安裝保護蓋。

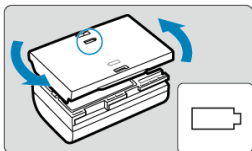

- **不使用相機時，請取出電池。**
如將電池長期留在相機內，少量電流會持續釋放，這會導致過度放電並縮短電池壽命。存放電池時，請為電池裝上保護蓋。存放充滿電的電池可能會降低電池效能。
- **在國外也可以使用此電池充電器。**
電池充電器相容100至240 V AC、50/60 Hz電源。請按需要裝上市面販售的對應國家或地區的插頭轉接器。為避免損壞，請勿連接至萬用變壓器。
- **如電池充滿電後迅速耗盡，則電池壽命已盡。**
檢查電池充電效能(🔋)並購買新的電池。



廢電池請回收

⚠ 注意

- 拔除充電器的電源插頭後，在約10秒內請勿觸摸充電器的電源插頭。
- 隨附的充電器無法為電池LP-E6P/LP-E6NH/LP-E6N/LP-E6以外的任何電池充電。

 **注意事項**

- 如果電池有足夠的剩餘電量，則不會充電()。

插入/取出電池

☑ 插入

☑ 取出

將充滿電的電池LP-E6P裝入相機。

插入

1. 滑動電池蓋鎖並打開蓋。

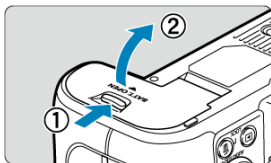

2. 插入電池。

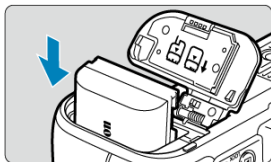

- 將電子接點端插入。
- 插入電池直至鎖定位。
- 有關相容電池的詳細資訊，請參閱[電池和電源配件操作](#)。

3. 關閉電池蓋。

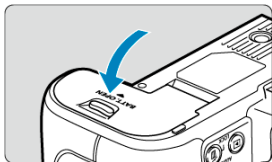

- 按下電池蓋直至鎖上。

1. 打開電池蓋，取出電池。

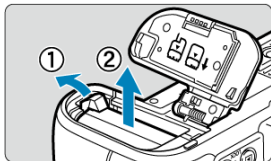

- 如箭頭所示方向按下電池鎖定桿，然後取出電池。
- 為避免短路，請始終為電池裝上隨附的保護蓋(☑)。

插入/取出記憶卡

[插入](#)

[格式化記憶卡](#)

[取出](#)

本相機可支援兩張記憶卡。**相機中只要裝有一張記憶卡即可進行記錄。**
插入兩張記憶卡時，可選擇一張記憶卡用於記錄，或可在兩張記憶卡上同時記錄相同的影像(☑)。

⚠ 注意

- 請確保SD卡寫入保護開關(1)設定至上方以啟動寫入及刪除。

插入

1. 滑動插槽蓋將其打開。

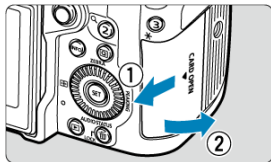

- 請向自己方向拉記憶卡插槽蓋將其打開。

2. 插入記憶卡。

記憶卡1(CFexpress卡)

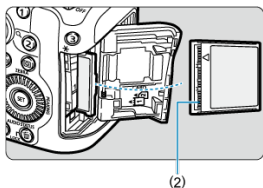

記憶卡2(SD卡)

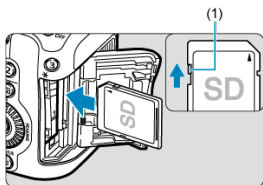

- CFexpress卡插入後插槽，SD卡插入前插槽。
- CFexpress卡為[1](記憶卡1)，SD卡為[2](記憶卡2)。
- CFexpress卡：將記憶卡的標籤一側對著自己，將記憶卡有溝槽的一端(2)插入記憶卡插槽，直到記憶卡彈出按鈕(灰色)彈起。**如果以錯誤的方向插入記憶卡，可能會損壞相機。**
- SD卡：將記憶卡的標籤一側對著自己，將卡插入記憶卡插槽直至安裝到位。

3. 關閉插槽蓋。

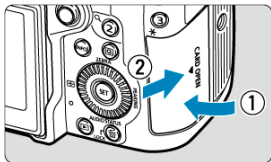

- 關閉插槽蓋，然後如圖所示滑動蓋子直至鎖上。

4. 將電源開關置於< ON > (☑)。

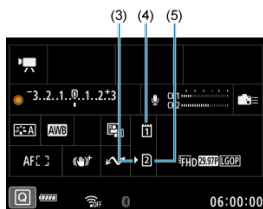
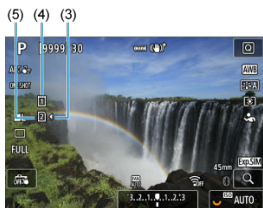

- (3) 記憶卡選擇圖示
- (4) 記憶卡1(CFexpress卡)
- (5) 記憶卡2(SD卡)

- 透過按下< INFO >按鈕存取的拍攝畫面(☑)以及速控畫面(☑)上顯示已插入記憶卡的圖示。相機將記錄到具有記憶卡選擇圖示[◀|▶]的記憶卡上。

格式化記憶卡

如記憶卡為新卡或已由其它相機或電腦格式化(初始化), 請使用本相機格式化記憶卡(🔗)。

1. 打開插槽蓋。

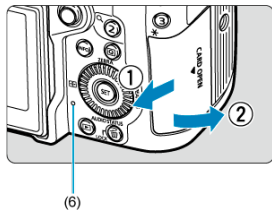

- 將電源開關設為< OFF >，然後確認資料處理指示燈(6)熄滅。
- 請向自己方向拉記憶卡插槽蓋將其打開。
- 如螢幕上顯示[儲存中...]，請關閉插槽蓋。

2. 取出記憶卡。

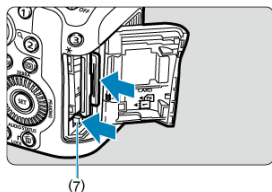



- CFexpress卡：按下記憶卡彈出按鈕(7)以彈出記憶卡。
- SD卡：輕輕推入記憶卡，然後釋放以彈出記憶卡。
- 平直拉出記憶卡，然後關閉蓋子。



注意

拍攝時，請勿在顯示紅色[]圖示後立即取出記憶卡。由於相機內部溫度較高，記憶卡可能會發燙。將電源開關置於< OFF >並暫停拍攝一段時間後再取出記憶卡。拍攝後立即取出發燙的記憶卡可能會導致記憶卡掉落並損壞。取出記憶卡時請小心。

注意事項

- 因剩餘記憶卡容量以及影像畫質和ISO感光度等設定而異，可拍攝張數會有不同。
- 將[: 不裝入記憶卡釋放快門]設為[關閉]可防止您忘記插入記憶卡()。

注意

- **資料處理指示燈亮起或閃爍時，表示記憶卡正在寫入或讀取影像、刪除影像或傳輸資料。此時請勿打開記憶卡插槽蓋。為避免破壞影像資料或損壞記憶卡或相機，在資料處理指示燈亮起或閃爍時，切勿執行以下任何操作。**
 - 取出記憶卡。
 - 取出電池。
 - 搖晃或撞擊相機。
 - 拔下或插入電源線
(使用另行購買的家用電源插座配件時)。
- 如記憶卡中已有記錄的影像，影像編號可能不會從0001開始(、)。
- 如螢幕上顯示記憶卡相關的錯誤訊息，請取出記憶卡並重新插入。如錯誤持續存在，請使用其它記憶卡。
如可將記憶卡上的影像傳輸至電腦，請傳輸所有影像，然後使用相機格式化記憶卡()。記憶卡可能會恢復正常。
- 請勿使用手指或金屬物件接觸記憶卡的接點。請勿讓接點暴露於灰塵或水中。如接點上黏附污漬，可能會導致接觸不良。
- 多媒體記憶卡(MMC)無法使用。(會顯示記憶卡錯誤。)
- 不建議透過microSD轉SD轉接器使用UHS-II microSD/SDXC卡。
當使用UHS-II卡時，請使用SDHC/SDXC卡。

使用螢幕

您可以變更螢幕的方向和角度。

1. 翻開螢幕。

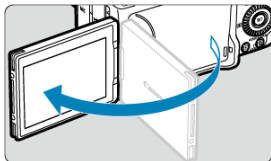

2. 旋轉螢幕。

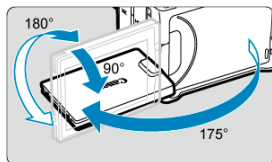

- 當螢幕翻開時，可以向上、向下傾斜或旋轉至朝向主體。
- 標示的角度僅為約值。

3. 將液晶螢幕面對自己。

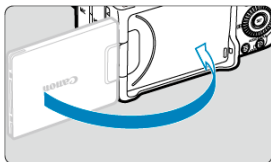

- 一般情況下，使用相機時將螢幕面對自己。

注意

- 請勿在旋轉螢幕時將其強行就位，以免向鉸鏈施加過多外力。
- 連接線連接至相機端子時，打開的螢幕的旋轉角度範圍會受限。

注意事項

- 不使用相機時，請保持螢幕合上並朝向相機機身。可以保護螢幕。
- 當螢幕朝向相機前方的主體時，會顯示主體的鏡像(左/右翻轉)。

開啟電源

- ☑ [設定顯示語言](#)
- ☑ [設定密碼](#)
- ☑ [設定日期、時間和時區](#)
- ☑ [將相機連接至智慧型手機](#)
- ☑ [影像感測器自動清潔](#)
- ☑ [電池電量指示](#)

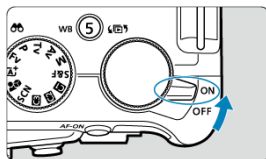

- **<ON>**
相機開啟。
- **<OFF>**
相機關閉並停止運作。不使用相機時，請將電源開關置於此位置。

注意事項

- 影像正記錄至記憶卡時，如您將電源開關設為**<OFF>**，將顯示[儲存中...]，並且記錄完成後將關閉相機電源。

設定顯示語言

開啟相機後，如出現[語言]設定畫面，則設定語言。

設定密碼

為防止未經授權存取相機上的資訊，請設定相機密碼。

注意

- 設定密碼並不能保護記憶卡上的影像或其它資料。
- Canon公司對涉及相機或記憶卡的被盜竊情況概不負責。
- 如果選擇[以後不再詢問]，請注意不要允許第三方存取相機上的資料或資訊，例如設定內容。

1. 設定密碼。



- 輸入六位數字，然後選擇[確定]。

2. 選擇[確定]。



3. 重新輸入密碼。



- 選擇[確定]設定密碼。

當電源開關設為<ON>時或相機從自動關閉電源狀態恢復操作之後，會顯示[密碼]畫面。輸入您設定的密碼。



- [以後不再詢問]：如果您不想再次顯示此畫面，請選擇此項。
- [重設]：要將相機重設為預設值並移除密碼，請選擇此項。

注意

- 在輸入密碼之前，這些連接在顯示密碼畫面時不可用。
 - USB連接
 - Wi-Fi連接
 - 藍牙連接
- 在這些情況下，請在密碼畫面上選擇[以後不再詢問]。
 - 將電源開關設為< OFF >的情況下或在自動關閉電源期間使用藍牙連接時
 - 將[√]:  上傳至image.canon設為[為電池充電時(高功率)]時

注意事項

- 有關變更密碼等操作的詳細資訊，請參閱[密碼管理](#)。

設定日期、時間和時區

如出現[日期/時間/時區]設定畫面，則設定日期/時間/時區。

將相機連接至智慧型手機

出現設定畫面時，如選擇**[確定]**，會顯示連接至智慧型手機的說明(🔗)。

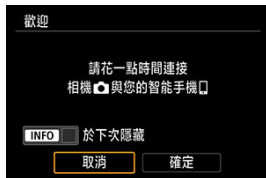

影像感測器自動清潔

- 無論何時將電源開關置於< OFF >，都會自動清潔感應器(可能會發出微弱的聲音)。清潔影像感測器時，螢幕上會顯示[📷]。如要在電源開關置於< ON >時也啟動自動清潔感應器，可在[🔧: 清潔影像感測器]中設定此功能(🔗)。
- 在短時間內重複將電源開關置於< ON >和< OFF >會導致不顯示[📷]圖示，但這不表示相機出現故障。

電池電量指示

相機處於開啟狀態時，電池指示顯示剩餘電量。



顯示						
電量(%)	100 - 70	69 - 50	49 - 20	19 - 10	9 - 1	0

注意

- 在某些拍攝條件下，可能不會正確顯示剩餘容量。
- 電池的性能在低溫時可能會降低。在這些條件下，請將電池放在口袋或類似容器中保持溫暖，直到您使用它。此時，請確保口袋中沒有鎖匙扣等金屬物品。與金屬物體接觸可能會使電池短路。
- 執行以下任何操作將更快耗盡電量：
 - 長時間半按快門按鈕。
 - 經常啟動自動對焦但並沒有拍攝相片。
 - 使用影像穩定器。
 - 使用Wi-Fi功能。
 - 頻繁使用螢幕。
 - 使用相容多功能靴的配件。
 - 將[風扇轉速]設定為[高]或[中]。
- 視實際拍攝情況，可拍攝數量可能會減少。
- 鏡頭操作由相機電池供電。某些鏡頭可能會較其它鏡頭更快耗盡電量。
- 如環境溫度較低，即使電池電量充足也可能無法拍攝。

注意事項

- 請參閱 [🔍: 電池資訊] 以檢查電池狀態 (🔍)。

安裝和移除RF/RF-S鏡頭

安裝鏡頭

移除鏡頭

注意

- 請勿透過任何鏡頭直視太陽。否則可能損害視力。
- 安裝或移除鏡頭時，請將相機的電源開關設為< OFF >。
- 自動對焦時如鏡頭前部(對焦環)轉動，請勿觸摸轉動的部位。

避免污漬和灰塵的竅門

- 更換鏡頭時，請在灰塵較少的地方快速進行。
- 存放沒有安裝鏡頭的相機時，請確保將機身蓋安裝至相機。
- 安裝機身蓋前，請先除去機身蓋上面的污漬和灰塵。

注意事項

- 使用RF-S鏡頭時，會對正常影像區域的中心位置進行約1.6×裁切。

1. 移除鏡頭蓋及機身蓋。

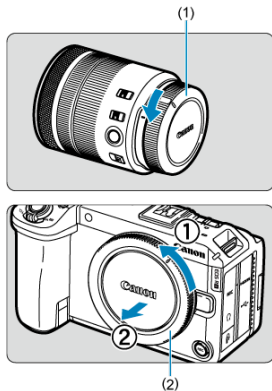

- 按箭頭所示方向轉動並取下鏡頭後蓋(1)和機身蓋(2)。

2. 安裝鏡頭。

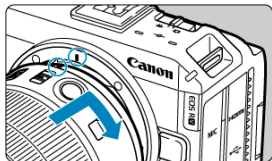

- 將鏡頭上的紅點安裝標記與相機上的紅點安裝標記對齊，然後按箭頭所指方向轉動鏡頭，直至安裝到位。

3. 將對焦模式設為自動對焦。

- AF表示自動對焦。
- MF表示手動對焦。自動對焦關閉。
- 對於具備對焦模式開關的RF鏡頭
將鏡頭的對焦模式開關設為<AF>。

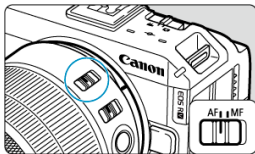

- 對於不具備對焦模式開關的RF鏡頭
將[AF: 對焦模式]設為[AF]。



4. 移除鏡頭前蓋。

移除鏡頭

按下鏡頭釋放按鈕的同時，如箭頭所示方向轉動鏡頭。

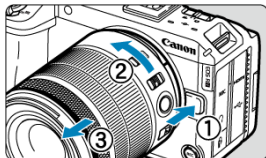

- 轉動鏡頭直至停下，然後移除鏡頭。
- 為取下的鏡頭安裝鏡頭後蓋。

安裝和移除EF/EF-S鏡頭

☑ 安裝鏡頭

☑ 移除鏡頭

透過安裝另行購買的鏡頭轉接器EF-EOS R，可使用所有EF鏡頭和EF-S鏡頭。本相機無法使用EF-M鏡頭。

📄 注意事項

- 使用EF-S鏡頭時，會對正常影像區域的中心位置進行約1.6×裁切。

安裝鏡頭

1. 移除鏡頭蓋及機身蓋。

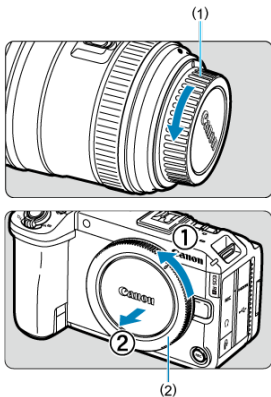

- 按箭頭所示方向轉動並取下鏡頭後蓋(1)和機身蓋(2)。

2. 將鏡頭安裝至鏡頭轉接器。

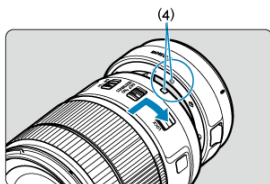
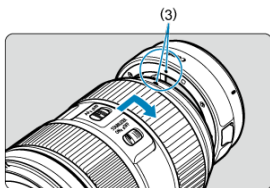

- 將鏡頭上的紅點或白點安裝標記與鏡頭轉接器上的相應安裝標記對齊，然後如箭頭所示方向轉動鏡頭直至卡到位。

(3) 紅色標記

(4) 白色標記

3. 將鏡頭轉接器安裝至相機。

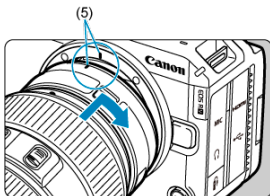

- 將鏡頭轉接器與相機上的紅點安裝標記(5)相互對齊，然後如箭頭所示方向轉動鏡頭直至卡到位。

4. 將鏡頭的對焦模式開關設為< AF >。

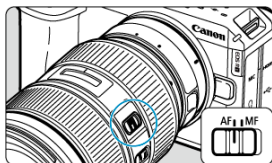

- < AF > 表示自動對焦。
- < MF > 表示手動對焦。將無法進行自動對焦。

5. 移除鏡頭前蓋。

1. 按下鏡頭釋放按鈕的同時，如箭頭所示方向轉動鏡頭轉接器。

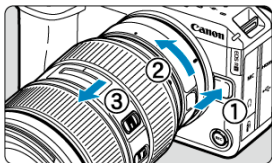

- 轉動鏡頭直至停下，然後移除鏡頭。

2. 從鏡頭轉接器移除鏡頭。

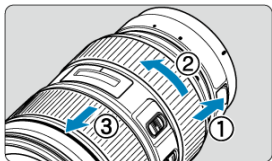

- 按住鏡頭轉接器上的鏡頭釋放桿，然後逆時針轉動鏡頭。
- 轉動鏡頭直至停下，然後移除鏡頭。
- 為取下的鏡頭安裝鏡頭後蓋。

注意

- 有關鏡頭的注意事項，請參閱[安裝和移除RF/RF-S鏡頭](#)。

多功能靴

使用多功能靴

多功能靴是一種可為配件供電及提供進階通訊功能的熱靴。

使用多功能靴

取下多功能靴蓋

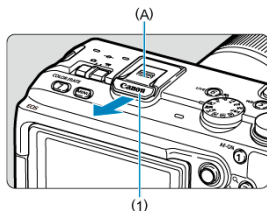

- 如圖所示，用手指按下圖中標為(A)的部分，可以取下多功能靴蓋(1)。取下多功能靴蓋後，請將其妥善儲存，以免遺失。

安裝配件

- 安裝透過多功能靴的接點進行通訊的配件時，請插入配件的安裝腳直至卡到位，然後滑動安裝腳鎖定桿以將其固定。有關詳細資訊，請參閱配件的使用說明書。
- 使用非專為多功能靴設計的配件時，需要多功能靴轉接器AD-E1(另行購買)。有關詳細資訊，請參閱Canon網站([☑](#))。
- 電子觀景窗EVF-DC2/EVF-DC1無法安裝到多功能靴。如果試圖強行安裝配件，可能會損壞此配件或多功能靴。

安裝多功能靴蓋

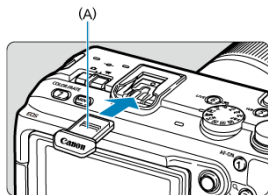

- 從多功能靴取下配件後，重新安裝多功能靴蓋以保護接點，以避免灰塵或水進入。
- 如圖所示，透過按下圖中標為(A)的部分，將多功能靴蓋完全滑入到底。

⚠ 注意

- 請按照[安裝配件](#)中的說明正確安裝配件。如果安裝不正確，可能導致相機或配件出現故障且配件可能會掉落。
- 使用市售吹球或類似工具吹掉多功能靴上的異物。
- 如果多功能靴被弄濕，請關閉相機，待其晾乾後再使用。
- 使用相機隨附的多功能靴蓋。

基本操作

- ☑ [相機握持方法](#)
- ☑ [變焦桿](#)
- ☑ [短片拍攝按鈕\(上方/正面\)](#)
- ☑ [快門按鈕](#)
- ☑ [< !\[\]\(3ee650eab10740705018fe1e94b5c288_img.jpg\) > 主轉盤](#)
- ☑ [< !\[\]\(1b4827952bcec61880fec98038760519_img.jpg\) > 速控轉盤1/十字鍵](#)
- ☑ [< !\[\]\(61d0bbbec1b2bf228cd0fc057d842398_img.jpg\) > 速控轉盤2](#)
- ☑ [< !\[\]\(96188c14e3513eba1300ee01171e8895_img.jpg\) > 多功能控制器](#)
- ☑ [< LOCK > 多功能鎖按鈕](#)
- ☑ [< !\[\]\(b95473920f99e54efea06aa4d4671181_img.jpg\) > 控制環](#)
- ☑ [< INFO > 資訊按鈕](#)
- ☑ [< 1/ AF-ON > 1/自動對焦啟動按鈕](#)
- ☑ [< 2/ Q > 2/放大/縮小按鈕](#)
- ☑ [< 3/ * > 3/自動曝光鎖按鈕](#)
- ☑ [< 4/ M-Fn/ !\[\]\(4ec44fcec0719a2800c7ee339b93940f_img.jpg\) > 4/多功能/發送影像至智慧型手機按鈕](#)
- ☑ [< 5/ WB/ !\[\]\(2ae9862a44b2e68637332b3f4d775f43_img.jpg\) > 5/白平衡/短片-相片播放切換按鈕](#)
- ☑ [< 6/ LIVE/ !\[\]\(56ffe8cf6cb727e5d9611d6daee59d11_img.jpg\) > 6/直播/影像搜尋按鈕](#)
- ☑ [< 7/ COLOR/ RATE > 7/色彩模式/分級按鈕](#)

● 查看螢幕的同時進行拍攝

拍攝時，可傾斜螢幕進行調整。有關詳細資訊，請參閱[使用螢幕](#)。

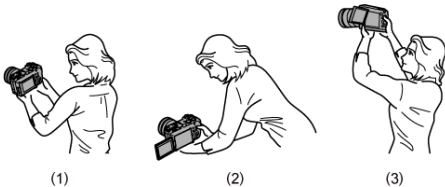

- (1) 正常角度
- (2) 低角度
- (3) 高角度

變焦桿

使用電動變焦鏡頭時，您可以使用變焦桿進行變焦。您也可以使用以下操作。

- 數位變焦(☑)
- 在選單設定頁之間切換
- 播放時放大/縮小影像

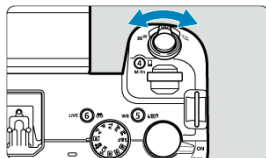

注意事項

- 使用電動變焦鏡頭時，可以透過改變撥動變焦桿的幅度以加快或減慢變焦速度(☑)。

短片拍攝按鈕(上方/正面)

按下上方(A)或正面(B)的短片拍攝按鈕以開始記錄短片。再次按下可停止記錄。

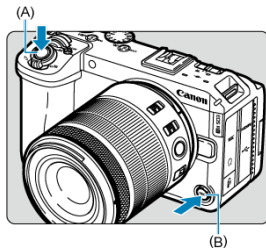

注意事項

- 在靜止影像拍攝時，上方的短片拍攝按鈕用作快門按鈕。

快門按鈕

快門按鈕設有兩級。您可半按快門按鈕。然後您可繼續完全按下快門按鈕。

半按

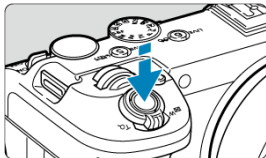

這將啟動自動對焦及設定快門速度及光圈值的自動曝光系統。
曝光值(快門速度和光圈值)在螢幕中顯示8秒鐘(測光定時器/8)。

完全按下

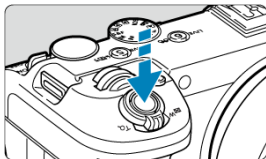

將釋放快門並拍攝相片。

● 防止相機震動

在曝光時手持相機的移動稱為相機震動。這會導致相片模糊。要避免相機震動，請注意以下事項：

- 如[相機握持方法](#)中所示，握持相機時保持靜止不動。
- 半按快門按鈕以進行自動對焦，然後慢慢地完全按下快門按鈕。

注意事項

- 如果沒有先半按快門按鈕就直接完全按下，或者如果半按快門按鈕後立即完全按下，相機需要經過片刻才進行拍攝。
- 即使在顯示選單或播放影像時，您也可以半按快門按鈕返回拍攝待機狀態。

(1) 按下按鈕後，轉動 <  > 轉盤。

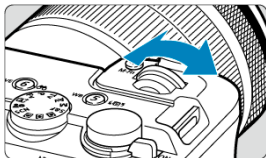
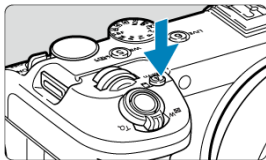



按下 < M-Fn > 等按鈕，然後轉動 <  > 轉盤。

如半按快門按鈕，相機將回到拍攝待機狀態。

- 用於設定白平衡、拍攝模式或相片風格等操作。

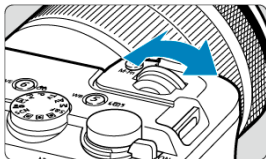
(2) 僅轉動 <  > 轉盤。



觀看螢幕的同時，轉動 <  > 轉盤。

- 使用此轉盤設定快門速度、光圈值等。

注意事項

- 即使使用多功能鎖對控制項進行鎖定 (🔒)，您仍然可以進行(1)中的操作。

< / > 速控轉盤/十字鍵

(1) 按下按鈕後，轉動  轉盤。

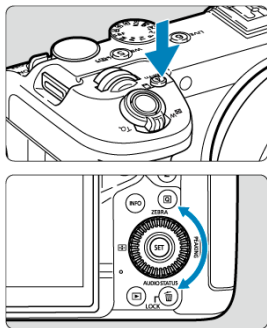

按下 **<M-Fn>** 等按鈕，然後轉動  轉盤。
如半按快門按鈕，相機將回到拍攝待機狀態。

● 用於設定測光模式、自動對焦操作、ISO感光度或自動對焦區域等操作。

(2) 僅轉動  轉盤。

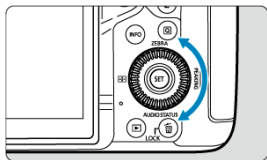

觀看螢幕的同時，轉動  轉盤。

● 用於設定曝光補償量和手動曝光的光圈值設定等操作。

(3) 按下按鈕後，按下<▲><▼>或<◀><▶>鍵。

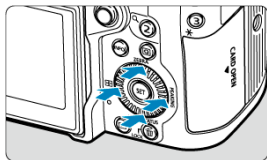
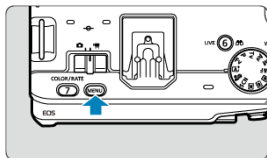

按下<MENU>或<Q>，然後按下<▲><▼>或<◀><▶>鍵設定選單或速控功能。

注意事項

- 即使使用多功能鎖對控制項進行鎖定(🔒)，您仍然可以進行(1)和(3)中的操作。

< > 速控轉盤2

(1) 按下按鈕後，轉動<  >轉盤。

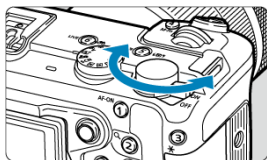
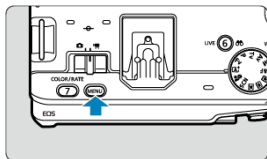



按下< MENU >等按鈕，然後轉動<  >轉盤。

如半按快門按鈕，相機將回到拍攝待機狀態。

● 用於在選單畫面上的主設定頁之間切換等操作。

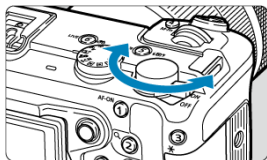
(2) 僅轉動<  >轉盤。



觀看螢幕的同時，轉動<  >轉盤。

● 用於設定ISO感光度等操作。

注意事項

● 即使使用多功能鎖對控制項進行鎖定(🔒)，您仍然可以進行(1)中的操作。

< * > 多功能控制器

< * > 是一個帶中間按鈕的八方向鍵。

要使用多功能控制器，請將拇指指腹置於中央，然後將多功能控制器向任何方向傾斜。請注意，如果從側面按下，則可能無法正常運作。

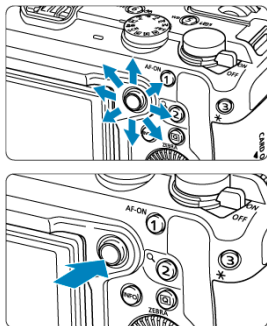

● 多功能控制器使用範例

- 靜止影像拍攝或短片記錄期間自動對焦點/放大框的移動
- 白平衡校正
- 播放期間放大區域位置移動
- 速控
- 選擇或設定選單項目

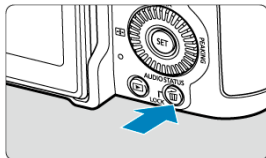

<LOCK> 多功能鎖按鈕

配置[: 多功能鎖] ()後，可按下<LOCK>按鈕來防止由於意外觸碰主轉盤、速控轉盤、多功能控制器、控制環或觸控式螢幕面板而導致的設定變更。

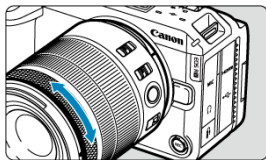

< > 控制環



預設情況下，可在半按快門按鈕的同時，在創意拍攝區模式下透過轉動RF鏡頭或鏡頭轉接器上的控制環來設定曝光補償。或者，可透過在[: 自訂轉盤/控制環]([])中配置[]來為控制環指定不同的功能。

<INFO> 資訊按鈕

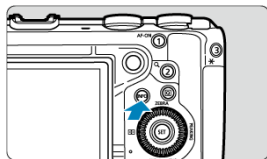

每按一下<INFO>按鈕會更改顯示的資訊。

<1/AF-ON> 1/自動對焦啟動按鈕

在短片記錄時按下可在創意拍攝區短片模式下啟動自動對焦。
在創意拍攝區靜止影像拍攝中，按下此按鈕相當於半按快門按鈕。

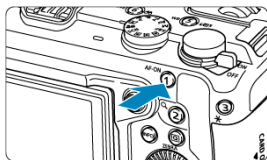

<2/Q> 2/放大/縮小按鈕

在拍攝期間，可以將顯示放大約5倍或10倍以檢查對焦。在播放期間，可以放大顯示拍攝的影像。

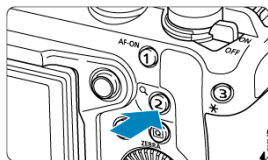

<3/ * > 3/自動曝光鎖按鈕

在拍攝期間，可以鎖定曝光(自動曝光鎖)。

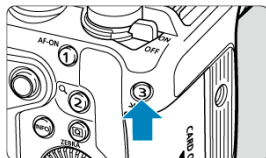





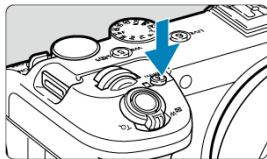

< M-Fn / > 4/多功能/發送影像至智慧型手機按鈕

在拍攝時按下可顯示可透過轉盤配置的設定。在播放時按下可進入將影像發送至智慧型手機的設定畫面()。







可以結合轉盤配置的設定

- 白平衡()
- 拍攝模式*()
- 色彩模式()
- 測光模式*()
- 自動對焦操作*()
- ISO感光度*()
- 自動對焦區域()

* 僅在靜止影像拍攝時可用。但是，可以在[短片手動曝光](#)模式下設定ISO感光度。

如何與轉盤配合使用

- 按下< M-Fn >按鈕顯示可使用轉盤()配置的設定。再次重複按下< M-Fn >按鈕(或轉動<  >轉盤)，以選擇要配置的設定。
- 要調整上排的設定項目，請轉動<  >轉盤。
- 要調整下排的設定項目，請轉動<  >轉盤。

注意

- 無法以這種方式配置色溫等進階白平衡設定。

注意事項

- 只有目前的色彩模式可以透過這種方式進行調整。
- 要設定自動對焦區域，也可以先按下<  >按鈕後再按< M-Fn >按鈕。

<5/WB/☐☐> 5/白平衡/短片-相片播放切換按鈕

在拍攝時按下可顯示白平衡選擇畫面(☐)。在播放時按下可在短片和靜止影像播放之間切換。

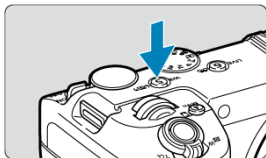

<6/LIVE/∞> 6/直播/影像搜尋按鈕

在短片記錄時按下可進入直播設定畫面(☑)。在播放時按下可顯示使用目前搜尋條件找到的影像。

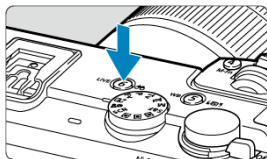

<7/COLOR/RATE> 7/色彩模式/分級按鈕

在拍攝時按下可進入色彩模式選擇畫面(📷)。在播放時按下可為影像分級。

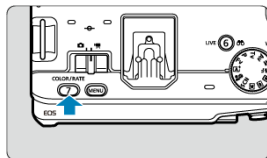

選單操作和設定

- [基本拍攝區選單畫面](#)
- [創意拍攝區選單畫面](#)
- [選單設定步驟](#)
- [灰色的選單項目](#)

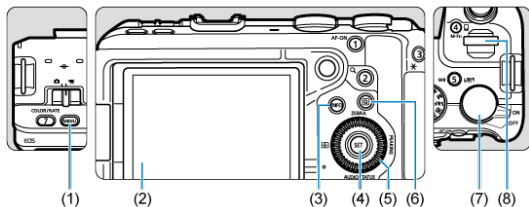

-
- (1) <MENU>按鈕
 - (2) 螢幕
 - (3) <INFO>按鈕
 - (4) <AF-ON>按鈕
 - (5) <方向鍵>速控轉盤1/十字鍵
 - (6) <Q> 按鈕
 - (7) <副轉盤>速控轉盤2
 - (8) <主轉盤>主轉盤
-

基本拍攝區選單畫面



* 在基本拍攝區模式下，某些設定頁和項目不顯示。

創意拍攝區選單畫面



- (1) 主設定頁
- (2) 次級設定頁
- (3) 次級設定頁名稱
- (4) 選單項目
- (5) ：拍攝
- (6) **AF**：自動對焦
- (7) ：播放
- (8) ：通訊功能
- (9) ：設定
- (10) ：控制自訂
- (11) ：自訂功能
- (12) ：我的選單
- (13) 選單設定

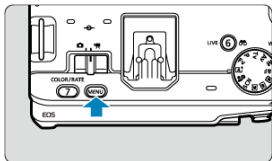

1. 按下 <MENU> 按鈕。



- 將會顯示選單。

2. 選擇設定頁。



- 每次轉動 <  > 轉盤都會切換主設定頁(功能組)。您還可以透過按下 < [Q] > 按鈕切換設定頁。
- 轉動 <  > 轉盤選擇次級設定頁。

3. 選擇項目。

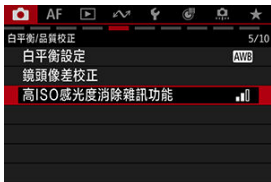

- 轉動 <  > 轉盤選擇項目，然後按下 < (SET) >。

4. 選擇選項。

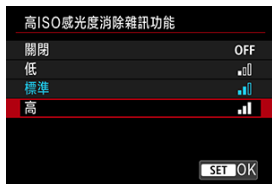

- 轉動<  >轉盤，選擇選項。
- 目前的設定會顯示為藍色。

5. 設定選項。

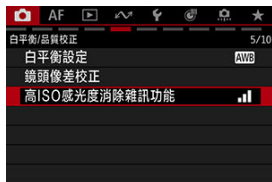



- 按下<  >進行設定。

6. 結束設定。

- 按下< MENU >按鈕返回拍攝待機狀態。

注意事項

- 後續介紹的選單功能內容假設已按下< MENU >按鈕顯示選單畫面。
- 還可透過觸控選單或使用<  >或<  >來進行選單操作。可以使用變焦桿選擇主設定頁。
- 如要取消操作，請按下< MENU >按鈕。

灰色的選單項目

例如：設定[數碼變焦:開]時



無法設定灰色的選單項目。如選單項目因其它功能設定而無效，則將顯示為灰色。

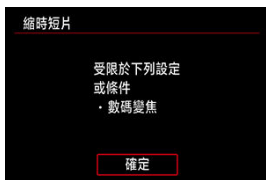

選擇灰色的選單項目並按下 <SET>，可以查看使其無效的凌駕功能。取消凌駕的功能設定後，便可對灰色的選單項目進行設定。

注意

- 您可能無法查看使某些灰色選單項目無效的凌駕功能。

注意事項

- 可以在[: 重設相機]中將選單功能重設為預設設定()。

速控

使用速控畫面

可以直接且直觀地選擇和設定顯示的設定。

1. 按下 <Q> 按鈕(拍攝時：⌚10)。

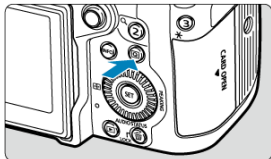

- 將顯示速控畫面。

2. 選擇設定項目並設定偏好選項。

短片記錄



靜止影像拍攝





播放





- 有關速控畫面的說明，請參閱[使用速控畫面](#)。有關靜止影像拍攝的詳細資訊，請參閱 [\[Q2\]畫面](#)。

注意事項

- 要選擇以下畫面上的項目，請上下或左右按下 < * >。然後，要調整設定，轉動 <  >、<  > 或 <  > 轉盤。某些項目可在此之後透過按下按鈕設定。



- 您可以從 [: 速控畫面] 變更短片記錄模式下使用的速控檢視 ()。如果已選擇多個檢視，則每按一下 < Q > 按鈕都會切換顯示。

[Q1] 畫面

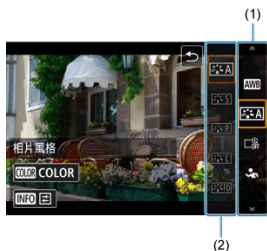

1. 選擇要配置的設定項目。

- 轉動◀☉▶轉盤選擇項目(1)，然後按下◀(SET)▶。

2. 根據需要調整設定。

- 轉動◀☉▶轉盤可切換至其它選項(2)。
某些項目可在此之後透過按下按鈕設定。

注意事項

- 您也可以透過向上或向下按下◀❄▶或◀❄▶來選擇設定項目(1)。
- 您也可以透過轉動◀☀▶或◀☀▶轉盤或者向上或向下按下◀❄▶或◀❄▶來選擇選項(2)。
- 您可以透過向左或向右按下◀❄▶或◀❄▶在(1)和(2)之間切換。
- 使用[√]:  **USB (UVC/UAC)串流**進行直播時，請在此畫面上使用觸控操作。

[Q2]畫面

1. 選擇要配置的設定項目。



- 轉動 \odot > 轉盤以選擇項目。
- 您也可以透過向上或向下按下 \ast >或 \diamond >來選擇設定項目。

2. 根據需要調整設定。



- 轉動 ☀ >或 ☾ >轉盤可切換至其它選項。
某些項目可在此之後透過按下按鈕設定。
- 您還可以透過向左或向右按 \ast >或 \diamond >切換選項。



注意事項

- 可以使用 📷 : P 自訂速控[Q2] (🔗)自訂[Q2]畫面上的設定項目。
- 要從[Q2]畫面進入自訂速控畫面，按住 [Q] >按鈕(🔗)。

[Q3]畫面





1. 根據需要切換頁面。



- 轉動<  >或<  >轉盤以切換頁面。
- 您還可以透過觸控(A)或左右滑動來切換頁面。

2. 選擇項目。



- 轉動<  >轉盤選擇項目，然後按下<  >。
- 您也可以透過上下或左右按下<  >或<  >來選擇設定項目。

3. 選擇選項。



- 轉動< >轉盤，選擇選項。
- 您也可以透過轉動< >或< >轉盤或者上下或左右按下< >或< >來選擇選項。

詳細設定畫面

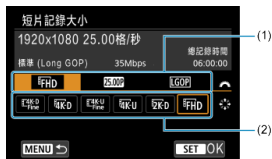

- 轉動< >轉盤選擇設定頁(1)。
- 使用< >變更設定(2)。
- 按下< >以確認選擇並返回步驟2中的畫面。

4. 設定選項。



- 按下< >進行設定。

5. 結束設定。

- 按下 < [Q] > 按鈕返回拍攝待機狀態。

觸控式螢幕操作

- ☑ 觸控
- ☑ 拖曳
- ☑ 使用觸控式快門拍攝

觸控

範例畫面(速控)



- 用手指觸控(短暫地輕觸後移開手指)螢幕。
- 例如，觸控[Q]時，會出現速控畫面。觸控[↶]可返回上一個畫面。

注意事項

- 要使輕觸操作發出相機提示音，將[🔔: 提示音]設為[啟動] (☑)。

範例畫面(選單畫面)

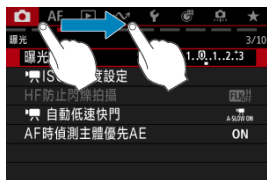





- 輕觸螢幕時滑動手指。

使用觸控式快門拍攝

只需觸控螢幕便可自動進行對焦並拍攝相片。

1. 啟動觸控式快門。







- 觸控螢幕上的[]。
- 每次觸控此圖示將會在[]和[]之間切換。
- [](觸控式快門：啟動)
相機以您觸控的位置進行對焦，然後拍攝相片。
- [](觸控式快門：關閉)
您可以觸控某個位置執行對焦。完全按下快門按鈕拍攝相片。

2. 觸控螢幕進行拍攝。



- 觸控螢幕上的臉部或主體。
- 在觸控位置，相機會以指定的自動對焦區域對焦(輕觸自動對焦)。
- 設定了[]時，自動對焦點會在成功對焦後變為綠色，然後自動拍攝相片。
- 如未成功對焦，自動對焦點會變為橙色並無法拍攝相片。再次觸控螢幕上的臉部或主體。

⚠ 注意

- 無論拍攝模式設定([S])、([H])或([])如何，相機都會在單張拍攝模式下進行拍攝。
- 即使[AF: 自動對焦操作]設為[伺服自動對焦]，觸控螢幕都將使用[單次自動對焦]進行對焦。
- 在放大檢視的畫面上觸控不會執行對焦或拍攝相片。
- 如果在[: 檢視時間]設為[持續顯示]時透過觸控進行拍攝，則下一張拍攝可以透過半按快門按鈕或觸控([])來完成。

短片記錄模式

本章介紹如何記錄短片。
在基本拍攝區模式下，將自動設定各種功能以實現全自動記錄。

- [設定拍攝模式](#)

基本拍攝區

- [A+：全自動記錄\(智慧自動場景\)](#)
- [產品示範近攝短片](#)
- [SCN：特殊場景短片](#)
 - [美肌短片](#)
 - [短片IS模式](#)
 - [HDR短片](#)

創意拍攝區

- [短片自動曝光](#)
- [短片快門先決自動曝光](#)
- [短片光圈先決自動曝光](#)
- [短片手動曝光](#)
- [慢動作/快動作短片](#)
- [自訂拍攝模式](#)

設定拍攝模式

1. 將靜止影像拍攝/短片記錄開關設為<靜/>。

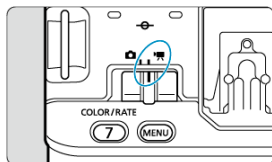

2. 轉動模式轉盤，選擇記錄模式。

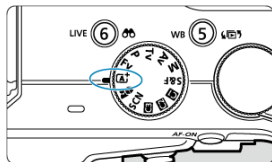

● 基本拍攝區

模式轉盤	記錄模式
< A+ >	靜A+ : 智慧自動場景短片 (☑)
< 靜 >	靜 : 產品示範近攝短片 (☑)
< SCN >	靜美肌 : 美肌短片 (☑)
	靜IS : 短片IS模式 (☑)
	靜HDR : HDR短片 (☑)

● 創意拍攝區

模式轉盤	記錄模式
<Fv>	📹: 短片自動曝光(🔗)
<P>	
<Tv>	📹Tv: 短片快門先決自動曝光(🔗)
<Av>	📹Av: 短片光圈先決自動曝光(🔗)
<M>	📹M: 短片手動曝光(🔗)
<C1> >< C2 >> < C3 >	按照(👉)自訂拍攝模式(C1-C3)中的自訂設定執行操作。(預設值: <P>)
<S&F>	📹 S&F S&F Tv S&F Av S&F M: 慢動作/快動作短片(🔗)

- 對於<SCN>或<S&F>, 請在觸控左上方的圖示或進入[📷: 拍攝模式]中的[選擇場景]或[拍攝模式]畫面後選擇記錄模式。



A+：全自動記錄(智慧自動場景)

場景圖示

相機會偵測場景類型並隨之設定所有設定。偵測到的場景類型會在畫面左上方顯示。有關圖示的詳細資訊，請參閱[場景圖示](#)。

1. 將記錄模式設為[A+]。

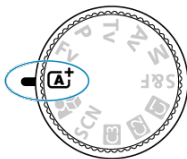

- 將模式轉盤轉動到 < A+ >。

2. 向主體對焦。

- 預設情況下，[AF: 短片伺服自動對焦]設為[啟動]，以便相機始終保持對焦()。

3. 記錄短片。

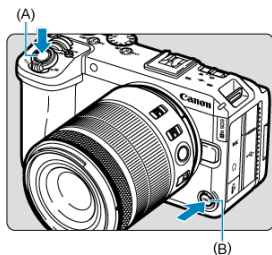

- 按下短片拍攝按鈕(A或B)以開始記錄。您也可以透過觸控螢幕上的[●]開始記錄(📺)。



- 記錄短片時，會顯示[●REC](1)，螢幕顯示紅框，攝錄指示燈亮起。

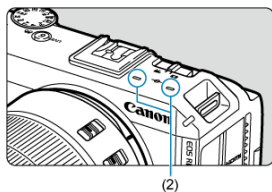

- 將透過麥克風(2)記錄聲音。
- 再次按下短片拍攝按鈕以停止記錄短片。您也可以透過在螢幕上觸控[■]來停止記錄短片。

場景圖示



相機偵測場景類型並隨之設定所有設定。偵測到的場景類型會在畫面左上方顯示。有關圖示的詳細資訊，請參閱[場景圖示](#)。

產品示範近攝短片

接近相機的主體可獲優先對焦。此設定適用於產品示範、產品評測或類似的用途。
在速控畫面上調整亮度或其它設定。

1. 將模式轉盤設為 <  >。

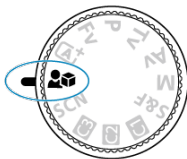

2. 對焦並記錄。

- 記錄與 [A+：全自動拍攝\(智慧自動場景\)](#) 的步驟2和3中所述的相同。

注意

- 不顯示自動對焦點。
- 無法手動選擇主體。

SCN：特殊場景短片

當您為主體或場景選擇記錄模式時，相機會自動選擇合適的設定。

* < SCN > 表示特殊場景。

1. 將模式轉盤設為< SCN >。

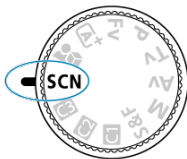

2. 選擇拍攝模式(Ⓢ)。



3. 對焦並記錄。

- 記錄與[A+：全自動拍攝\(智慧自動場景\)](#)的步驟2和3中所述的相同。

美肌短片

影像處理會使膚色更加平滑。

可以在速控畫面的**[平滑肌膚效果]**中設定效果等級和其它具體選項。

拍攝竅門

- **對焦臉部。**

將相機對準臉部後，臉上會出現追蹤框[]，相機隨即進行追蹤。

注意

- 因拍攝條件而異，人物肌膚以外的區域可能會被調整。
- 如平滑肌膚效果太強，影像可能與期望不同。請先試拍幾張以查看效果。

注意事項

- 即使變更拍攝模式或關閉相機電源，**[平滑肌膚效果]**設定也會被保留。

短片IS模式

可減少短片記錄時的相機震動。
在速控畫面上調整亮度或其它設定。

注意事項

- 如果場景之間的亮度變化很大，例如在拍攝人物和風景之間切換時，相機的控制將確保有效的曝光追蹤。



HDR短片

可記錄保留高對比度場景的高光細節的高動態範圍短片。
有關可用短片記錄大小的詳細資訊，請參閱[規格](#)。

注意

- 如更改HDR短片記錄的設定，影像色彩和亮度可能在瞬間顯著地變化。

注意事項

- 亦可透過將[: HDR短片模式]中的[HDR短片記錄]設定為[**啟動**]以記錄HDR短片。

短片自動曝光

根據亮度自動控制曝光。

1. 將記錄模式設為[Fv]。

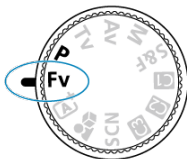

- 轉動模式轉盤選擇<Fv>或<P>。

2. 向主體對焦。

- 預設情況下，[AF: 短片伺服自動對焦]設為[啟動]，以便相機始終保持對焦(☑)。
- 預設情況下，按下< AF-ON >按鈕會使用指定的自動對焦區域對焦。

3. 記錄短片。

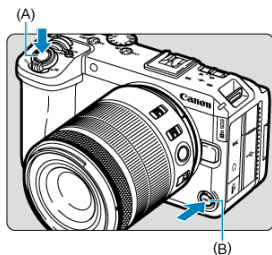

- 按下短片拍攝按鈕(A或B)以開始記錄。您也可以透過觸控螢幕上的[●]開始記錄(2)。



- 記錄短片時，會顯示[●REC](1)，螢幕顯示紅框，攝錄指示燈亮起。

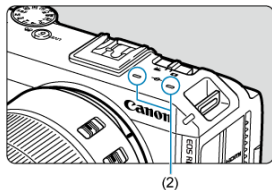

- 將透過麥克風(2)記錄聲音。
- 再次按下短片拍攝按鈕以停止記錄短片。您也可以透過在螢幕上觸控[■]來停止記錄短片。

短片快門先決自動曝光

可以為短片記錄設定偏好的快門速度。ISO感光度及光圈值會自動設定以配合亮度並獲得標準曝光。

1. 將記錄模式設為[**Tv**]。

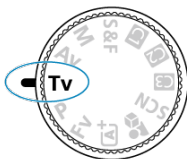

- 將模式轉盤轉動到<Tv>。

2. 設定快門速度(1)。



(1)

- 觀看螢幕的同時，轉動< >轉盤進行設定。
- 可用的快門速度取決於影片格數。

3. 對焦並記錄。

- 與[短片自動曝光](#)的步驟2和3相同。

注意

- 避免在短片記錄期間調整快門速度，否則曝光的變化將會被記錄。
- 對移動主體進行短片記錄時，建議使用約1/25秒至1/125秒的快門速度。快門速度越快，主體的運動效果越不流暢。
- 如果在光管或LED燈照明下記錄時變更快門速度，影像閃爍可能會記錄下來。
- 可用的快門速度會有所不同，具體取決於已為指定的短片記錄大小設定的格數。

短片光圈先決自動曝光

可以為短片記錄設定偏好的光圈值。ISO感光度及快門速度會自動設定以配合亮度並獲得標準曝光。

1. 將記錄模式設為[Av]。

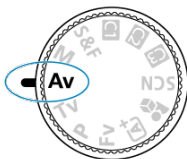

- 將模式轉盤轉動到<Av>。

2. 設定光圈值(1)。



(1)

- 觀看螢幕的同時，轉動< >轉盤進行設定。

3. 對焦並記錄。

- 與[短片自動曝光](#)的步驟2和3相同。

注意

- 避免在短片記錄期間調整光圈值，否則由於光圈調整導致的曝光變化將會被記錄。

注意事項

有關[Pv]、[Tv]、[Av]、[S&F]、[S&Fv]和[S&Fw]模式的說明

- 按下 < * > 按鈕可鎖定曝光(自動曝光鎖)。有關詳細資訊，請參閱[曝光鎖\(自動曝光鎖\)](#)。
- 在[Pv]模式下，ISO感光度、快門速度和光圈值不會記錄至短片Exif資訊中。

短片手動曝光

您可以為短片記錄設定偏好的快門速度、光圈值及ISO感光度。

1. 將記錄模式設為[M]。

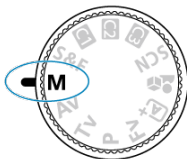

- 將模式轉盤轉動到<M>。

2. 設定快門速度、光圈值及ISO感光度。

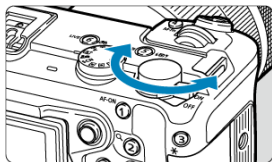
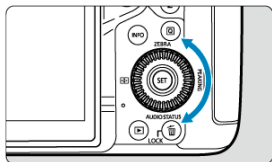



- 半按快門按鈕並查看曝光量指示標尺。
- 轉動 < > 轉盤設定快門速度(1)，轉動 < > 轉盤設定光圈值(2)，轉動 < > 轉盤設定ISO感光度(3)()。
- 可用的快門速度因格數()而異。

3. 對焦並記錄。

- 與短片自動曝光的步驟2和3相同。

注意

- 在短片記錄期間，請避免變更快門速度、光圈值或ISO感光度，否則可能會記錄曝光的變化或在高ISO感光度下產生更多雜訊。
- 對移動主體進行短片記錄時，建議使用約1/25秒至1/125秒的快門速度。快門速度越快，主體的運動效果越不流暢。
- 如果在光管或LED燈照明下記錄時變更快門速度，影像閃爍可能會記錄下來。
- 可用的快門速度會有所不同，具體取決於已為指定的短片記錄大小設定的格數。

注意事項

- 使用ISO自動時，曝光補償可按照如下方式在±3級間的範圍內進行設定。
 - 觸控曝光量指示標尺
 - 設定[: 曝光補償]
 - 在半按快門按鈕的同時轉動控制環
- 設為ISO自動時，可按下 < > 按鈕鎖定ISO感光度。在短片記錄期間進行鎖定之後，可以透過再次按下 < > 按鈕來取消ISO感光度鎖定。
- 曝光量指示標尺()顯示初始曝光量(首次按下 < > 按鈕時)與重新構圖後再次按下 < > 按鈕時的任何曝光量差異。
- 可手動設定ISO感光度或選擇[AUTO]以自動設定ISO感光度。

慢動作/快動作短片

S&F短片記錄模式

短片可以記錄為以慢動作或快動作方式播放。不會記錄聲音。在[📷: 短片記錄大小]中設定慢動作或快動作速度(播放速度)。

1. 將模式轉盤設為<S&F>。

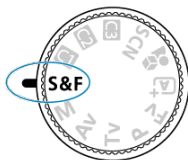



2. 選擇記錄模式(📷)。



3. 選擇[📷: 短片記錄大小](📷)。



4. 選擇短片記錄大小。



- 轉動 <  > 轉盤選擇設定頁(1)。
- 使用 <  > 選擇設定(2)。



5. 選擇記錄影片格數。



- 轉動 <  > 轉盤選擇設定頁。
- 使用 <  > 選擇設定。

6. 選擇播放影片格數。



- 轉動 <  > 轉盤選擇設定頁。
- 使用 <  > 選擇設定。
- 播放速度顯示在右上方。

7. 按下 < >。

注意

- 使用某些影片格數和快門速度的組合進行記錄時，相機操作和反應可能會變慢。
- 如果將  **短片裁切** 變更為 **啟動** 或安裝 RF-S/EF-S 鏡頭，可能會更新記錄影片格數設定。請在記錄前檢查設定。

S&F短片記錄模式

- **S&F : S&F短片自動曝光**
根據亮度自動控制曝光。就如以[短片自動曝光](#)進行記錄一樣。
- **S&F Tv : S&F短片快門先決自動曝光**
為慢動作/快動作短片記錄設定偏好的快門速度。就如以[短片快門先決自動曝光](#)進行記錄一樣。
- **S&F Av : S&F短片光圈先決自動曝光**
為慢動作/快動作短片記錄設定偏好的光圈值。就如以[短片光圈先決自動曝光](#)進行記錄一樣。
- **S&F M : S&F短片手動曝光**
為慢動作/快動作短片記錄設定偏好的快門速度、光圈值和ISO感光度。就如以[短片手動曝光](#)進行記錄一樣。

靜止影像拍攝模式

本章介紹如何拍攝靜止影像。

在基本拍攝區模式下，將自動設定各種功能以實現全自動拍攝。

- [設定拍攝模式](#)

基本拍攝區

- [A+：全自動拍攝\(智慧自動場景\)](#)
- [SCN：特殊場景](#)
 - [人像](#)
 - [平滑肌膚](#)
 - [全景拍攝](#)
 - [食物](#)
 - [手持夜景](#)

創意拍攝區

- [Fv：靈活先決自動曝光](#)
- [P：程式自動曝光](#)
- [Tv：快門先決自動曝光](#)
- [Av：光圈先決自動曝光](#)
- [M：手動曝光](#)
- [自訂拍攝模式](#)

設定拍攝模式

1. 將靜止影像拍攝/短片記錄開關設為<📷>。

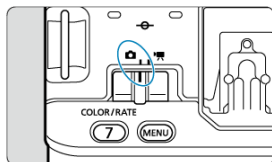

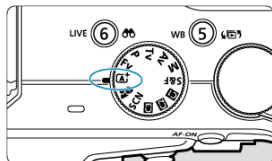

2. 轉動模式轉盤，選擇拍攝模式。



- 對於<SCN>，請在觸控左上方的圖示或進入[📷: 拍攝模式]中的[選擇場景]畫面後選擇拍攝模式。



注意事項

- 在靜止影像拍攝時，< S&F > 相當於<P>(程式自動曝光)模式。
- 在靜止影像拍攝時，<  > 相當於<  + >(智慧自動場景)模式。

A+：全自動拍攝(智慧自動場景)

[拍攝移動主體](#)

[場景圖示](#)

[調整設定](#)

[創意輔助](#)

< A+ > 是全自動模式。相機自動分析場景並設定最佳設定。相機也會透過偵測主體的移動，自動調整靜止或移動主體的對焦。

1. 將模式轉盤設為 < A+ >。

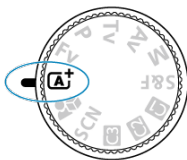

2. 將相機對準要拍攝的對象(主體)。



- 在某些拍攝條件下，主體上可能會顯示追蹤框(1)。

3. 向主體對焦。

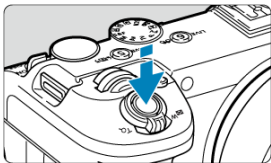

- 半按快門按鈕進行對焦。
- 還可透過觸控螢幕上的人物臉部或其它主體進行對焦(輕觸自動對焦)。
- 在低光源環境下，必要時會自動啟動自動對焦輔助光(☑)。
- 一旦主體合焦，自動對焦點會變為綠色且相機會發出提示音(單次自動對焦)。
- 移動主體上合焦的自動對焦點會變為藍色且會追蹤主體的移動(伺服自動對焦)。

4. 拍攝相片。

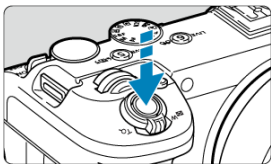

- 完全按下快門按鈕拍攝相片。
- 剛拍攝的影像將在螢幕上顯示約2秒。



⚠ 注意

- 對於某些主體或拍攝條件，可能無法正確偵測到主體移動(主體是否靜止或移動)。

注意事項

- 半按快門按鈕時會自動設定自動對焦操作(單次自動對焦或伺服自動對焦)。如果在半按快門按鈕或連續拍攝時偵測到主體移動，即使自動設為單次自動對焦，相機也將切換至伺服自動對焦。
- <A+> 模式會使在自然、戶外和日落場景中拍攝的相片顏色顯得更亮麗。如果偏好其它色彩，請將模式轉盤轉動到<Fv>、<P>、<Tv>、<Av>或<M>，選擇[[A]]以外的相片風格，然後再次拍攝()。

最大限度地減少模糊相片

- 請注意手持拍攝時的相機震動。為避免相機震動，建議使用三腳架。請使用可承受拍攝器材重量的穩固三腳架。將相機牢固地安裝在三腳架上。
- 建議使用快門線(另行購買，)或無線遙控器(另行購買，)。

? 常見問題

- **無法進行對焦(以橙色自動對焦點表示)。**

將自動對焦點對準對比度較佳的區域，然後半按快門按鈕(ⓘ)。如您距離主體太近，請遠離主體，然後重新拍攝。

- **對焦後，多個自動對焦點會同時顯示。**

所有這些自動對焦點均已成功對焦。

- **快門速度顯示正在閃爍。**

由於太暗，拍攝相片可能會因相機震動而使主體模糊。建議使用三腳架拍攝。

拍攝移動主體



半按快門按鈕可追蹤移動的主體，使其保持對焦。

保持半按快門按鈕的同時確保主體在畫面中，在關鍵瞬間，完全按下快門按鈕。

場景圖示



相機偵測場景類型並自動設定所有設定以適合場景。偵測到的場景類型會在畫面左上方顯示。有關圖示的詳細資訊，請參閱[場景圖示](#)。

調整設定



透過觸控畫面上的圖示，可調整拍攝模式、影像畫質、觸控式快門和創意輔助的設定。

可在應用偏好效果的同時進行拍攝。

1. 按下 <Q> 按鈕。

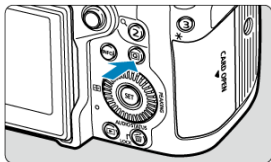

- 讀取訊息並選擇[確定]。

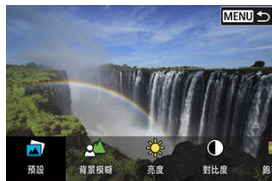

2. 選擇效果。





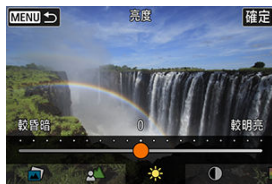





- 使用 <轉盤> 選擇效果，然後按下 <SET>。

3. 選擇效果等級和其它具體選項。



- 使用 <  > 轉盤進行設定，然後按下 <  >。
- 要重設設定，按下 <  > 按鈕，然後選擇 [確定]。

創意輔助效果

-  **預設**
選擇其中一個預設效果。
請注意，設定為[B&W]時，[飽和度]、[色調1]和[色調2]不可用。
-  **背景模糊**
調整背景模糊。選擇較高的值以使背景更清晰。要讓背景模糊，選擇較低的值。[AUTO]會在符合亮度的情況下調整背景模糊。因鏡頭的亮度(f/值)而異，某些位置可能無法使用。
-  **亮度**
調整影像亮度。
-  **對比度**
調整對比度。
-  **飽和度**
調整色彩鮮艷程度。
-  **色調1**
調整琥珀色/藍灰色調。
-  **色調2**
調整綠色/洋紅色調。
-  **單色**
設定單色拍攝的色調效果。

注意事項

- 切換拍攝模式或將電源開關置於< OFF >時，會重設這些設定。要儲存設定，將 [保留創意輔助資料]設為[啟動]。

儲存效果

要將當前設定儲存至相機，在[創意輔助]設定畫面中觸控[INFO  登錄]，然後選擇[確定]。最多可將三個預設儲存為[USER*]。已儲存三個預設後，必須覆寫現有的[USER*]預設後才可再儲存新的預設。

SCN：特殊場景

當您為主體或場景選擇拍攝模式時，相機會自動選擇合適的設定。

* < SCN >表示特殊場景。

1. 將模式轉盤設為< SCN >。

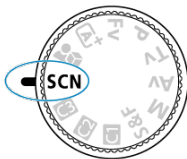

2. 選擇拍攝模式(Ⓜ)。



3. 對焦並拍攝。

- 拍攝與[A+：全自動拍攝\(智慧自動場景\)](#)的步驟2-4中所述的相同。

注意事項

- 還可在[📷：拍攝模式]中設定拍攝模式。

人像

使用[] (人像)可讓背景模糊並突出要拍攝的人物。亦會讓膚色及頭髮更顯柔和。



拍攝竅門

- **選擇主體距離背景最遠的位置。**

主體距離背景越遠，背景看起來就會越模糊。在純淨的深色背景下，亦可更好地突出主體。

- **使用遠攝鏡頭。**

如有變焦鏡頭，請使用遠攝端使主體上半身覆蓋整個畫面。

- **對焦臉部。**

拍攝前對焦時，請確保位於主體臉部的自動對焦點以綠色亮起。拍攝臉部特寫時，可將[AF: 眼睛偵測]設為[關閉]以外的選項，以對焦在主體眼睛下進行拍攝。

- **連續拍攝。**

預設設定為[] (低速連續拍攝)。如持續按住快門按鈕，則可進行連續拍攝，以捕捉主體面部表情和姿態的變化。

平滑肌膚

使用[] (平滑肌膚)進行拍攝可以使肌膚看起來更美麗。影像處理會使膚色更加平滑。



拍攝竅門





● 讓相機偵測臉部。

當相機偵測到將要應用平滑肌膚效果的主要主體時，方框將顯示在主體的臉上。為了使平滑肌膚更為有效，可靠近或遠離主體以讓方框顯示在主體的臉上。

● 對焦臉部。

拍攝前對焦時，請確保位於主體臉部的自動對焦點以綠色亮起。拍攝臉部特寫時，可將[AF: 眼睛偵測]設為[關閉]以外的選項，以對焦在主體眼睛下進行拍攝。

注意

- 因拍攝條件而異，人物肌膚以外的區域可能會被調整。
- 如平滑肌膚效果太強，影像可能與期望不同。請先試拍幾張以查看效果。
- 將[ 記錄功能+記憶卡/資料夾選擇]中的[ 記錄選項]設為[分別記錄]時，兩個記憶卡插槽都會以[ 記錄功能+記憶卡/資料夾選擇]之[ 播放]中所選記憶卡的影像畫質設定儲存相同的影像。

全景拍攝

使用 $\left[\text{◀} \right]$ (全景拍攝)拍攝全景。透過合成在完全按下快門按鈕期間朝一個方向移動相機時連續拍攝的相片來建立全景相片。



1. 選擇拍攝方向。



- 按 $\left[\text{◀} \right]$ >按鈕或觸控右下方的 $\left[\text{◀} \right]$ 選擇拍攝方向。
- 顯示一個標示相機移動方向的箭頭。

2. 半按快門按鈕。

- 保持半按快門按鈕，對焦主體。

3. 拍攝。

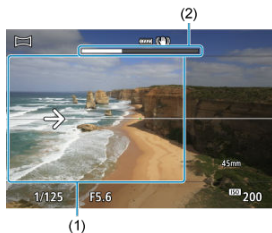

- 完全按下快門按鈕並按箭頭所示方向以恒定速度移動相機。
- 清晰顯示的區域(1)為已拍攝影像。
- 會顯示一個拍攝進度指示(2)。
- 釋放快門按鈕或整個進度指示變為白色時拍攝會停止。

注意

- 在某些場景下，要拍攝的影像可能不會按預期儲存，因此全景可能達不到預期效果。
- 如您移動相機太慢或太快，拍攝可能會中途停止。但是，仍將儲存到該時間點為止合成的全景影像。
- 因[]影像的尺寸較大，如果要從插入到Canon印表機中的記憶卡列印全景影像，請使用電腦或其它裝置調整尺寸。
- 如全景影像與某些軟體或線上服務不相容，請嘗試調整尺寸。
- 可能無法正確合成以下主體和場景的相片。
 - 移動的主體
 - 近距離的主體
 - 對比度變化強烈的場景
 - 相同顏色或圖案連續延伸的場景，例如大海或天空
- 用於抵消相機移動造成影像模糊的任何校正都不會影響到拍攝結果。
- 使用焦距較長的鏡頭時、拍攝夜景時或在低光源下拍攝時，請慢慢地移動相機。
- 不會應用鏡頭影像穩定功能。

食物

使用[**食物**] (食物)進行美食攝影。相片將顯得明亮且使人充滿食慾。還可以減少鎢絲燈或類似光源下導致的偏紅色調。



拍攝竅門

● 變更色調。

在速控畫面上的[色調:冷←→暖]中根據需要調整色調。向紅色(暖色調)設定以增加食物的紅色調，或向藍色(冷色調)設定以減少過度的紅色調。

⚠ 注意

- 主體的暖色偏色可能會減弱。
- 場景中包括多個光源時，相片的暖調偏色可能不會減少。
- 如果相片中有人物，可能無法正確重現膚色。

手持夜景

適用於沒有三腳架或類似設備的手持夜間拍攝。



📸 拍攝竅門

● 穩固握持相機。

保持雙肘靠近身體，以穩固握持相機(📷)。在此模式下，會將四張相片對齊並合成單張影像，但是如因相機震動等原因令四張相片中的任何一張顯著錯位，則在最終影像中可能無法正確對齊。

⚠ 注意

- 影像區域比其它拍攝模式小。
- 無法設定RAW影像畫質。
- 當自動對焦點的覆蓋範圍內包括有光點時，在夜景或黑暗場景下可能難以自動對焦。在這種情況下，將對焦模式設為手動對焦(📷)並手動對焦。
- 拍攝移動主體可能會導致留下動作的殘像，或主體的周圍較暗。
- 如果影像具有重複圖案(例如，帶有格子或條紋)、對比度不明顯或單色調或者因相機震動或其它問題而導致嚴重錯位，則影像可能無法正確對齊。
- 需要花一些時間將影像記錄到記憶卡內，因為它們在拍攝之後會進行合併。處理影像時畫面上會出現[BUSY]，且在處理完成前無法進行拍攝。
- 拍攝的相片與在螢幕上顯示的預覽影像會顯得略有不同。
- 將[📷: 記錄功能+記憶卡/資料夾選擇]中的[📷: 記錄選項]設為[分別記錄]時，兩個記憶卡插槽都會以[📷: 記錄功能+記憶卡/資料夾選擇]之[📷: 播放]中所選記憶卡的影像畫質設定儲存相同的影像。

Fv：靈活先決自動曝光

可以自動或手動設定快門速度、光圈值和ISO感光度。相當於在<P>、<Tv>、<Av>或<M>模式下拍攝，但無需切換到這些模式。

* <Fv>表示靈活值。



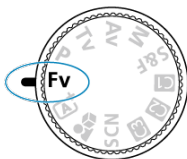

* AE表示自動曝光。

1. 將模式轉盤設為<Fv>。

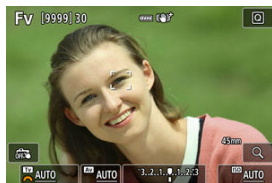





2. 設定快門速度、光圈值和ISO感光度。

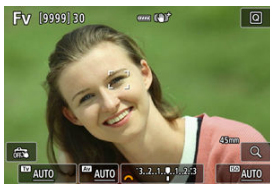

- 轉動<  >轉盤以選擇要設定的項目。[]會出現在所選項目的左側。
- 轉動<  >轉盤以設定選項。
- 要將設定重設為[AUTO]，按下<  >鍵。

3. 設定曝光補償量。



- 轉動 <  > 轉盤並選擇曝光量指示標尺。[] 圖示會出現在曝光量指示標尺的左側。
- 轉動 <  > 轉盤以設定選項。
- 要將設定重設為 [±0]，按下 <  > 鍵。

<Fv>模式中的功能組合

快門速度	光圈值	ISO感光度	曝光補償	拍攝模式
[AUTO]	[AUTO]	[AUTO]	可用	相當於<P>模式
		手動選擇		
手動選擇	[AUTO]	[AUTO]	可用	相當於<Tv>模式
		手動選擇		
[AUTO]	手動選擇	[AUTO]	可用	相當於<Av>模式
		手動選擇		
手動選擇	手動選擇	[AUTO]	可用	相當於<M>模式
		手動選擇	—	

⚠ 注意

- 閃爍的值表示存在曝光不足或曝光過度的風險。調整曝光直到數值停止閃爍。

📄 注意事項

- 快門速度、光圈值和ISO感光度設定為[AUTO]時，各數值以底線表示。
- 可透過按下<▼>鍵，在步驟2或步驟3中將快門速度、光圈值和ISO感光度設為[AUTO]，並將曝光補償量設為[±0]。

P：程式自動曝光

相機會自動設定快門速度及光圈值以適應主體的亮度。

* <P>表示程式。

1. 將模式轉盤設為<P>。

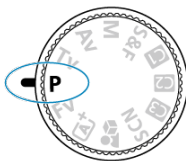

2. 向主體對焦。

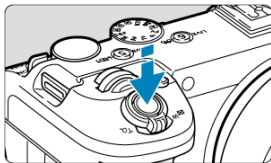

- 將自動對焦點對準主體並半按快門按鈕。



- 主體對焦後，會顯示自動對焦點(單次自動對焦顯示為綠色，伺服自動對焦顯示為藍色)。
- 快門速度及光圈值會自動設定。

3. 查看顯示。



- 只要曝光值不閃爍，即可獲得標準曝光。

4. 拍攝相片。

- 構圖並完全按下快門按鈕。

注意

- 如果低速快門速度且較低的光圈值閃爍，則主體太暗。請提高ISO感光度。
- 如果高速快門速度且較高的光圈值閃爍，則主體太亮。請降低ISO感光度或使用中性灰濾鏡(另行購買)以減少進入鏡頭的光量。

注意事項

<P>和<A+>模式的區別

- <A+> 模式限制可用功能並自動設定自動對焦區域、測光模式和其它許多功能，以免拍攝劣質影像。而<P>模式僅自動設定快門速度和光圈值，您可以自由設定自動對焦區域、測光模式和其它功能。

程式偏移

- 在<P>模式下，可以在保持曝光不變的情況下，隨意變更相機自動設定的快門速度和光圈值組合(程式)。這稱為程式偏移。
- 要進行程式偏移，可半按快門按鈕，然後轉動<轉盤>轉盤直至顯示所需的快門速度或光圈值。
- 測光定時器結束(曝光設定顯示關閉)後，程式偏移將自動取消。

Tv：快門先決自動曝光

在此模式中，您設定快門速度後，相機自動設定光圈值以獲得適合主體亮度的標準曝光。較快的快門速度可定格移動主體的動作。較慢的快門速度可模糊主體以展現動感。

* <Tv>表示時間值。



模糊動作
(低速：1/30秒)



定格動作
(高速：1/2000秒)

1. 將模式轉盤設為<Tv>。

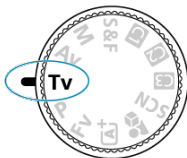

2. 設定所需的快門速度。



- 轉動 <  > 轉盤進行設定。

3. 向主體對焦。

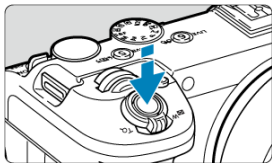

- 半按快門按鈕。
- 光圈值將自動設定。

4. 查看顯示內容並完成拍攝。



- 只要光圈值不閃爍，即可獲得標準曝光。

注意



- 如最低的光圈值閃爍，表示曝光不足。
轉動 <  > 轉盤以設定較慢的快門速度直至光圈值停止閃爍或設定較高的ISO感光度。



- 如最高的光圈值閃爍，表示曝光過度。
轉動 <  > 轉盤以設定較快的快門速度直至光圈值停止閃爍或設定較低的ISO感光度。

注意事項

- 快門速度中的[""]表示「秒」。([0"5] → 0.5秒，[15"] → 15秒等。)

Av : 光圈先決自動曝光

景深預覽

在此模式中，您設定所需的光圈值後，相機自動設定快門速度以獲得適應主體亮度的標準曝光。較高的f/數值(較小的光圈孔徑)會使較多前景與背景納入焦點前後的清晰範圍內。另一方面，較低的f/數值(較大的光圈孔徑)會使較少的前景與背景納入焦點前後的清晰範圍內。

* <Av>表示光圈值(光圈孔徑)。

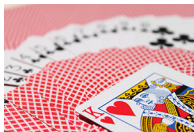

模糊的背景
(使用低光圈值：f/5.6)



清晰的前景及背景
(使用高光圈值：f/32)

1. 將模式轉盤設為<Av>。

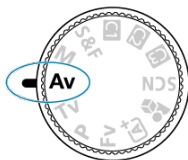

2. 設定所需的光圈值。



- 轉動 <  > 轉盤進行設定。

3. 向主體對焦。

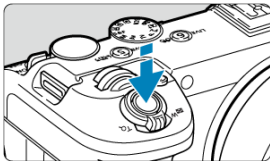



- 半按快門按鈕。
- 快門速度會自動設定。

4. 查看顯示內容並完成拍攝。



- 只要快門速度不閃爍，即可獲得標準曝光。

注意

- 如低速快門速度閃爍，表示曝光不足。
轉動 <  > 轉盤減小光圈值(擴大光圈)直到快門速度停止閃爍，或者設定較高的ISO感光度。
- 如高速快門速度閃爍，表示曝光過度。
轉動 <  > 轉盤增大光圈值(縮小光圈)直到快門速度停止閃爍，或者設定較低的ISO感光度。

注意事項

光圈值顯示

- 光圈值越高，光圈孔徑將越小。視鏡頭，所顯示的光圈值會有所不同。如相機沒有安裝鏡頭，光圈值將顯示為[F00]。

景深預覽

光圈僅在拍攝的一瞬間才會變化，在其它情況下均處於打開狀態。因此，螢幕上顯示的景深會顯得窄或淺。當您按下在[: 為拍攝自訂按鈕]中指定給[景深預覽]的按鈕時，可以透過查看合焦的區域預覽景深。

注意事項

- 光圈值越大，從前景到背景合焦的區域就越廣。
- 按下指定給景深預覽按鈕時，可以在影像上清楚地看到景深效果。
- 當按住已指定給景深預覽的按鈕時會鎖定曝光(自動曝光鎖)。

M：手動曝光

使用ISO自動時的曝光補償

在此模式中，您可根據需要設定快門速度及光圈值。如要確認曝光，請參閱曝光量指示標尺或使用市面販售的測光表。

* <M>表示手動。

1. 將模式轉盤設為<M>。

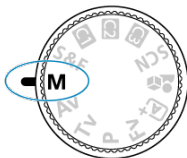



2. 設定ISO感光度()。

- 轉動<>轉盤進行設定。
- 使用ISO自動時，您可設定曝光補償()。

3. 設定快門速度和光圈值。



- 要設定快門速度，請轉動<>轉盤，要設定光圈值，請轉動<>轉盤。

4. 向主體對焦。



- 半按快門按鈕。
- 查看曝光量標記[]以查看目前曝光量與標準曝光量的差距。

(1)標準曝光指數

(2)曝光量標記

5. 設定曝光值並拍攝相片。



- 查看曝光量指示標尺並設定所需的快門速度及光圈值。

使用ISO自動時的曝光補償









如手動曝光拍攝的ISO感光度設為[AUTO]，您可按照如下方法設定曝光補償(☑)：

- 觸控曝光量指示標尺
- [📷: 曝光補償/AEB]
- 速控畫面
- 在半按快門按鈕的同時轉動控制環



⚠ 注意



- 設為ISO自動時，由於ISO感光度會根據指定的快門速度和光圈值進行調整以確保標準曝光，因此可能達不到預期曝光。這種情況下，請設定曝光補償。

注意事項

- 在<M>模式下設為ISO自動、 (權衡式測光)且: 對焦後鎖定自動曝光的測光模式]設為預設設定時，保持半按快門按鈕將在使用單次自動對焦成功對焦後鎖定ISO感光度。
- 設為ISO自動時，可按下< >按鈕鎖定ISO感光度。
- 如按下< >按鈕並重新構圖，您可在曝光量指示標尺上查看與按下< >按鈕時的曝光量差異。
- 在<P>、<Tv>或<Av>模式下使用曝光補償後，如果在設為ISO自動的狀態下切換為<M>模式，會保持現有的曝光補償量。
- 當設定了ISO自動並將: 曝光等級增量]設為[1/2級]時以1/2級為單位進行調整的曝光補償，相機會調整ISO感光度(以1/2級為單位)和快門速度。但顯示的快門速度不會變更。

自訂拍攝模式

您可以使用指定給[: 自訂拍攝模式(C1-C3)]的相機設定進行拍攝()。

<  >、<  >和<  >(模式轉盤上)對應[自訂拍攝模式:C1]、[自訂拍攝模式:C2]和[自訂拍攝模式:C3]。

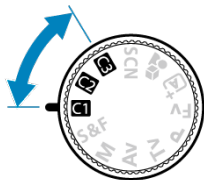

拍攝和記錄

本章介紹拍攝和記錄以及拍攝[📷]設定頁中的選單設定。
要在靜止影像拍攝和短片記錄之間切換，請使用靜止影像拍攝/短片記錄開關(🔗)。

! 注意

- 在靜止影像拍攝和短片記錄之間切換後，請在拍攝/記錄前再次檢查相機設定。
- 短片記錄時無法拍攝靜止影像，反之亦然。

- [設定頁選單：短片記錄](#)
- [設定頁選單：靜止影像拍攝](#)
- [拍攝/記錄模式](#)

短片記錄

- [短片記錄大小](#)
- [短片記錄格式](#)
- [Open Gate 片門全開](#)
- [短片裁切](#) ☆
- [數位變焦](#)
- [錄音](#)
- [曝光補償](#) ☆
- [短片ISO感光度設定](#) ☆
- [短片Av以1/8級為單位](#) ☆
- [短片自動低速快門](#) ☆
- [高頻防止閃爍拍攝](#) ☆
- [自動對焦期間優先主體自動曝光](#) ☆
- [曝光鎖\(自動曝光鎖\)](#) ☆
- [色彩模式](#) ☆
- [清晰度](#) ☆
- [HDR拍攝\(PQ\)](#) ☆
- [HDR短片模式](#) ☆
- [自動亮度優化](#) ☆
- [高光色調優先](#) ☆
- [白平衡設定](#) ☆
- [白平衡校正](#) ☆
- [鏡頭像差校正](#) ☆
- [高ISO感光度消除雜訊功能](#) ☆
- [預錄設定](#) ☆

- [縮時短片](#)
- [短片自拍定時器](#)
- [攝錄指示燈](#) ☆
- [影像穩定器\(IS模式\)](#)
- [短片自動水平校正](#)
- [放大短片記錄顯示](#)
- [測光定時器](#) ☆
- [中繼資料](#) ☆
- [時間碼](#)
- [HDR/C.Log檢視輔助](#) ☆
- [偽色設定](#) ☆
- [斑馬條紋設定](#) ☆
- [拍攝資訊顯示](#)
- [速控畫面](#) ☆
- [自訂速控](#) ☆
- [倒轉顯示](#)
- [自動關機溫度](#)
- [待機：低解析度](#)
- [關機警告指南](#)
- [在HDMI連接時的顯示](#)
- [HDMI RAW輸出](#) ☆
- [Canon Log HDMI輸出範圍](#) ☆
- [一般短片記錄](#)

靜止影像拍攝

- [靜止影像畫質](#)
- [靜止影像裁切/長寬比](#)
- [數位增距鏡](#) ☆
- [曝光補償](#) ☆
- [自動包圍曝光\(AEB\)](#) ☆
- [靜止影像ISO感光度設定](#) ☆
- [高頻防止閃爍拍攝](#) ☆
- [測光模式](#) ☆
- [自動對焦期間優先主體自動曝光](#) ☆
- [曝光鎖\(自動曝光鎖\)](#) ☆
- [色彩模式](#) ☆
- [清晰度](#) ☆
- [HDR拍攝\(PQ\)](#) ☆
- [HDR模式](#) ☆

- [自動亮度優化](#) ☆
- [高光色調優先](#) ☆
- [白平衡設定](#) ☆
- [白平衡校正](#) ☆
- [鏡頭像差校正](#) ☆
- [高ISO感光度消除雜訊功能](#) ☆
- [取得除塵資料](#) ☆
- [包圍對焦拍攝](#) ☆
- [拍攝模式](#)
- [預先連續拍攝](#) ☆
- [間隔計時器拍攝](#)
- [靜音快門功能](#) ☆
- [啟動不裝入記憶卡釋放快門](#)
- [影像穩定器\(IS模式\)](#)
- [測光定時器](#) ☆
- [檢視時間](#)
- [顯示模擬](#) ☆
- [HDR/C.Log檢視輔助](#) ☆
- [拍攝資訊顯示](#)
- [自訂速控](#) ☆
- [顯示格數](#)
- [倒轉顯示](#)
- [自動關機溫度](#)
- [保留創意輔助資料](#)
- [一般靜止影像拍攝](#)

設定頁選單：短片記錄

[資訊顯示\(短片記錄\)](#)

● 拍攝模式/影像畫質/尺寸



(1) [拍攝模式](#)

(2) [短片記錄大小](#)

(3) [短片記錄格式](#)

(4) [Open Gate 片門全開](#) ☆

(5) [短片裁切](#) ☆

(6) [數位變焦](#)

● 錄音設定



(1) [錄音](#)

(2) [音訊格式](#)

(3) [音訊設定](#) ☆

(4) [音訊狀態](#)

● 曝光



- (1) [曝光補償](#) ☆
- (2) [ISO感光度設定](#) ☆
- (3) [HF防止閃爍拍攝](#) ☆
- (4) [Av 1/8級增量](#) ☆
- (5) [自動低速快門](#) ☆
- (6) [AF時偵測主體優先AE](#) ☆

● 顏色/色調/動態範圍



- (1) [色彩模式](#) ☆
- (2) [清晰度](#) ☆
- (3) [HDR拍攝\(PQ\)](#) ☆
- (4) [HDR短片模式](#) ☆
- (5) [自動亮度優化](#) ☆
- (6) [高光色調優先](#) ☆

● 白平衡/品質校正



(1) 白平衡設定

- [白平衡設定](#) ☆
- [白平衡校正](#) ☆

(2) [鏡頭像差校正](#) ☆

(3) [高ISO感光度消除雜訊功能](#) ☆

● 各種拍攝/快門控制



(1) [預錄設定](#) ☆

(2) [縮時短片](#)

(3) [短片自拍定時器](#)

● 輔助拍攝



- (1) [攝錄指示燈](#) ☆
- (2) [IS \(影像穩定器\) 模式](#)
- (3) [自動水平校正](#)
- (4) [放大短片記錄顯示](#)
- (5) [測光定時器](#) ☆

● 輔助拍攝



- (1) [中繼資料](#) ☆
- (2) [時間碼](#)
- (3) [HDR/C.Log檢視輔助](#) ☆
- (4) [偽色設定](#) ☆
- (5) [斑馬條紋設定](#) ☆

● 輔助拍攝



- (1) [拍攝資訊顯示](#)
- (2) [自動旋轉](#) [拍攝資訊顯示](#)
- (3) [速控畫面](#) ☆
- (4) [自訂速控@2](#) ☆
- (5) [倒轉顯示](#)

● 輔助拍攝/HDMI



- (1) [自動關機溫度](#)
- (2) [待機:低解析度](#)
- (3) [關機警告指南](#)
- (4) [HDMI顯示](#)
- (5) [HDMI RAW輸出](#) ☆
- (6) [C. Log的HDMI輸出範圍](#) ☆

資訊顯示(短片記錄)

有關短片記錄畫面中圖示的詳細資訊，請參閱[資訊顯示](#)。

⚠ 注意

- 顯示的短片記錄剩餘時間僅作為參考指引。
- 如在記錄期間因相機內部溫度過高而顯示紅色圖示時，短片記錄可能會在最開始顯示的記錄時間結束前停止(🔒)。

設定頁選單：靜止影像拍攝

● 影像畫質/尺寸



- (1) [影像畫質](#)
- (2) [裁切/長寬比](#)
- (3) [數位增距鏡](#) ☆

● 曝光

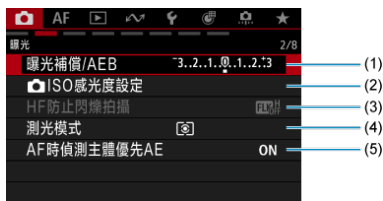

- (1) [曝光補償/AEB](#) ☆
- (2) [ISO感光度設定](#) ☆
- (3) [HF防止閃爍拍攝](#) ☆
- (4) [測光模式](#) ☆
- (5) [AF時偵測主體優先AE](#) ☆

● 顏色/色調/動態範圍



- (1) [色彩模式](#) ☆
- (2) [清晰度](#) ☆
- (3) [HDR拍攝\(PQ\)](#) ☆
- (4) [HDR模式](#) ☆
- (5) [自動亮度優化](#) ☆
- (6) [高光色調優先](#) ☆

● 白平衡/品質校正



- (1) 白平衡設定
 - [白平衡設定](#) ☆
 - [白平衡校正](#) ☆
- (2) [鏡頭像差校正](#) ☆
- (3) [高ISO感光度消除雜訊功能](#) ☆
- (4) [除塵資料](#) ☆

● 各種拍攝



(1) [包圍對焦](#) ☆

● 快門控制



(1) [拍攝模式](#)

(2) [預先連續拍攝](#) ☆

(3) [間隔計時器](#)

(4) [靜音快門功能](#) ☆

(5) [不裝入記憶卡釋放快門](#)

● 輔助拍攝



- (1) [IS \(影像穩定器\) 模式](#)
- (2) [測光定時器](#) ☆
- (3) [檢視時間](#)
- (4) [顯示模擬](#) ☆
- (5) [📷▶ HDR/C.Log 檢視輔助](#) ☆

● 輔助拍攝



- (1) [拍攝資訊顯示](#)
- (2) [📷自訂速控](#) ☆
- (3) [📷顯示格數設定](#)
- (4) [倒轉顯示](#)
- (5) [自動關機溫度](#)

📌 注意事項

- 在 < [A]⁺ > 模式下，會顯示[保留創意輔助資料](🔒)。

將模式轉盤設為<SCN>(對於靜止影像或短片)或<S&F>(對於短片)時，您可以根據拍攝情況選擇最適合的場景或模式。

1. 將靜止影像拍攝/短片記錄開關設為<📷>或<📹>。

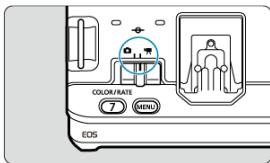

2. 將模式轉盤設為<SCN>或<S&F>。

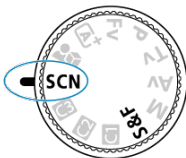

3. 選擇[📷: 拍攝模式](☑)。

4. 選擇選項。

- 轉動◀>轉盤選擇選項，然後按下◀(SET)>。

在靜止影像拍攝期間，將模式轉盤設為◀SCN>(📷)



在短片記錄期間，將模式轉盤設為◀SCN>(📷)



在短片記錄期間，將模式轉盤設為◀S&F>(📷)



注意事項

- 將模式轉盤設為< **SCN** >或< **S&F** >時，還可以透過觸控左上方的圖示來設定拍攝/記錄模式。



- [影片格數\(fps : 每秒記錄格數\)](#)
- [壓縮方法](#)
- [4K短片記錄](#)
- [記錄視角](#)
- [可以記錄短片的記憶卡](#)
- [超出4 GB的短片檔案](#)
- [短片記錄總時間及每分鐘的檔案大小](#)
- [短片記錄時間限制](#)



可在[: 短片記錄大小]中設定解析度、格數和壓縮方法。
請注意，格數會自動更新以符合[: 系統頻率]設定(Ⓢ)。

1. 選擇[: 短片記錄大小](Ⓢ)。
2. 設定項目。



- 轉動< >轉盤選擇設定頁(1)。
- 上下或左右按下< >以變更設定(2)。
- 完成後，按下< >。

可用解析度

解析度	影像大小	長寬比	限制
 4K D	4096×2160	約17:9	<ul style="list-style-type: none">• Fine(精細)選項的影像畫質更高，壓縮比更低。• 將: 短片錄切]設為[啟]時或使用RF-S/EF-S鏡頭時，無法使用Fine(精細)記錄。
 4K U	3840×2160	16:9	
 2K D	2048×1080	約17:9	
 FHD	1920×1080	16:9	

[📷: 短片記錄格式] 設為 [RAW] (☑) 時



您可以設定RAW短片輸出的格數和RAW類型。
可以使用以下短片記錄畫質選項組合。

系統頻率	解析度	影像大小	影片格數	RAW類型
59.94 Hz : NTSC	RAW	6960×3672	59.94P 29.97P 24.00P 23.98P	RAW RAW*1
50.00 Hz : PAL			50.00P 25.00P 24.00P	

⚠ 注意

- 如果變更[📷: 系統頻率]設定，還請重新設定[📷: 短片記錄大小]。
- 由於4K或59.94P/50.00P等短片檔案要求較高的播放處理負荷能力，因此可能無法在其它裝置上正常播放。
- 因短片記錄大小、裁切記錄設定以及使用的鏡頭而異，表觀解析度和雜訊會略有不同。

📄 注意事項

- 要獲得更好的記憶卡性能，建議在記錄短片前使用相機格式化記憶卡(☑)。
- 短片無法記錄為HD或VGA畫質。

[📷: HDMI RAW輸出]設為[開](🔓)時



● HDMI

您可以設定HDMI RAW短片輸出的格數和RAW類型。
可以使用以下短片記錄畫質選項組合。

系統頻率	解析度	影像大小	影片格數	RAW類型
59.94 Hz : NTSC	RAW	6960×3672	59.94P*1 29.97P 24.00P	RAW
50.00 Hz : PAL			23.98P	
			50.00P*1 25.00P 24.00P	

* 1 : [短片裁切]設為[啟動]或使用RF-S鏡頭時可用。使用4320×2278的影像大小。

● [2]

您可以同時設定記錄至記憶卡[2]的短片的壓縮方法。短片記錄格式為[XF-AVC S YCC420 8bit]，格數對應HDMI RAW短片輸出的格數設定。
可以使用以下短片記錄畫質選項組合。

系統頻率	解析度	影像大小	影片格數	壓縮方法
59.94 Hz : NTSC	2K	2048×1080	對應[HDMI]的值	LGOP LGOP
50.00 Hz : PAL				

! 注意

- 如果變更[🔧: 系統頻率]設定，還請重新設定[📷: 短片記錄大小]。
- 由於4K或2K等短片檔案要求較高的播放處理負荷能力，因此可能無法在其它裝置上正常播放。
- 因短片記錄大小、裁切記錄設定以及使用的鏡頭而異，表觀解析度和雜訊會略有不同。

📷 注意事項

- 要獲得更好的記憶卡性能，建議在記錄短片前使用相機格式化記憶卡(🔓)。
- 短片無法記錄為HD或VGA畫質。

[📷]: Open Gate 片門全開]設為[開](🔓)時

有關詳細資訊，請參閱「Open Gate 片門全開」(🔓)。

影片格數(fps：每秒記錄格數)

- **179.8P**：179.8格/秒/**119.9P**：119.9格/秒/**59.94P**：59.94格/秒/**29.97P**：29.97格/秒
適用於使用NTSC電視機系統的區域，如北美洲、日本、韓國和墨西哥。
- **150.0P**：150.0格/秒/**100.0P**：100.0格/秒/**50.00P**：50.00格/秒/**25.00P**：25.00格/秒
適用於使用PAL電視機系統的區域，如歐洲、俄羅斯、中國和澳洲。
- **24.00P**：24.00格/秒/**23.98P**：23.98格/秒
主要用於電影。[🔊：系統頻率]設為[59.94Hz:NTSC]時，**23.98P**(23.98格/秒)可用。

⚠ 注意

- 當以高於120.0格/秒的格數記錄2K DCI/Full HD短片時，視角會被裁切(🔓)。



100.0格/秒以上高格數的注意事項

- 開始或停止記錄的瞬間，不會更新短片。透過HDMI將短片記錄至外部裝置時，請注意這一點。
- 用於播放或HDMI視訊輸出的最高格數為59.94格/秒([59.94Hz:NTSC])或50.00格/秒([50.00Hz:PAL])。

壓縮方法

- **[Intra] 高 (Intra-frame)**
一次壓縮一格影片進行記錄。雖然檔案大小會比使用Long GOP時更大，但短片將會更適用於編輯。當**[短片記錄格式]**設為[XF-AVC S YCC422 10bit]的情況下，以4K解析度記錄時可用。
- **[Intra] 標準 (Intra-frame)**
由於檔案大小比使用**[Intra] 高**時更小，因此使用容量相同的記憶卡時短片記錄的時間會更長。**[短片記錄格式]**設為[XF-AVC S YCC422 10bit]時可用。
- **[Intra] 輕量 (Intra-frame)**
因為短片是以較低的位元率記錄，檔案大小比使用**[Intra]**時更小，而且這些短片可以在更多的裝置上播放。使用容量相同的記憶卡時，記錄時間將比使用**[Intra]**時更長。當**[短片記錄格式]**設為[XF-AVC S YCC422 10bit]的情況下，以4K解析度記錄時可用。
- **[LGOP] 標準 (Long GOP)/[LGOP] 輕量 (Long GOP)**
一次高效壓縮多格影片進行記錄。由於檔案大小比使用Intra-frame時更小，因此使用相同容量的記憶卡可以進行更長時間的短片記錄。

4K短片記錄

- 記錄4K短片需要具有高寫入速度且性能穩定的記憶卡。有關詳細資訊，請參閱[可以記錄短片的記憶卡](#)。
- 4K短片記錄會大量增加處理負荷，從而可能導致相機的內部溫度比通常的短片拍攝時升高得更快且更高。如果在短片記錄期間出現白色或紅色圖示，則記憶卡可能過熱，因此請停止記錄短片並在取出記憶卡前冷卻相機。(請勿立即取出記憶卡。)
- 可以從4K短片中選擇任何畫面並在記憶卡上儲存為JPEG靜止影像。

記錄視角

因短片記錄大小、裁切設定和使用的鏡頭而異，短片記錄的視角會有所不同。此處提供了幾個範例。

- 將[📷: 短片裁切]設為[關閉]的RF或EF鏡頭



(1) 4K DCI Fine/4K DCI

- 將[📷: 短片裁切]設為[啟動]的RF或EF鏡頭
- RF-S或EF-S鏡頭

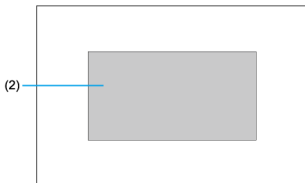

(2) 4K DCI

有關不同解析度下的記錄視角，請參閱此表。

解析度	記錄視角(約%)	
	水平	垂直
RAW	100	79.1
4K DCI Fine/4K DCI	100	79.1
4K DCI裁切	62.1	49.1
4K UHD Fine/4K UHD	93.8	79.1
4K UHD裁切	58.2	49.1
2K DCI(設定的格數超過120.0格/秒)	88.3	69.8
2K DCI(設定的格數為120.0格/秒或更低)	100	79.1
2K DCI裁切	62.1	49.1
Full HD(設定的格數超過120.0格/秒)	82.8	69.8
Full HD(設定的格數為120.0格/秒或更低)	93.8	79.1
Full HD裁切	58.2	49.1
RAW(設為「Open Gate 片門全開」時)	100	100
MP4(設為「Open Gate 片門全開」時)	99.3	99.3
MP4(設為「Open Gate 片門全開」時的Proxy短片)	100	100
RAW(對於HDMI RAW輸出)	100	79.1
RAW裁切(對於HDMI RAW輸出)	62.1	49.1

* 上述值基於靜止影像(JPEG/HEIF)的視角為100%。

⚠ 注意

- 使用短片數位IS(📷)進行記錄會圍繞畫面的中央裁切影像。

可以記錄短片的記憶卡

有關可以記錄短片的記憶卡的詳細資訊，請參閱[可以記錄短片的記憶卡](#)。
有關SD卡的詳細資訊，請參閱[預計記錄時間、視訊位元率、檔案大小和記憶卡性能要求](#)。
透過記錄幾個短片來測試記憶卡，以確保記憶卡能夠以指定的大小正確進行記錄(☑)。

! 注意

- 在記錄4K短片前，請透過選擇[🔧: 格式化記憶卡] 中的[低階格式化](☑)格式化記憶卡。
- 如您記錄短片時使用寫入速度低的記憶卡，短片可能無法正確記錄。此外，如您播放讀取速度低的記憶卡上的短片，短片可能無法正常播放。
- 當記錄短片時，請使用寫入速度充分高於位元率的高性能記憶卡。
- 無法正確記錄短片時，請格式化記憶卡並重新嘗試。如格式化記憶卡仍未解決問題，請參閱記憶卡製造商網站等。
- 視短片記錄大小，可能無法記錄至SD卡。按下短片拍攝按鈕不會開始記錄。有關詳細資訊，請參閱[規格](#)。

📄 注意事項

- 要獲得更好的記憶卡性能，建議在記錄短片前使用相機格式化記憶卡(☑)。
- 如要查看記憶卡的寫入/讀取速度，請參閱記憶卡製造商網站等。

超出4 GB的短片檔案

- 超出4 GB的單個短片檔案無法記錄至SD卡。
- 使用SDHC卡時，一旦短片檔案大小達到4 GB，就會自動建立一個新的短片檔案。在播放過程中，這些檔案會自動連續播放。
- 使用CFexpress或SDXC卡時，即使單個短片超出4 GB，也會記錄為一個檔案。

⚠ 注意

- 將大小超過4 GB的短片檔案匯入至電腦時，請使用EOS Utility或記憶卡讀卡機。如果嘗試使用電腦作業系統的標準功能來進行匯入操作，則可能無法儲存超過4 GB的短片檔案。
- 任何從SDHC卡傳輸到電腦且超過4GB的單個短片檔案都會顯示多個檔案。刪除第一個檔案將阻止播放剩餘的短片檔案。
- 使用介面連接線連接到電腦時，請勿使用電腦刪除相機上的短片檔案。可能無法正確識別短片檔案。

短片記錄總時間及每分鐘的檔案大小

請參閱[預計記錄時間、視訊位元率、檔案大小和記憶卡性能要求](#)。

短片記錄時間限制

有關每個短片的最長記錄時間的詳細資訊，請參閱[規格](#)。達到最長時間時，記錄會自動停止。

⚠ 注意

- 長時間進行短片播放或影像顯示後，相機內部溫度可能會升高，且可記錄時間可能會變短。

- [RAW 短片](#)
- [XF-HEVC S和XF-AVC S短片](#)
- [記錄Proxy短片](#)
- [記錄次要短片](#)

可以指定所記錄的短片檔案格式。

1. 選擇[📷: 短片記錄格式](@)。
2. 選擇選項。



RAW 短片

RAW短片是由影像感測器的原始資料組成的數位格式。

您可使用Digital Photo Professional(EOS軟體)檢視和處理RAW短片。有關詳細資訊，請參閱Digital Photo Professional使用說明書。

注意



- 無法使用[▶]: RAW影像處理]處理RAW短片。
- 在這些情況下，[RAW]無法使用。
 - 將[📷: IS (影像穩定器) 模式]中的[📷: 數位IS]設為[關]以外的選項時
 - [📷: 短片裁切]設為[啟動]
 - 選擇[🔌: 選擇USB連接應用程式]中的[UVC/UAC串流]後，透過USB連接相機
 - 安裝RF-S或EF-S鏡頭時
- RAW短片播放可能會導致相機內部變熱，這可能會導致短片播放自動停止。
- 建議在記錄RAW短片時使用兩張記憶卡，這樣可以同時記錄Proxy短片並將其用於播放。

注意事項

- 要在電腦上顯示RAW短片，建議使用Digital Photo Professional(EOS軟體，以下簡稱DPP)。
- 此相機的RAW影像不能與舊版本的DPP一起使用。從Canon網站下載並安裝最新版本DPP，之前的版本會被覆寫(🔄)。
- 市面販售的軟體可能無法顯示使用本相機記錄的RAW短片。有關相容資訊，請聯絡軟體製造商。
- 要優先高光中的漸變層次，建議將[📷: 色彩模式]設為[Custom Picture]。

XF-HEVC S和XF-AVC S短片

XF-HEVC S和XF-AVC S短片是分別作為H.265/HEVC和MPEG-4 AVC/H.264延伸版本的原始Canon視訊格式。這些格式在提供高資料壓縮的同時保持影像畫質。

短片記錄格式	編解碼器	亮度、色相、飽和度 (YCbCr)/色深	內容	限制
XF-HEVC S YCC422 10bit	H.265/HEVC	4:2:2/10-bit	XF-HEVC S可用於記錄10-bit YCC 4:2:2信號。 假設將在電腦上編輯此素材。	某些軟體可能無法正確播放。
XF-HEVC S YCC420 10bit	H.265/HEVC	4:2:0/10-bit	XF-HEVC S可用於記錄10-bit YCC 4:2:0信號。	—
XF-AVC S YCC422 10bit	MPEG-4 AVC/H.264	4:2:2/10-bit	XF-AVC S可用於記錄10-bit YCC 4:2:2信號。 假設將在電腦上編輯此素材。	某些軟體可能無法正確播放。
XF-AVC S YCC420 8bit	MPEG-4 AVC/H.264	4:2:0/8-bit	XF-AVC S可用於記錄8-bit YCC 4:2:0信號。 一種在軟體中具有廣泛播放相容性的記錄格式。	當   HDR拍攝(PQ)] 設為[HDR PQ]時不可用。

注意事項

- 對於色彩空間設為[C.Gamut]或[BT.2020]的Custom Picture檔案，建議選擇10-bit記錄格式()。

記錄Proxy短片

要將RAW/XF-HEVC S/XF-AVC S短片記錄到記憶卡 ① ，同時將檔案大小較小的版本記錄到記憶卡 ② ，請將[📷: 記錄功能+記憶卡/資料夾選擇]中的[📷: 記錄選項]設為[①]主要 ② Proxy]。這稱為「Proxy短片記錄」。

[📷: 短片記錄格式]設定適用於記錄主要短片的記憶卡 ① 。對於用於將Proxy短片記錄至記憶卡 ② 的記錄設定，將根據記憶卡 ① 設定自動設定以下項目。

- 記錄格式
- 解析度
- 影片格數

有關根據主要短片設定自動配置的Proxy短片設定的詳細資訊，請參閱[規格](#)。

* 有關[📷: Open Gate 片門全開]設為[開]時的詳細資訊，請參閱「Open Gate 片門全開」(🔗)。

⚠ 注意

- Proxy短片的記錄時間可與主要短片的記錄時間一樣長。
- 當主要短片記錄停止時，Proxy短片記錄也會停止。但是，即使Proxy短片記錄因錯誤而停止，主要短片記錄也會繼續。
- 短片記錄畫面上的圖示表示是否可以記錄主要短片和Proxy短片。

主要短片： ① (可以記錄)、 ① (無法記錄)



Proxy短片： ② (可以記錄)、 ② (無法記錄)

- 在某些拍攝條件下，Proxy短片中可能無法平滑地重現天空、白牆或相似影像區域的漸變。

📷 注意事項

- 在短片記錄畫面上，短片記錄的剩餘時間量是指主要短片的時間。如果相機中未裝入記憶卡 ① (用於主要短片)，則短片記錄的剩餘時間量是指記憶卡 ② (Proxy短片)的時間。



記錄次要短片



要將RAW短片記錄至記憶卡[1]作為主要短片，同時將[Fine]短片記錄至記憶卡[2]作為次要短片，請將[記錄功能+記憶卡/資料夾選擇]中的[記錄選項]設為[1]主要 [2]次要]。

- 要變更主要短片格數或壓縮方法或次要短片記錄格式或壓縮方法，請在[短片記錄大小]畫面上選擇記憶卡[1]或[2]。請注意，次要短片格數會自動設定以符合主要短片設定。
- 您可以在[短片記錄格式]的[2]設定中選擇次要短片記錄格式。

注意

- 次要短片的記錄時間可與主要短片的記錄時間一樣長。
- 當主要短片記錄停止時，次要短片記錄也會停止。但是，如果錯誤導致其中一個短片停止記錄，則另一個短片的記錄可能會繼續。
- 短片記錄畫面上的圖示表示是否可以記錄主要短片和次要短片。

主要短片： (可以記錄)、 (無法記錄)

次要短片： (可以記錄)、 (無法記錄)

RAW影像

影像畫質設定指南

連續拍攝時的最大連續拍攝數量

您可選擇像素數及影像畫質。JPEG/HEIF影像畫質選項如下所示： L / L / M / M / S1 / S1 / S2。對於RAW影像，可將影像畫質指定為**RAW**或**CRAW**。











1. 選擇[: 影像畫質]()

2. 設定影像畫質。







- 對於RAW影像，使用< >轉盤選擇選項，對於JPEG/HEIF影像，使用< >轉盤。
- 按下< >進行設定。

注意事項

- 將[]: []HDR拍攝(PQ)設為[HDR PQ]時，可以使用HEIF。拍攝後可將這些影像轉換為JPEG影像()。
- 如果將RAW和JPEG/HEIF均設為[]，會設定。
- 已同時選擇RAW和JPEG/HEIF時，每張相片會以指定的影像畫質記錄為兩個版本。雖然兩個影像的檔案編號相同，但每個影像的副檔名不同，.JPG表示JPEG、.HIF表示HEIF以及.CR3表示RAW。
- S2為 (精細)畫質。
- 影像畫質圖示的含義：RAW、RAW小尺寸的RAW、JPEG、HEIF、大、中、小。

RAW影像

RAW影像是來自影像感測器的原始資料，以數位方式在記憶卡中根據選擇記錄為或RAW。RAW建立的RAW影像檔案大小小於RAW。

您可使用Digital Photo Professional(EOS軟體)處理RAW影像。您可以視使用目的而定，對影像進行各種調整，還可以產生反映這些調整效果的JPEG、HEIF或其它類型的影像。

注意事項

- 要在電腦上檢視RAW影像，建議使用Digital Photo Professional(DPP)。
- 舊版本的DPP4.x版不支援對本相機拍攝的RAW影像進行顯示、處理、編輯或其它操作。如果您的電腦已安裝了DPP4.x版之前的版本，請從Canon網站獲得並安裝DPP的最新版本來進行更新()，之前的版本會被覆寫。同樣，DPP3.x版或之前的版本不支援對本相機拍攝的RAW影像進行顯示、處理、編輯或其它操作。
- 市面販售的軟體可能無法顯示使用本相機拍攝的RAW影像。有關相容資訊，請聯絡軟體製造商。

影像畫質設定指南

有關檔案大小、可拍攝張數、最大連續拍攝數量和其它估計值的詳細資訊，請參閱靜止影像拍攝的[檔案大小/可拍攝張數/連續拍攝的最大連續拍攝數量](#)。

連續拍攝時的最大連續拍攝數量

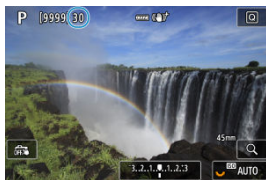

預計最大連續拍攝數量會顯示在拍攝畫面的左上方。

注意事項

- 如果最大連續拍攝數量顯示為「99」，即表示可以連續拍攝99張或更多影像。數值為98或更少時，可以拍攝的張數較少。當螢幕上顯示[BUSY]時，表示記憶體已滿且拍攝將會暫時停止。如您停止連續拍攝，最大連續拍攝數量將會增加。所有拍攝的影像已寫入記憶卡後，可再次以靜止影像拍攝的[檔案大小/可拍攝張數/連續拍攝的最大連續拍攝數量](#)中列出的最大連續拍攝數量進行拍攝。
- 您可以調整[: 影像畫質]和[: 拍攝模式]設定來增加連續拍攝時間。
 - 在[: 影像畫質]中，選擇[RAW]或[CRAW]以外的選項。
 - 將[: 拍攝模式]設為[]或[]以外的選項。

當選擇[開]時，能夠以與[全片幅]靜止影像相同的長寬比(3:2)記錄短片。當您將以各種長寬比匯出短片進行編輯時，此功能非常有效。

1. 選擇[: Open Gate 片門全開]()
2. 選擇選項。





- 可以使用以下短片記錄畫質選項組合。

記錄格式	影像大小	系統頻率	影片格數
RAW	6960×4640	59.94 Hz : NTSC	29.97P 24.00P 23.98P
		50.00 Hz : PAL	25.00P 24.00P
XF-HEVC S YCC422 10bit XF-HEVC S YCC420 10bit	6912×4608	59.94 Hz : NTSC	29.97P 24.00P 23.98P
		50.00 Hz : PAL	25.00P 24.00P

* 只有在[短片記錄格式]設為[RAW]時，才會記錄Proxy短片。在這種情況下，Proxy短片影像大小為1920×1280。

注意



- 當設定或使用以下任何功能時，「Open Gate 片門全開」功能將會關閉。
 - 短片裁切
 - HDMI RAW輸出
 - 透過USB連接(在[: 選擇USB連接應用程式]中選擇[UVC/UAC串流]的情況下)
 - 安裝RF-S或EF-S鏡頭

 **注意事項**

- 在記錄時，可以使用長寬比標記設定作為調整視角的引導。

使用RF或EF鏡頭時，可記錄圍繞影像區域中央進行裁切的短片，如同使用遠攝鏡頭進行拍攝。

使用RF-S/EF-S鏡頭記錄短片可達到與此短片裁切功能相同的效果。

1. 選擇[: 短片裁切]()。
2. 選擇[**啟動**]。

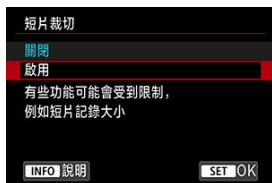

注意

- 將[: IS (影像穩定器) 模式]中的[ 數位IS]設為[開]或[增強]時，會進一步裁切畫面的中央，從而縮小記錄區域。

注意事項

- 短片裁切時可用的記錄區域與使用RF-S/EF-S鏡頭記錄短片時的相同。
- 有關記錄區域的詳細資訊，請參閱[記錄視角](#)。

使用RF或EF鏡頭時，可以在拍攝前變更長寬比。可以使用[1.6x (裁切)]進行拍攝，就像使用遠攝鏡頭一樣，因為此選項放大了影像的中心(相當於APS-C大小的區域)。
使用RF-S/EF-S鏡頭時，會自動設為[1.6x (裁切)]。

1. 選擇[: 裁切/長寬比])。
2. 選擇選項。



- 如不想變更拍攝區域顯示，請按下< (SET)>並轉至步驟4。

3. 選擇顯示拍攝區域的方法。

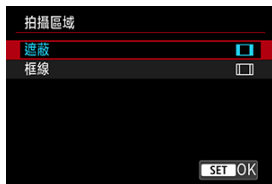

- 在步驟2的畫面中，按下 < INFO > 按鈕。
- 選擇顯示類型，然後按下 < (SET) >。

! 注意

- 當設為[1.6x (裁切)]或使用RF-S/EF-S鏡頭時，/ / / 影像畫質選項不可用。
- 設定[1.6x (裁切)]時，將影像畫質設為 / / / 將生成 / (對於 / 影像) 和 (對於 / 影像)。
- 使用RF-S/EF-S鏡頭時，會自動使用[1.6x (裁切)]。

4. 拍攝相片。

設定範例

設定FULL時



設定 \square/\square 或使用RF-S或EF-S鏡頭時



設定1: \square/\square 時



設定4:3/ \square 時



- 當設為[1.6x (裁切)]或使用RF-S/EF-S鏡頭時，會顯示放大約1.6×的影像。
- 當設為[1:1 (長寬比)]、[4:3 (長寬比)]或[16:9 (長寬比)]時，會拍攝黑色遮蔽或框線區域範圍內的影像。

⚠ 注意

- 當設為[1.6x (裁切)]時或使用RF-S/EF-S鏡頭時，RAW拍攝時不會記錄裁切區域以外的區域。
- 當設為[1.6x (裁切)]或使用RF-S/EF-S鏡頭時，[拍攝區域]對顯示不起作用。
- [🔍: 加入裁切資訊]只在設定[全片幅]時可用。

📄 注意事項

- 有關當設定裁切或長寬比時的像素數的詳細資訊，請參閱靜止影像記錄的[記錄像素數](#)。
- 當設定裁切或長寬比時，會在垂直和水平方向維持約為100%的視野覆蓋範圍。
- 當設定長寬比時，長寬比資訊會添加至RAW影像，且以全片幅進行拍攝。當播放RAW影像時，用於拍攝的影像區域會以線條指示。請注意，在[幻燈片播放](#)時只會顯示拍攝影像區域。

當記錄大小設為[FHD 29.97P]/[FHD 23.98P] (NTSC)或[FHD 25.00P] (PAL)，可以約1-10×的數位變焦進行拍攝。

1. 選擇[: 數位變焦]()

2. 選擇選項。



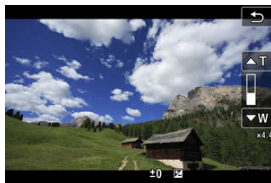

- 選擇[開]，然後按下< >。
- 按下< MENU >按鈕以關閉選單。

3. 使用數位變焦。



- 觸控右下方的[W/T]。
- 數位變焦列會出現。
- 觸控[▲T]或向上按下< >放大，觸控[▼W]或向下按下< >縮小。
- 按下< AF-ON >按鈕會使用[單點自動對焦](固定在中央)進行對焦。
- 要取消數位變焦，在步驟2中選擇[關]。

 注意

- 請使用三腳架以免相機震動。
- 放大檢視無法使用。
- 由於短片數位變焦以數位方式處理影像，因此放大倍率較高的影像會顯得更粗糙。雜訊、亮點等亦變得更加明顯。
- 另請參閱[難以對焦的拍攝情況](#)。
- 相機的內部溫度可能會升高，因此會縮短可用的記錄時間。
-  待機:低解析度]設為[關閉]且無法變更()。

透過放大影像區域中央，可以增加拍攝放大倍率到高於鏡頭放大倍率。

1. 選擇[📷: 數位增距鏡](🔗)。
2. 選擇拍攝放大倍率。

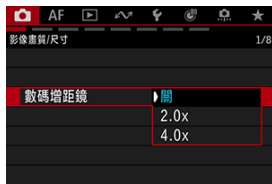

- 當[📷: 📷裁切/長寬比]設為[1.6x (裁切)]時，有不同的拍攝放大倍率可供選擇。
- 如果選擇[📷]，不會調整拍攝放大倍率。

⚠ 注意

- 拍攝放大倍率越高，影像畫質越低。
- 選擇RAW影像畫質時不可用。

📄 注意事項

- 只使用一個自動對焦點並固定在中央。追蹤框將不會顯示。

- [錄音](#)
- [音訊格式](#)
- [音訊設定](#) ☆
- [錄音模式](#)
- [記錄音量](#)
- [風聲過濾器](#)
- [音訊減噪](#)
- [衰減器](#)
- [麥克風指向性](#)
- [音訊狀態](#)

錄音

要在短片記錄期間錄音，選擇為[開]。將使用內置麥克風進行記錄，除非同時使用外接麥克風或專為多功能靴設計的麥克風。

1. 選擇[📷: 錄音] (🔊)。
2. 選擇選項。

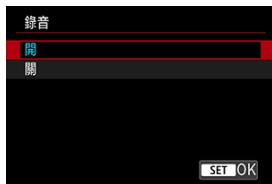

- 根據需要在[📷: 音訊設定]中設定記錄音量和其它設定 (🔊)。

⚠ 注意

- 麥克風可能會記錄Wi-Fi操作聲音。為獲得最佳效果，記錄時請避免使用無線功能。
- 請確保所有外接麥克風的輸出插頭完全插入到相機上。
- 如果在短片記錄期間執行自動對焦操作或操作相機或鏡頭，相機的內置麥克風也會記錄鏡頭機械聲或相機/鏡頭操作音。在此情況下，使用配備輸出插頭的外接麥克風，並將其放在距離相機和鏡頭稍遠的位置或許能夠減少這些聲音。
- 請勿將外接麥克風以外的任何裝置連接至相機的外接麥克風輸入端子。
- 某些軟體可能無法正確播放使用四聲道記錄功能記錄的聲音。

📺 注意事項

- 當相機透過HDMI連接至電視機，且[錄音]未設為[關]時，也會輸出音訊。如果出現電視機音訊輸出的回饋，請將相機移離電視機或調低音量。
- 無法調節L/R(左/右)之間的音量平衡。
- 以48kHz採樣頻率記錄聲音。

四聲道記錄

本相機支援四聲道錄音。

四聲道記錄可以包括以下來源的組合。

- 專為多功能靴設計的麥克風(雙聲道) + 內置麥克風(雙聲道)
- 專為多功能靴設計的麥克風(雙聲道) + 外接麥克風(雙聲道)
- 外接麥克風(雙聲道) + 外接麥克風(雙聲道)
- 內置麥克風(雙聲道) + 內置麥克風(雙聲道)

! 注意

- 某些軟體可能無法正確播放選擇[LPCM/24bit/4CH]記錄的短片檔案(🔒)。

📱 注意事項

- 要檢查目前啟動的麥克風輸入，請進入[📷: 音訊狀態](🔒)。
- 使用專為多功能靴設計的麥克風時將指定給聲道1和2，內置麥克風將指定給聲道3和4。
- 同時使用外接麥克風和專為多功能靴設計的麥克風時，後者將指定給聲道1和2，前者將指定給聲道3和4。

音訊格式

您可以選擇用於短片記錄聲音的音訊格式。

1. 選擇[📷: 音訊格式](🔒)。
2. 選擇選項。



- 當[📷: 記錄功能+記憶卡/資料夾選擇]中的[🔒]記錄選項設為[🔑]主要 [🔑] Proxy]時，可以為記憶卡 [1]和 [2] 設定不同的音訊格式。



請注意，將記憶卡 [1] 設為 [AAC/16bit/2CH] 會將記憶卡 [2] 限制為 [AAC/16bit/2CH]。

- 當[📷: 記錄功能+記憶卡/資料夾選擇]中的[🔒]記錄選項設為[🔑]主要 [🔑] 次要]時，可以為記憶 [2] 卡設定音訊格式。記憶卡 [1] 限制為 [LPCM/24bit/4CH]。

注意

- 將[📷: HDMI RAW輸出]設為[開]時HDMI輸出的音訊格式限制為[LPCM/16bit/2CH]。
- 選擇[LPCM/24bit/4CH]將啟動四聲道錄音。選擇[AAC/16bit/2CH]會將記錄限制為兩個聲道(使用單個麥克風)。
- 某些軟體可能無法正確播放使用四聲道記錄功能記錄的聲音。

在這些設定中配置麥克風進行錄音。同時使用外接麥克風和專為多功能靴設計的麥克風時，另請參閱麥克風使用說明書。

1. 選擇[: 音訊設定]()。
2. 選擇要使用的裝置。



- **內置麥克風**
用於配置內置麥克風的設定。
- **外接麥克風**
用於配置使用外接麥克風IN端子的外接麥克風的設定。
- **熱靴輸入**
用於配置專為多功能靴設計的麥克風的設定。

3. 設定項目。

設為[內置麥克風]時



設為[外接麥克風]時



設為[熱靴輸入]時



- 可用的設定項目因所使用的麥克風而異。

⚠ 注意

- 為了減少噪音，在變更[錄音模式]、[風聲過濾器]或[衰減器]設定時，會短暫停止錄音。

錄音模式

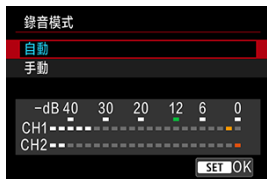

- **自動**

錄音音量會自動調整。自動音量控制會自動生效以配合音量。

- **手動**

可根據需要調校聲音記錄音量。在[**記錄音量**]中調整音量。

! 注意

- 當使用耳機收聽時，請勿更改[**錄音模式**]設定。否則可能導致聲音輸出突然增大而傷害到耳朵。

📄 注意事項

- 畫面底部的音量計將顯示記錄音量。

記錄音量

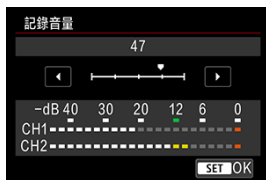

將**[錄音模式]**設為**[手動]**時可用。

要調整聲音記錄音量，請在觀看音量計的同時轉動◀>轉盤。觀看峰值鎖定指示並進行調整，以使音量計有時在標記最大音量的「12」（-12 dB）右方亮起。如超過「0」，聲音將失真。

風聲過濾器

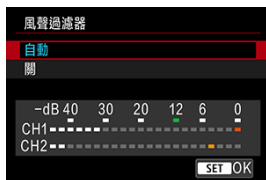

使用內置麥克風或與風聲過濾器相容的多功能靴麥克風時可用。
設定為[自動](或[關])可降低風大的室外場景的聲音失真。風聲過濾器功能生效後，部分低頻聲音也會減少。

音訊減噪

使用內置麥克風記錄聲音時，此功能會減少鏡頭機械聲、散熱風扇噪音以及白噪音。

- **關閉**
關閉音訊減噪功能。
- **啟動**
啟動音訊減噪功能。
- **強**
比**[啟動]**大幅度減少音訊噪訊。

⚠ 注意

- 設為**[啟動]**時的音質與設為**[關閉]**的音質可能不同。
- 雖然**[強]**比**[啟動]**大幅度減少音訊噪訊，但此選項還可能會對音質產生更大影響。
- 音訊減噪的效果因鏡頭而異。
- 減少白噪音可能會使某些噪音更加明顯。
- 預先試進行記錄，因為視拍攝條件和拍攝環境的不同，音訊減噪效果和最終音質變化會有所不同。
- 要減少耳機輸出中的音訊噪訊，請配置**[音訊監聽]**()。

衰減器

當使用專為多功能靴設計的麥克風時，可以啟動或停用衰減器，這功能可抑制錄音過程中較大的噪音引起的聲音失真。有關詳細資訊，請參閱麥克風使用說明書。

麥克風指向性

使用可切換指向性的多功能靴麥克風時可用。有關詳細資訊，請參閱麥克風使用說明書。

音訊狀態

表示音訊狀態，如啟動的麥克風和耳機音量。

1. 選擇[📷: 音訊狀態](🔒)。
2. 根據需要查看詳細資訊。



注意事項

- [監聽CH]表示已在[🔊: 音訊監聽]中為[耳機]的[拍攝監聽CH]設定的聲道。

您可以向正或負方向設定曝光補償，以加亮(增加曝光)或減暗(減少曝光)相機設定的影像標準曝光。

曝光補償在這些拍攝模式下可用。

短片記錄：[P] [Tv] [Av] [M] [S&F] [S&F Tv] [S&F Av] [S&F M]

靜止影像拍攝：<Fv><P><Tv><Av><M>

在觀看螢幕時調整曝光補償

短片記錄：透過轉動◉轉盤進行設定。

靜止影像拍攝：半按快門按鈕，檢查曝光量指示標尺，然後透過轉動◉轉盤進行設定。

● 增加曝光使影像變亮



● 減少曝光使影像變暗



使用選單設定

選擇[] **曝光補償/AEB**(靜止影像拍攝時)或[] **曝光補償**(短片記錄時)，並在畫面上設定曝光補償量。



注意事項

- 如果已設定曝光補償，則在靜止影像拍攝期間會顯示圖示。短片記錄期間始終顯示。
- 如要取消曝光補償，請將曝光量返回至標準指示標記()或「0」。
- 有關下列情況下曝光補償的詳細資訊，請參閱[使用ISO自動時的曝光補償](#)。
 - 在使用ISO自動的<M>模式下
 - 在使用ISO自動的[M]模式下
- 有關<Fv>模式下曝光補償的詳細資訊，請參閱[Fv：靈活先決自動曝光](#)。
- 即使將電源開關設為<OFF>，曝光補償量仍會有效。

在包圍曝光下，透過自動調整快門速度、光圈值和ISO感光度來以不同的曝光連續拍攝三張影像。

* AEB代表自動包圍曝光。

1. 選擇[: 曝光補償/AEB]().

2. 設定自動包圍曝光範圍。



- 轉動 > 轉盤以設定自動包圍曝光範圍(1)。透過按下 < ◀ ▶ > 鍵，可調整曝光補償量。
- 按下 < [SET] > 進行設定。
- 關閉選單時，自動包圍曝光範圍將會顯示在螢幕上。

3. 拍攝相片。

標準曝光



減少曝光量



增加曝光量



- 將按照所指定的拍攝模式以如下順序拍攝三張包圍曝光的相片：標準曝光量、減少曝光量和增加曝光量。
- 自動包圍曝光不會自動取消。如要取消自動包圍曝光，請按照步驟2以關閉自動包圍曝光範圍顯示。

注意

- 將[: 自動亮度優化] ()設為[關閉]以外的選項時，自動包圍曝光下的曝光補償可能效果較弱。

注意事項

- 在自動包圍曝光拍攝期間，自動包圍曝光範圍顯示將會閃爍。
- 如拍攝模式設為[]，則每次拍攝時需要按三次快門按鈕。在[]、[]或[]模式下，保持快門按鈕完全按下會依次拍攝三張影像，然後相機會自動停止拍攝。設定[]或[]時，在10秒延遲後會連續拍攝三張相片。設定[]時，在2秒延遲後會連續拍攝三張相片。
- 您可結合曝光補償設定自動包圍曝光()。
- 設定包圍對焦時，自動包圍曝光不可用。
- 將電源開關設為< OFF >時，自動包圍曝光會自動取消。

[自動的最高值](#)

[自動的最高值](#)

可在[M]或[S/M]模式中手動設定ISO感光度。您也可以選擇ISO自動。

使用轉盤設定

1. 設定ISO感光度。



- 當螢幕上顯示影像時，透過轉動 < > 轉盤設定。
- 選擇[AUTO]以自動設定ISO感光度。
- 選擇[AUTO]時，半按快門按鈕將顯示實際設定的ISO感光度。
- 有關ISO自動範圍的詳細資訊，請參閱[短片記錄時的ISO感光度\(建議的曝光指數\)](#)。

從ISO感光度選項畫面設定

1. 觸控ISO感光度顯示。





2. 設定ISO感光度。



- 轉動◀>轉盤，或者向左或向右按下◀ * >選擇ISO感光度。註冊值也可用。
- 您可以透過指定[AUTO]以外的選項並選擇[登錄]來註冊常用ISO感光度設定值。

注意事項

- 您也可以從[: ISO感光度設定]中的[ISO感光度]進行設定。
- 也可以透過在[ISO感光度]畫面按下◀ INFO >按鈕設定為[AUTO]。



ISO感光度指南



- 較低的ISO感光度可降低影像的雜訊，但在某些拍攝條件下，會增加相機震動和主體模糊的風險或縮小合焦的範圍(較淺的景深)。
- 較高的ISO感光度可實現低光源拍攝以及更大的合焦範圍(較深的景深)，但會增加影像的雜訊。

⚠ 注意

- 使用高ISO感光度、高溫或長時間曝光進行拍攝時，影像雜訊(顆粒感、亮點、條紋等)、異常色彩或偏色可能會更加明顯。
- 在高ISO感光度、高溫與長時間曝光等會產生過多雜訊的組合情況下，可能無法正常記錄影像。
- 有關高ISO感光度的注意事項，請參閱[短片記錄的一般注意事項](#)。

自動的最高值

在[P₁], [P₂], [P₃], [S&F], [S&F_{TV}]或[S&F_{Av}]模式或在使用ISO自動的[M]或[S&F_M]模式下進行短片記錄時，可以設定最高ISO感光度。

1. 選擇[: P₁ISO感光度設定]()。
2. 選擇[自動的最高值]。



3. 選擇ISO感光度。



自動的最高值

在[P]、[Tv]或[Av]模式下或在使用ISO自動的[M]模式下進行4K縮時/Full HD縮時短片記錄時可以設定最高ISO感光度。

1. 選擇[ISO感光度設定]。

2. 選擇[自動的最高值]。



3. 選擇ISO感光度。



- [手動設定時的ISO感光度範圍](#)
- [使用ISO自動時的ISO感光度範圍](#)
- [ISO自動的最低快門速度](#)

設定ISO感光度(影像感測器對光的靈敏度)以配合環境光源水平。在基本拍攝區模式中，ISO感光度會自動設定。

使用轉盤設定

1. 設定ISO感光度。



- 當螢幕上顯示影像時，透過轉動 <  > 轉盤設定。
- 選擇[AUTO]以自動設定ISO感光度。
- 選擇[AUTO]時，半按快門按鈕將顯示實際設定的ISO感光度。
- 有關ISO自動範圍的詳細資訊，請參閱[靜止影像拍攝時的ISO感光度\(建議的曝光指數\)](#)。

注意事項

- 當顯示影像時，也可以透過按下 < M-Fn > 按鈕選擇ISO感光度項目來使用 <  > 轉盤設定ISO感光度。

從ISO感光度選項畫面設定

1. 觸控ISO感光度顯示。



2. 設定ISO感光度。



- 轉動◀>轉盤，或者向左或向右按下◀*>選擇ISO感光度。註冊值也可用。
- 您可以透過指定[AUTO]以外的選項並選擇[登錄]來註冊常用ISO感光度設定值。

注意事項



- 您也可以從[ ISO感光度設定]下的[ISO感光度]畫面中進行設定。
- 也可以透過按下[ISO感光度]畫面上的[INFO]按鈕設定為[AUTO]。



ISO感光度指南

- 較低的ISO感光度可降低影像的雜訊，但在某些拍攝條件下，會增加相機震動和主體模糊的風險或縮小合焦的範圍(較淺的景深)。
- 較高的ISO感光度可實現低光源拍攝以及更大的合焦範圍(較深的景深)，但會增加影像的雜訊。

注意事項

- 要將手動ISO感光度設定範圍擴展至從L(相當於ISO 50)到H(相當於ISO 204800)，請調整[: ISO感光度設定] ()中的[ISO感光度範圍]。

注意

- 由於H(相當於ISO 102400)是擴展ISO感光度，因此在此感光度下，影像雜訊(例如光點或條紋)可能會增加，表觀解析度可能會降低。
- 由於L(相當於ISO 50)為擴展ISO感光度設定，動態範圍會較標準設定窄。
- 使用高ISO感光度、高溫或長時間曝光進行拍攝時，影像雜訊(顆粒感、亮點、條紋等)、異常色彩或偏色可能會更加明顯。
- 在高ISO感光度、高溫與長時間曝光等會產生過多雜訊的組合情況下，可能無法正常記錄影像。

手動設定時的ISO感光度範圍

可設定手動ISO感光度設定範圍(最低限制及最高限制)。

1. 選擇[📷: 📷ISO感光度設定](🔗)。
2. 選擇[ISO感光度範圍]。





3. 設定[最低]。



- 選擇[最低]框，然後按下< (SET) >。
- 選擇ISO感光度，然後按下< (SET) >。

4. 設定[最高]。



- 選擇[最高]框，然後按下<  >。
- 選擇ISO感光度，然後按下<  >。

5. 選擇[確定]。

使用ISO自動時的ISO感光度範圍

您可以設定ISO自動的自動ISO感光度範圍。

1. 選擇[自動範圍]。



2. 設定[最低]。



- 選擇[最低]框，然後按下< (SET) >。
- 選擇ISO感光度，然後按下< (SET) >。

3. 設定[最高]。



- 選擇[最高]框，然後按下< (SET) >。
- 選擇ISO感光度，然後按下< (SET) >。

4. 選擇[確定]。

注意事項

- [最低]及[最高]設定亦將作為ISO感光度安全偏移的最低及最高ISO感光度(🔗)。

ISO自動的最低快門速度

要避免自動設定過低的快門速度，可設定ISO自動的最低快門速度。在<P>或<Av>模式下使用廣角鏡頭拍攝移動主體或使用遠攝鏡頭時，該功能較為有效。這可以減輕相機震動及主體模糊。

1. 選擇[最低快門速度]。



2. 設定所需的最低快門速度。

自動



- 如果選擇[自動]，轉動 \leftarrow 轉盤設定與標準速度的差異(向較慢或較快設定)，然後按下<SET>。

手動



- 如您選擇[手動]，請轉動 \leftarrow 轉盤選擇快門速度，然後按下<SET>。

注意

- 如使用[自動範圍]設定的最高ISO感光度限制無法獲得正確曝光，將設定低於**最低快門速度**的快門速度以獲得標準曝光。

注意事項

- 設定為[自動 (標準)]時，最低快門速度將為鏡頭焦距的倒數。[較慢]至[較快]之間的各個級別相當於每一級快門速度。

使用RF鏡頭記錄短片時，光圈值可以1/8級為單位進行設定。在[**M**]、[**Av**]、[**Sf M**]或[**Sf Av**]記錄模式下可用。

1. 選擇[**☑**]: **Av 1/8級增量**(**☑**)。

2. 選擇選項。

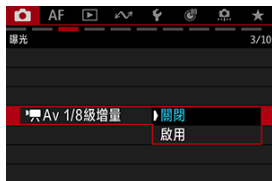

可選擇是否在低光源下透過自動降低快門速度來記錄比設定為[關閉]時更為明亮、受影像雜訊影響更小的短片。

在[AV]或[AV]記錄模式下可用。短片記錄大小的影片格數為59.94P或50.00P時會應用此功能。

1. 選擇[相機]：[AV] 自動低速快門(☑)。

2. 選擇選項。



● 關閉

可記錄出比設定為[啟動]時更為順暢、移動更自然、受主體晃動影響更小的短片。請注意，在低光源下，短片可能顯得比設定為[啟動]時更暗。

● 啟動

可在低光源下透過自動降低快門速度至1/30秒(NTSC)或1/25秒(PAL)來記錄比設定為[關閉]時更為明亮的短片。



注意事項

- 當在低光源下記錄移動主體時，或當可能出現拖影等殘影時，建議設定為[關閉]。



[建議的Tv值設定](#)

[手動設定](#)

如果在以高頻率閃爍的光源下拍攝，影像可能會受到條紋的影響。高頻防止閃爍拍攝能夠以適合高頻率閃爍的快門速度拍攝相片，從而最大限度地減少這種閃爍對影像的影響。

⚠ 注意

- 靜止影像拍攝時的曝光可能有所不同。
- 進行高頻防止閃爍拍攝前，建議將[: 新光圈值下保持相同的曝光]設為[ISO感光度]。

1. 將模式轉盤設為<Tv>或<M>。
2. 選擇[: HF防止閃爍拍攝](、)。
3. 選擇[HF防止閃爍拍攝]。



4. 選擇[啟動]。



5. 選擇項目。



建議的Tv值設定

相機偵測50.0–2011.2Hz的光源並顯示適合在高頻率閃爍的光源下拍攝的快門速度。然後您可以切換到所示快門速度。

1. 設定所需的快門速度。

- 設定您希望使用的拍攝快門速度。對於高頻率閃爍的光源，相機決定接近此值的合適快門速度。

2. 選擇[建議的Tv值設定]。

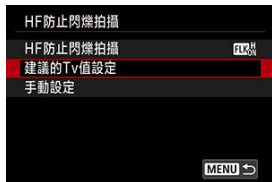

3. 選擇[確定]。



- 透過盡可能地放大受條紋影響的區域，可能會改善高頻閃爍偵測的準確度。

4. 切換到所示快門速度。



- 選擇[是]以切換到所示快門速度。
- 選擇[是 (移至Tv設定)]將顯示[手動設定]螢幕。請前往[手動設定](#)中的步驟2。

5. 拍攝相片。

注意

- 顯示的快門速度將在1/50.0–1/8192.0秒範圍內。
- 如果顯示[未偵測到閃爍]，或切換快門速度不能消除條紋，請執行以下操作。
 - 再次設定建議的Tv值設定。
 - 變更相機的朝向，例如將其旋轉約90°，然後設定建議的Tv值設定。
 - 嘗試手動設定選項。
- 在這些條件下，高頻閃爍偵測可能不太準確。
 - 具有重複樣式的場景(例如，有格子或條紋)
 - 不斷移動的主體
 - 過亮或過暗的場景
 - 具有多個光源的場景
 - 具有微弱閃光光源的場景
 - 較低頻率閃爍的光源

注意事項

- 如果在HDMI輸出4K短片期間將建議的Tv值設定應用於高頻率閃爍，則受影響短片的顯示不會更新。



在螢幕查看受高頻率閃爍光源影響的影像區域，然後尋找合適的快門速度。

1. 選擇[手動設定]。



2. 調整快門速度。





- 如果使用建議的Tv值設定所設定的快門速度無法消除條紋，請執行以下操作。
 - 轉動<  >轉盤。使用<  >轉盤可提高($\times 2$ 、 $\times 3$ 、 $\times 4$ 等)或降低($1/2\times$ 、 $1/3\times$ 、 $1/4\times$ 等)使用建議的Tv值設定所設定的快門速度。
 - 轉動<  >轉盤微調設定。
- 如果此操作無法消除條紋，請變更相機的朝向，例如將其旋轉約 90° ，然後設定建議的Tv值設定。

3. 拍攝。





 注意

- 可手動設定的快門速度在1/50.0-1/8192.0秒的範圍內。
- 較暗的鏡頭可能會導致無法正確顯示模擬。
- 螢幕上顯示的影像可能會與實際的拍攝結果不同。請事先進行試拍。







提供四種測量主體亮度的方法(測光模式)。一般情況下，建議使用權衡式測光。在基本拍攝區模式中，權衡式測光會自動設定。

1. 選擇[: 測光模式] ()。
2. 選擇選項。



- : **權衡式測光**
全範圍測光模式即使在背光主體中亦同樣適用。相機自動調整曝光參數以配合場景。
- : **局部測光**
當主體周圍由於背光等原因有過於明亮的光線時有效。局部測光區域顯示在畫面中。
- : **重點測光**
此模式適用於對拍攝主體的特定部分進行測光。重點測光區域顯示在畫面中。
- : **中央偏重平均測光**
對整個畫面平均測光，但偏重於畫面中央。

注意事項

- 依據預設，相機會按如下方式設定曝光。
設為[]時，保持半按快門按鈕將在使用單次自動對焦成功對焦後鎖定曝光值(自動曝光鎖)。設為[]/[]/[]時，會在相片拍攝的瞬間設定曝光值(半按快門按鈕時不會鎖定曝光值)。
- 透過[: 對焦後鎖定自動曝光的測光模式] ()，您可設定是否在透過單次自動對焦合焦主體後鎖定曝光(自動曝光鎖)。

根據[AF: 要偵測的主體]設定對偵測到的主體執行測光。

1. 選擇[📷: AF時偵測主體優先AE](📷、📷)。
2. 選擇選項。

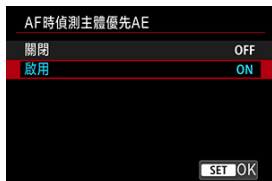

- [啟用]：測光基於偵測到主體的自動對焦點或自動對焦區域。
- [關閉]：測光基於整個畫面。

⚠ 注意

- 在靜止影像拍攝期間，[啟用]只在[📷: 測光模式]設為[權衡式測光]時可用。
- 手動對焦(MF)時沒有作用。

自動曝光鎖的效果

要保持以相同的曝光進行拍攝，例如分別設定對焦和曝光時，您可以按下 < * > 按鈕使用自動曝光鎖。這適用於拍攝背光主體等。

1. 向主體對焦。

- 半按快門按鈕。
- 將顯示曝光設定。

2. 按下 < * > 按鈕(ⓘ)。

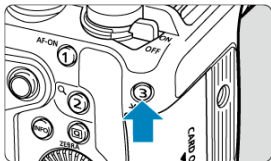



- [*]圖示會顯示在螢幕的左下方，來表示曝光已鎖定(自動曝光鎖)。
- 每次按下 < * > 按鈕，將鎖定目前的曝光設定。

3. 重新構圖並拍攝相片。



- 要在保持自動曝光鎖定時拍攝更多相片，請持續按下 < * > 按鈕，然後按下快門按鈕以拍攝其它相片。

自動曝光鎖的效果

測光模式	自動對焦點選擇	
	自動選擇	手動選擇
	鎖定以合焦的自動對焦點為中心的曝光。	鎖定以選定的自動對焦點為中心的曝光。
	將鎖定中央偏重曝光。	



* 當設定 $\left[\begin{array}{c} \text{AF} \\ \text{ON} \end{array}\right]$ 且鏡頭的對焦模式開關置於 $\langle \text{MF} \rangle$ 時，將鎖定中央偏重曝光。

[相片風格](#)

[色彩濾鏡](#)

[Custom Picture](#)

您可以從相片風格、色彩濾鏡或Custom Picture選單設定偏好的短片或靜止影像特性。

1. 選擇[: 色彩模式](、)。

2. 選擇選項。



- 按下 <INFO> 按鈕進入相應的選單。

選擇預設相片風格，您可獲得有效的影像特性。



相片風格特性

自動

相機自動調整色調以配合場景。尤其在拍攝自然、室外及日落景色時，藍天、綠色植物及日落的色彩更顯生動。

注意事項

- 如使用[自動]未獲得理想色調，請使用其它相片風格。

標準

影像顯得鮮豔、銳利、清晰。適用於大多數場景。

人像

適合表現平滑的膚色，且稍微清晰的效果。適用於人像特寫。
可透過按照[設定和效果](#)中的說明變更[色調]來調整膚色。

風景

用於拍攝鮮豔的藍色、綠色及非常銳利及清晰的影像。拍攝生動的風景效果更佳。

精緻細節

適合表現主體的細節輪廓和細膩紋理。色彩稍鮮豔。

-  **中性**

適合在電腦上進行後期修圖。呈現柔和、對比度較低且自然色調的影像。

-  **忠實**

適合在電腦上進行後期修圖。忠實再現以5200K色溫的日光下測量的主體的實際色彩。呈現柔和、對比度較低的影像。

-  **單色**

製作黑白影像。

 **注意**

- 無法從使用[單色]相片風格拍攝的JPEG/HEIF影像中恢復彩色影像。

-  **使用者定義1-3**

您可基於[人像]或[風景]或相片風格檔案等預設添加新的風格，並根據需要進行調節(🔗)。使用未自訂的風格拍攝的相片將具有與預設[自動]設定相同的特性。

符號

選擇相片風格畫面上的圖示表示[銳利度]的[強度]、[精細度]和[閾值]，以及[對比度]和其它參數。數字表示為相應相片風格指定的這些設定的值。

相片風格	4, *, *, 0, 0, 0	相片風格	4, *, *, 0, 0, 0
自動	4, *, *, 0, 0, 0	精緻細節	4, *, *, 0, 0, 0
標準	4, *, *, 0, 0, 0	中性	0, *, *, 0, 0, 0
人像	3, *, *, 0, 0, 0	忠實	0, *, *, 0, 0, 0
風景	5, *, *, 0, 0, 0	單色	4, *, *, 0, N, N
精緻細節	4, *, *, 0, 0, 0	使用者定義1	自動
中性	0, *, *, 0, 0, 0	使用者定義2	自動



銳利度	強度	精細度	閾值
	對比度	飽和度	色調
	濾鏡效果 (單色)	色調效果 (單色)	

注意

- 對於短片記錄，[銳利度]的[精細度]和[閾值]參數表示為[*]。無法為短片記錄設定[精細度]和[閾值]。

自訂相片風格

可透過變更預設設定來自訂任何相片風格。有關調整[單色]的詳細資訊，請參閱[\[單色\]調整](#)。

1. 選擇[: 色彩模式](、)。
2. 選擇[相片風格]。



- 選擇[]，然後按下< INFO >按鈕。

3. 選擇相片風格。



- 選擇要調整的相片風格，然後按下< INFO >按鈕。

4. 選擇選項。



- 選擇選項，然後按下 < SET >。
- 有關設定和效果的詳細資訊，請參閱[設定和效果](#)。

5. 設定效果等級。



- 調整效果程度，然後按下 < SET >。



- 按下 < MENU > 按鈕儲存調整的設定並返回選擇相片風格畫面。
- 更改為與預設值不同的設定都顯示為藍色。

注意事項

- 對於短片記錄，無法設定[銳利度]的[精細度]和[閾值](不顯示)。
- 透過選擇步驟4中的[預設設定]，可將相應相片風格的參數設定回復至預設設定。
- 如要使用調整後的相片風格拍攝，首先選擇調整後的相片風格，然後拍攝。

設定和效果

	銳利度		
	 強度	0：柔和的輪廓	7：銳利的輪廓
	 精細度*1	1：精細	5：粗糙
	 閾值*2	1：低	5：高
	對比度	-4：低對比度	+4：高對比度
	飽和度	-4：低飽和度	+4：高飽和度
	色調	-4：微紅的膚色	+4：微黃的膚色

* 1：表示要強調的輪廓線的精細程度。數值越小，突出的輪廓越精細。

* 2：表示用來確定強調輪廓程度的輪廓與周圍影像區域之間的對比度閾值。數值越小，對比度差異小時可突出的輪廓越多。然而，數值越小，雜訊可能越明顯。

[單色]調整

濾鏡效果



將濾鏡效果應用於單色影像後，可使白雲或綠樹更加突出。

濾鏡	效果示範
N:無	無濾鏡效果的普通黑白影像。
Ye:黃	藍天顯得更自然，白雲顯得更清晰。
Or:橙	藍天顯得略暗。夕陽顯得更燦爛。
R:紅	藍天顯得很暗。秋天黃葉顯得更清晰、明亮。
G:綠	膚色及唇色顯得更柔和。綠色的樹葉顯得更清晰、明亮。

注意事項

- 增加[對比度]將使濾鏡效果更加明顯。



色調效果



透過應用色調效果，可以所選顏色建立單色影像。要建立使人印象深刻的影像時非常有效。

註冊相片風格

您可以選擇一種基本相片風格，如[人像]或[風景]，根據需要進行調整，並在[使用者定義1] – [使用者定義3]中進行註冊。使用不同設定建立多個相片風格時非常有用。

1. 選擇[: 色彩模式] (、)。
2. 選擇[相片風格]。



- 選擇[]，然後按下 < INFO > 按鈕。

3. 選擇[使用者定義*]。



- 選擇[使用者定義*]，然後按下 < INFO > 按鈕。

4. 按下 < (SET) >。

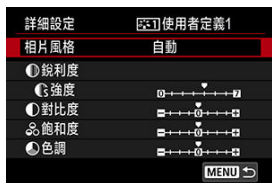

- 選擇[相片風格]後，按下 < (SET) >。

5. 選擇基本相片風格。

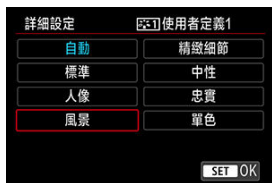

- 選擇基本相片風格，然後按下 < (SET) >。

6. 選擇選項。



- 選擇選項，然後按下 < (SET) >。

7. 設定效果等級。



- 調整效果程度，然後按下 < (SET) >。
- 有關詳細資訊，請參閱 [自訂相片風格](#)。



- 按下 < MENU > 按鈕儲存調整的設定並返回選擇相片風格畫面。
- 基本相片風格將顯示於 [使用者定義*] 右方。
- [使用者定義*] 中的藍色相片風格名稱表示已變更為與預設值不同的設定。

注意

- 如果已在 [使用者定義*] 下註冊了相片風格，更改基本相片風格將清除之前註冊的使用者定義相片風格的參數設定。
- 透過選擇 [🔧: 重設相機] 中的 [基本設定]，可恢復預設的 [使用者定義*] 風格和設定。

注意事項

- 如要使用註冊的相片風格拍攝，請選擇已註冊的 [使用者定義*]，然後拍攝。

您可以透過選擇預設濾鏡為影像添加效果。

1. 選擇[📷: 色彩模式](🔍、📷)。
2. 選擇[色彩濾鏡]。



- 選擇[🔍]，然後按下 < INFO > 按鈕。

3. 選擇色彩濾鏡。



濾鏡	效果	推薦場景
 故事藍綠與橙	具有藍綠色陰影和琥珀色高光的淡色調	高對比度的白天場景和其它具有對比度的場景，如光線充足的房間
 故事洋紅	整體為洋紅色濾鏡效果的淡色調	
 故事藍	整體為有藍色濾鏡效果的淡色調	包括一些琥珀色或黃色且具有對比度的場景
 淡藍綠與橙	藍綠色陰影和琥珀色高光	
 復古綠	整體為綠色濾鏡效果的褪出色調	舊建築、都市景觀
 棕褐色調	整體為深褐色濾鏡效果的褪出色調	
 強調紅	除紅色外，所有顏色都顯得褪色	包括一些偏紅色的場景
 美味暖調	高飽和度和明亮的中間色調，整體為暖色	包括食物或飲料的暖色調場景
 美味冷調	高飽和度和明亮的中間色調，整體為冷色	包括食物或飲料的冷色調場景
 明亮琥珀	低對比度、淺色陰影同時保持氣氛暗黑、暖色	使用暖色調光源的光線不足的場景
 明亮白	低對比度、淺色陰影同時保持氣氛暗黑、冷色	
 清晰藍	低對比度、明亮陰影，整體為淺藍色	明亮的傍晚都市景觀，室內場景
 清晰紫	低對比度、明亮陰影，整體為淺紫色	
 清晰琥珀	低對比度、明亮陰影，整體為淺琥珀色	

⚠ 注意

- 色彩濾鏡可能會令影像無法呈現平滑的漸變，並且可能會產生影像雜訊。
- 某些相機設定或拍攝主體可能會使您無法獲得所需的顏色。

📄 注意事項

- 色彩濾鏡可與[]或[]結合使用。



相機上的 Custom Picture 檔案可以透過應用設定組合(伽瑪/色彩空間、色彩矩陣和 Look File)來調整短片記錄中的色調，主要是為後期製作處理做準備。

- 您可以選擇 Custom Picture 檔案來記錄具有偏好影像特性的短片。
- 可以編輯預設的 Custom Picture 檔案以建立新檔案。
- 要調整短片色調，您可以註冊 Look File。

注意

- 應用 Custom Picture 可能會改變測光等級。

選擇 Custom Picture 檔案

1. 選擇 [📷: 色彩模式] (🔗)。
2. 選擇 [Custom Picture]。



- 選擇 [CP]，然後按下 < INFO > 按鈕。

3. 選擇 [選擇 CP 檔案]。



4. 選擇Custom Picture檔案。

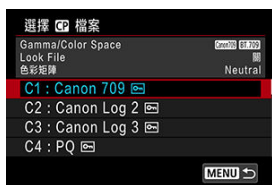

Custom Picture檔案	伽瑪/色彩空間	Look File	色彩矩陣	摘要
C1 : Canon 709	Canon 709/ BT.709	■	Neutral	比BT.709標準更寬的動態範圍 適用於在符合BT.709標準的顯示器上顯示 也適用於無需後期處理的情況
C2 : Canon Log 2	Canon Log 2/ C.Gamut	■	Neutral	使用Canon Log 2伽瑪；需要後期處理 影像暗部區域中的色調比Canon Log 3 更優越
C3 : Canon Log 3	Canon Log 3/ C.Gamut	■	Neutral	使用Canon Log 3伽瑪；需要後期處理 在擴展動態範圍的同時保留Canon Log 特性
C4 : PQ	PQ/BT.2020	■	Neutral	使用符合ITU-R BT.2100 (PQ)標準的 HDR伽瑪曲線(使用8-bit記錄時，相當 於ITU-R BT.2100 (PQ)標準)
C5 : HLG	HLG/BT.2020	■	Neutral	使用符合ITU-R BT.2100 (HLG)標準的 HDR伽瑪曲線(使用8-bit記錄時，相當 於ITU-R BT.2100 (HLG)標準)
C6 : BT.709 Standard	BT.709 Standard/ BT.709	■	Video	適用於在符合BT.709標準的顯示器上顯示 使用符合ITU-R BT.709標準的伽瑪曲線
C7至C20 (User07至User20)	Canon 709/ BT.709	■	Neutral	比BT.709標準更寬的動態範圍 適用於在符合BT.709標準的顯示器上顯示 也適用於無需後期處理的情況

編輯Custom Picture

您可以編輯所選Custom Picture檔案的設定。

1. 選擇[: 色彩模式]()。
2. 選擇[Custom Picture]。



- 選擇[CP]，然後按下< INFO >按鈕。

3. 選擇[編輯 CP 檔案]。



- 要編輯受保護的([)Custom Picture檔案，請在[保護]設定中選擇[取消保護]以啟動編輯。



4. 根據需要編輯設定。



- 選擇要編輯的設定，然後在顯示的畫面上進行調整(☺)。
- 要使用新名稱儲存編輯過的Custom Picture檔案，請選擇[重新命名]並輸入名稱。
- 要重設編輯，請選擇[重設]，然後選擇要重設的Custom Picture檔案。
- 有關Look File的說明，請參閱[使用Look File](#)。

5. 保護編輯過的Custom Picture檔案。



- 完成編輯後，選擇[保護]。

Custom Picture設定項目

可以使用[編輯 CP 檔案]設定以下項目。

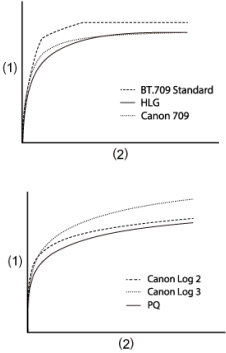
設定項目	內容	
Gamma/Color Space 設定伽瑪曲線和色彩空間的組合		
伽瑪	<p>(1)輸出 (2)輸入</p> 	
	Canon Log 3	伽瑪保留了Canon Log特性，但具有擴展的動態範圍 需要在後期製作中進行影像處理
	Canon Log 2	伽瑪在影像暗部區域的漸變比Canon Log 3更豐富 需要在後期製作中進行影像處理
	PQ	符合ITU-R BT.2100 (PQ)標準的HDR伽瑪(使用8-bit記錄時，相當於ITU-R BT.2100 (PQ)標準)
	HLG	符合ITU-R BT.2100 (HLG)標準的HDR伽瑪(使用8-bit記錄時，相當於ITU-R BT.2100 (HLG)標準)
	BT.709 Standard	符合ITU-R BT.709標準的伽瑪
	Canon 709	適用於在符合BT.709標準的顯示器上顯示具有寬動態範圍並適合無後期處理的伽瑪 適用於在符合BT.709標準的顯示器上觀看
色彩空間	C.Gamut	Canon基於影像感測器特性開發的色彩空間，覆蓋的色域比BT.2020更寬 亦建議在轉換為ACES2065-1色彩空間時使用
	BT.2020	符合UHD TV(4K/8K)的ITU-R BT.2020標準的色彩空間
	BT.709	符合sRGB標準的標準色彩空間

色彩矩陣		
色彩重現設定		
	Neutral	真實色彩重現
	Production Camera	電影色彩重現
	Video	廣播電視對比度的色彩重現
Look File		
使用Look File		
	開	啟動基於Look File的色彩調整
	關	停用基於Look File的色彩調整
Look File 設定		
註冊/移除Look File		
	註冊	將Look File (.cube格式)註冊至Custom Picture
	刪除	移除註冊至Custom Picture的Look File
HLG Color		
Hybrid Log-Gamma (HLG)色彩設定		
將[Gamma/Color Space]伽瑪設為[HLG]並且色彩空間為[BT.2020]時可用		
	BT.2100	色彩相當於ITU-R BT.2100
	Vivid	色彩相當於ITU-R BT.2390中的「傳統色彩」
Black		
黑階調整		
[Gamma/Color Space]設為[Canon Log 3]時不可用		
Master Pedestal	-50至+50	提高或降低黑階。數值越高，會提高影像暗部區域的亮度，但會降低對比度。如果為負值，會使影像暗部區域變暗。
Master Black Red Master Black Master Green Master Black Blue	-50至+50	校正影像暗部區域的紅色、綠色或藍色偏色

Black Gamma

校正伽瑪曲線較低的部分，適用於影像暗部區域

在以下範圍內升高或降低伽瑪曲線的暗部

[Gamma/Color Space]設為[BT.709 Standard]時可用

- (1)輸出
 (2)輸入
 (3)點(Point)
 (4)等級(Level)
 (5)範圍(Range)

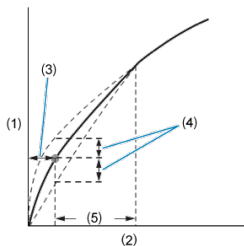

Level	-50至+50	設定伽瑪曲線較低部分的高度
Range	-20至+50	設定相對於[點]的調整範圍
Point		設定頂點位置
Low Key Saturation		
影像暗部區域的色彩飽和度調整		
Activate	On(開)、Off(關)	設為[On]時啟動調整
Level	-50至+50	設定調整量

Knee

壓縮影像明亮區域以防止高光細節流失

[Gamma/Color Space]設為[BT.709 Standard]時可用

(1)輸出

(2)輸入

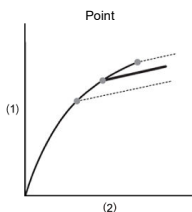
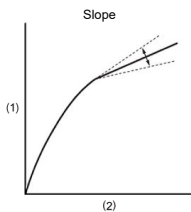

Activate	On(開)、Off(關)	設為[On]時對每個設定啟動調整
Slope	-35至+50	調整膝點(Knee)以上的斜率
Point	50至109	調整膝點(Knee)
Saturation	-10至+10	調整影像明亮區域的色彩飽和度

Sharpness 銳利度調整		
Level	-10至+50	提高或降低邊緣銳利度
Detail Frequency	-8至+8	設定邊緣增強的中心頻率 數值越高，頻率越高，影像越銳化
Coring Level	-30至+50	設定用來確定強調邊緣程度的邊緣與周圍影像區域之間的對比度閾值 數值越高，可以避免突出細微的細節，減少雜訊
Limit	-50至+50	限制邊緣增強量
Noise Reduction 減少影像雜訊		
Automatic	On(開)、Off(關)	設為[On]時自動調整
Spatial Filter	Off(關)，1至12	透過對整個影像應用類似柔焦的效果來減少雜訊 雖然不會出現殘像，但當設定為[Off]以外的選項時，影像整體會柔化
Frame Correlation	Off(關)，1至3	當設定為「關」以外的值時，透過比較目前和前一個影像(幀位)來減少雜訊 雖然表觀解析度不受影響，但移動主體可能會造成殘像
Skin Detail 柔化皮膚設定 控制膚色偵測和消除雜訊 偵測到的膚色區域以斑馬條紋圖案顯示		
Effect Level	Off(關)，Low(低)、Middle(中)、High(高)	設定柔化皮膚的等級，其中[High]為最高等級
Hue	-16至+16	設定要偵測的膚色色調
Chroma	0至31	設定要偵測的膚色飽和度
Area		設定要偵測的膚色色調範圍
Y Level		設定要偵測的膚色亮度
Color Matrix Tuning 微調影像色調		
Gain	-50至+50	調整色彩強度
Phase	-18至+18	調整色調
R-G	-50至+50	在青色與綠色以及紅色與洋紅色之間調整色調
R-B		在青色與藍色以及紅色與黃色之間調整色調
G-R		在洋紅色與紅色以及綠色與青色之間調整色調
G-B		在洋紅色與藍色以及綠色與黃色之間調整色調
B-R		在黃色與紅色以及藍色與青色之間調整色調
B-G		在黃色與綠色以及藍色與洋紅色之間調整色調

Color Correction 用於校正具有特定色彩特性的影像區域的設定 相應地偵測校正區域 配置設定後，未偵測到的區域將以中性色顯示(調整[Area A Revision Level]、[Area B Revision Level]、[Area A Revision Phase]和[Area B Revision Phase]的情況除外)		
Select Area	Off(關), Area A(區域A), Area B(區域B), Area A&B(區域A&B)	指定用於色彩校正的區域(A或B) 設為[Area A]時校正區域A 設為[Area B]時校正區域B 設為[Area A&B]時校正兩個區域
Area A Setting Phase	0至31	設定區域A的色相
Area A Setting Chroma		設定區域A的飽和度
Area A Setting Area		設定區域A的色彩範圍
Area A Setting Y Level		設定區域A的亮度
Area A Revision Level	-50至+50	設定應用於區域A中飽和度的校正量
Area A Revision Phase	-18至+18	設定應用於區域A之色相的校正量
Area B Setting Phase	0至31	設定區域B的色相
Area B Setting Chroma		設定區域B的飽和度
Area B Setting Area		設定區域B的色彩範圍
Area B Setting Y Level		設定區域B的亮度
Area B Revision Level	-50至+50	設定應用於區域B中飽和度的校正量
Area B Revision Phase	-18至+18	設定應用於區域B之色相的校正量
Other Functions [Over 100%]決定相機如何處理超過100%的信號 [Gamma/Color Space]設為[BT.709 Standard]時可用		
Over 100%	Through	未修改的輸出
	Press	壓縮最高108%的信號，使其等級達到100%
	Clip	丟棄超過100%的信號部分

檢查Custom Picture詳細資訊

您可以從[Custom Picture]選單檢視Custom Picture檔案設定。

1. 選擇[📷: 色彩模式](🔗)。
2. 選擇[Custom Picture]。



- 選擇[CP]，然後按下< INFO >按鈕。

3. 選擇[狀態]。



4. 檢查設定。



儲存及載入Custom Picture檔案

編輯後的Custom Picture檔案可以儲存到記憶卡中，並與同一型號的其它相機一起使用。

1. 選擇Custom Picture檔案以儲存(☒)。
2. 選擇[儲存 CP 檔案]。



3. 選擇選項。

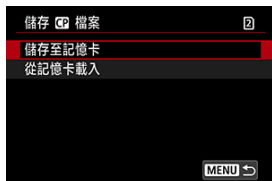

- **儲存至記憶卡**
儲存已編輯的Custom Picture檔案。選擇目的地，然後選擇[確定]。最多可儲存20個檔案。除非已儲存超過20個檔案，儲存檔案時會顯示[新檔案]。如果已儲存了20個檔案，則這些檔案將會被要儲存的新檔案覆寫。
- **從記憶卡載入**
從記憶卡中載入Custom Picture檔案。選擇要載入的檔案，然後選擇[確定]。

使用Look File

您可以將Blackmagic Design應用程式DaVinci Resolve中.cube格式的17-或33-grid 3D LUT檔案註冊為Custom Picture檔案中的Look File，以調整所記錄短片的色調。

註冊Look File

開始之前，應將要註冊的Look File複製到記憶卡上。

1. 在相機中裝入記憶卡。
2. 選擇Custom Picture檔案(☒)。
3. 選擇[編輯 CP 檔案]。



- 要編輯受保護的(☒)Custom Picture檔案，請在[保護]設定中選擇[取消保護]以啟動編輯。
- 如果要同時編輯Custom Picture檔案和註冊Look File，請最後進行Look File註冊。

4. 選擇[Look File 設定]。



5. 選擇[註冊]。



- 列出了記憶卡上的Look File。

6. 選擇Look File。

7. 應用Look File後，選擇伽瑪/色彩空間。

8. 選擇[確定]。

⚠ 注意

- 以下Look File不相容。
 - 標頭(「LUT_3D_INPUT_RANGE」)輸入範圍超出0-1範圍
 - 2MB或更大，或名稱超過65個字元(包括檔案副檔名)
 - 檔案名稱包含不支援的字元
支援的字元：0-9、a-z、A-Z、底線(_)、連字號(-)、句點(.)或半形空格
 - 資料部分包括0-1範圍之外的值
- 除非使用適合的伽瑪/色彩空間進行輸入和輸出，否則色調將無法正確轉換。
- 如果在註冊後變更了[Gamma/Color Space]、[HLG Color]或[Over 100%]設定，則無法使用已註冊的Look File。
- 將[Gamma/Color Space]設為[BT.709 Standard]時，不使用高於100%或低於0%的信號。在為任何高於100%的信號註冊Look File之前，請在[Over 100%]中選擇[Press]。
- 註冊的Look File應用於RAW短片縮圖，但在播放過程中不應用。

使用Look File進行色彩調整

您可以使用註冊的Look File進行色彩調整。

1. 在[編輯 CP 檔案]畫面上，選擇[Look File]。
2. 選擇[開]。
 - 要停用基於Look File的色彩調整，請選擇[關]。

移除Look File

1. 選擇Custom Picture檔案(☞)。
2. 選擇[編輯 CP 檔案]。



3. 選擇[Look File 設定]。



4. 選擇[刪除]。

5. 選擇[確定]。



Canon Log影像畫質

- 使用Canon Log時，天空、白牆等類似主體會受到雜訊或不均勻的漸變層次、曝光或色彩的影響，具體取決於主體或拍攝條件。在影像暗部區域，條紋或雜訊也可能會很明顯。
- 如果以類似的方式增強對比度或編輯影像，雜訊可能會變得更加明顯。
- 事先記錄幾個測試短片並檢查記錄效果。
- 如果變更ISO感光度或在後期製作中進行調色，影像畫質可能會提高。

⚠ 注意

- 如果在設定Canon Log時將[📷: 鏡頭像差校正]中的[周邊亮度校正]設為[啟動]，影像邊緣可能會出現雜訊。
- 將[📷: 📷: 🎞️ 🎬 HDR/C.Log檢視輔助]設為開時的直方圖不是基於為檢視輔助而進行的轉換。在直方圖中以灰色顯示的影像區域粗略表示不使用的信號值。

您可以調整由影像輪廓的對比度決定的影像清晰度。
向負方向設定會使影像更柔和，向正方向設定會使影像更清晰。

1. 選擇[: 清晰度](、)
2. 設定效果等級。







注意

- 設定清晰度可能會將高對比度影像中的邊緣周圍區域變得更暗或更亮。
- 此設定的效果不會反映在靜止影像拍攝時螢幕上顯示的影像中。

[HDR拍攝(PQ)]可以拍攝保留高光和陰影細節且符合以ITU-R BT.2100和SMPTE ST.2084定義的PQ規格(代表用於HDR影像顯示的輸入信號伽瑪曲線)的高動態範圍的影像。



注意事項

- 記錄為HEIF或RAW影像。
- 為了獲得最佳觀看效果，請使用HDR顯示裝置。
- 顯示效果因顯示器的性能而異。

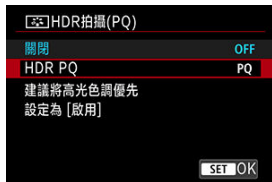
1. 選擇[: HDR拍攝(PQ)](、)。
2. 選擇[HDR PQ]。



注意

- [: 短片記錄格式]設定為[XF-AVC S YCC420 8bit]時，[HDR PQ]不可用。
- 在HDR和非HDR顯示裝置上的顯示效果可能會有不同。
- 在直方圖中以灰色顯示的影像區域粗略表示不使用的信號值。
- [:  顯示格數設定]會自動設定為[順暢]。

[陰影補償](#)

[飽和度](#)

[限制最高亮度](#)

可記錄保留高對比度場景的高光細節的高動態範圍短片。

1. 選擇[: HDR短片模式]()。
2. 將[HDR短片記錄]設為[啟動]。

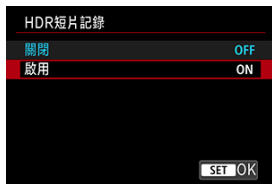

注意

- 在ISO 400–12800範圍內自動設定ISO感光度。
- 使用HDR短片記錄時，天空、白牆等類似主體會受到雜訊或不均勻的漸變層次、曝光或色彩的影響，具體取決於主體或拍攝條件。在影像暗部區域，條紋或雜訊也可能會很明顯。
- 事先記錄幾個測試短片並檢查記錄效果。
- 如果變更ISO感光度或者[: 高ISO感光度消除雜訊功能]或[陰影補償]設定，影像畫質可能會提高。

注意事項

- 為了更好地重現明亮的影像區域，還會將相機設為[: HDR拍攝(PQ)]()。

陰影補償

您可以透過使用[陰影補償]來提高陰影和其它影像暗部區域的亮度。



- 在接下來顯示的畫面上，在預覽結果時選擇選項。





注意

- 在某些拍攝條件下，雜訊可能會增加且表觀解析度可能會改變。天空或白牆等主體可能無法以平滑的層次呈現，並可能會出現異常色彩。
- 在影像暗部區域，條紋雜訊可能會很明顯。這種雜訊也可能出現在低ISO感光度下，但變更ISO感光度或[📷: 高ISO感光度消除雜訊功能]或[陰影補償]設定可能會變得較不明顯。

飽和度

您可以透過使用[飽和度]調整整體色彩強度。



- 要選擇調整值，請使用 <  > 或 <  > 轉盤。
- 完成後，按下 <  >。

限制最高亮度

當[📷]: [HDR] HDR拍攝(PQ)設為[HDR PQ]時，此設定可用。



- 設為[關閉]時，最高亮度不受限制。在支援亮度超過1000尼特的顯示器上查看影像時，建議使用此選項。
- 設為[1000尼特]時，最高亮度會被限制在約1000尼特。

[☑️ \[HDR\]HDR模式\]設定](#)

可拍攝保留高對比度場景的高光和陰影細節的高動態範圍的相片。

為了增強影像暗部區域的層次感，HDR拍攝會產生一張HDR影像，方法是每次拍攝會連續捕捉多張不同曝光的影像，然後合併為一張影像，藉此補償這些區域中的細節損失。

HDR影像會以HEIF或JPEG格式記錄。

* HDR表示高動態範圍。

1. 選擇[: [HDR]HDR模式]()。

2. 選擇[]HDR模式拍攝]。

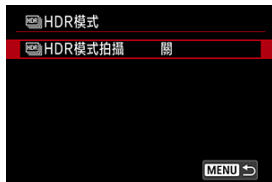

3. 選擇[開]。



4. 根據需要配置每個設定。

- 有關設定的詳細資訊，請參閱[\[HDR\]HDR模式\]設定](#)。

5. 拍攝相片。

- 完全按下快門按鈕。每次拍攝的多張影像合併為單張HDR影像，並記錄至記憶卡。

[HDR] HDR模式]設定



適用於風景及靜物拍攝。每次拍攝會拍攝三張不同曝光(標準曝光、曝光不足和曝光過度)的影像，然後自動合併成一張影像。

● 動態範圍

選擇[自動]會根據影像的整體色調範圍自動設定動態範圍。
數值越高，動態範圍越寬。

● 限制最高亮度

僅當[相機圖示] HDR拍攝(PQ)設為[HDR PQ]時可用。

設為[關閉]時，最高亮度不受限制。在支援亮度超過1000尼特的顯示器上查看影像時，建議使用此選項。

設為[1000尼特]時，最高亮度會被限制在約1000尼特。

● 連續HDR

選擇[只拍一張]，拍攝結束後將自動取消HDR拍攝。

選擇[每一張]，將[HDR] HDR模式拍攝設為[關閉]前，會繼續進行HDR拍攝。

● 自動對齊影像

對於手持拍攝，選擇[啟用]。使用三腳架時，選擇[關閉]。

● 儲存原始影像

要儲存拍攝的三張影像和最終HDR影像，選擇[全部影像]。

要只儲存HDR影像，請選擇[只有HDR影像]。

注意

- 自動包圍曝光不可用。
- 天空或白牆等主體可能無法以平滑的層次呈現，並可能會出現雜訊或不規則曝光或色彩。
- HDR拍攝時的最高快門速度為1/8000秒。
- 將[📷: 記錄功能+記憶卡/資料夾選擇]中的[📷: 記錄選項]設為[分別記錄]時，兩個記憶卡插槽都會以[📷: 記錄功能+記憶卡/資料夾選擇]之[📷: 播放]中所選記憶卡的影像畫質設定儲存相同的影像。



將[HDR]HDR模式拍攝設為[開]時的注意事項

- 如將[自動對齊影像]設為[啟動]時拍攝HDR影像，自動對焦點顯示資訊(📍)及除塵資料(🧹)將不會加入影像。
- 如在[自動對齊影像]設為[啟動]時進行手持HDR拍攝，影像周邊會被稍微裁切，表觀解析度會稍微降低。另外，如因相機震動等而導致影像無法正確對齊，自動影像對齊可能無法使用。請注意，使用極其明亮或昏暗的曝光設定進行拍攝時，自動影像對齊可能無法正常運作。
- 如在[自動對齊影像]設為[關閉]時進行手持HDR拍攝，三張影像可能無法正確對齊，HDR效果可能會減弱。建議使用三腳架。
- 拍攝多張影像時，會自動調整快門速度和ISO感光度等設定。因此，即使在<Fv>、<Tv>或<M>模式下，快門速度和ISO感光度也將相對於指定的快門速度進行變更。
- 為防止相機震動，可能會設定較高的ISO感光度。
- 對於重複的圖案(格子、條紋等)、對比度不明顯或單色調的影像，自動對齊影像可能無法正常運作。
- 使用HDR拍攝，影像會合併，然後儲存至記憶卡，因此可能需要等待一段時間。處理影像時畫面上會出現[BUSY]，且在處理完成前無法進行拍攝。

注意事項

- 將[HDR]HDR模式拍攝設為[開]會產生具有下列影像畫質的RAW HDR影像。
 - [📷: 📷: HDR拍攝(PQ)]設為[關閉]時：JPEG畫質
 - [📷: 📷: HDR拍攝(PQ)]設為[HDR PQ]時：HEIF畫質RAW+JPEG或RAW+HEIF拍攝下的HDR影像畫質與您指定的JPEG或HEIF影像畫質相對應。
- 當[HDR]HDR模式拍攝設為[開]時，即使[📷: 顯示模擬]設為[關閉]以外的選項，也不會執行曝光模擬。

如拍攝的影像看上去昏暗，或對比度過低或過高，亮度和對比度會被自動校正。

1. 選擇[: 自動亮度優化](、)。
2. 設定校正選項。



注意

- 在某些拍攝條件下，雜訊可能會增加且表觀解析度可能會改變。
- 如自動亮度優化效果太強並且拍攝效果沒有達到預期的亮度，設定[弱]或[關閉]。
- 即使將曝光補償設為較暗方向，使用[關閉]以外的選項時拍攝的影像仍可能顯得明亮。如需要較暗的曝光，請將此功能設定為[關閉]。

注意事項

- 要在<M>模式下亦可設定[: 自動亮度優化]，請在步驟2中按下<INFO>按鈕以清除[手動曝光時關閉]的核取標記[]。

您可減少過度曝光的高光區域。

1. 選擇[📷: 高光色調優先](🔘、🔘)。
2. 設定選項。

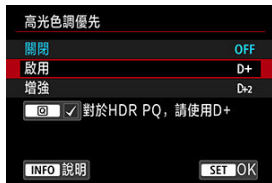

- [啟動]：提高高光的漸變層次。灰度及高光之間的漸變會更加平滑。
- [增強]：減少曝光過度的高光，在某些拍攝條件下效果高於[啟動]。

⚠ 注意

- 雜訊可能會略微增多。
- 可用的ISO感光度範圍從ISO 200開始。無法設定擴展的ISO感光度。
- 設定為[增強]時，在某些場景下可能達不到預期效果。

📄 注意事項

- 即使將[📷: 📷 HDR拍攝(PQ)]設為[HDR PQ]，設定[📷: HDR] HDR模式時，[📷: 高光色調優先]仍將設為[關閉]。

[\[AWB\]自動白平衡](#)

[\[自訂\]自訂白平衡](#)

[\[K\]色溫](#)

[平穩白平衡](#)

[自動白平衡反應](#)

白平衡(WB)可使白色區域呈現白色。一般情況下，自動[AWB](氣氛優先)或[AWBW](白色優先)設定將獲得正確的白平衡。如使用「自動」無法獲得自然的色彩效果，您可選擇適合光源的白平衡或拍攝白色物體以進行手動設定。

在基本拍攝區模式下，[AWB]會自動設定([P]除外，其已設定[AWBW])。

1. 選擇[: 白平衡設定](、)。

2. 選擇[白平衡]。





3. 選擇選項。



● 轉動<>轉盤，選擇白平衡選項。

注意事項

- 有關[AWB]和[AWBW]設定的說明，請參閱[AWB]自動白平衡()。
- 您可以為[K1]、[K2]、[K3]或[K4]指定色溫。選擇[K1] - [K4]，然後轉動< >轉盤調整色溫值。

(約值)

顯示	模式	色溫(K : Kelvin)
	自動(氣氛優先)	3000 - 7000
	自動(白色優先)	
	日光	5200
	陰影	7000
	陰天、黎明、日落	6000
	鎢絲燈	3200
	白光管	4000
	使用者自訂	2000 - 10000
	色溫	2500 - 10000

使用[AWB](氣氛優先)，您可以在鎢絲燈場景下拍攝時，輕微提高影像暖色偏色的強度。
如選擇[AWBW](白色優先)，您可以降低影像暖色偏色的強度。

1. 選擇[: 白平衡設定](、)。

2. 選擇[白平衡]。



3. 選擇[AWB]。

- 選擇[AWB]，然後按下<INFO>按鈕。

4. 選擇選項。



⚠ 注意

設為[AWB/W](白色優先)時的注意事項

- 主體的暖色偏色可能會減弱。
- 場景中包括多個光源時，相片的暖調偏色可能不會減少。

對於自訂白平衡，可以手動設定拍攝位置的特定光源的白平衡。確保在實際要拍攝的地方的光源下執行此步驟。

從記憶卡中的影像註冊

1. 拍攝一個白色物體。



- 將相機對準純白色物體，使白色充滿畫面。
- 將相機設為手動對焦(☑)並拍攝，以便白色主體具有標準曝光。
- 您可使用任何白平衡設定。

⚠ 注意

- 如果影像的曝光與標準曝光相差很大，可能無法獲得正確的白平衡。
- 無法選擇以下影像：在相片風格設定為[單色]時拍攝的影像、裁切過的影像、應用了創意濾鏡的影像或者其它相機中的影像。

2. 選擇[📷: 白平衡設定](☑、☑)。

3. 選擇[自訂白平衡]。



4. 匯入白平衡資料。



- 使用<◀>轉盤以選擇步驟1中拍攝的影像，然後按下<SET>。
- 選擇[確定]以匯入資料。

5. 選擇[📷: 白平衡設定]中的[白平衡]。

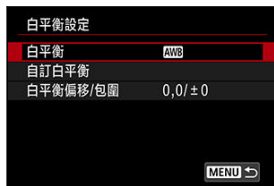

6. 選擇 [白平衡]。



拍攝並註冊白平衡

1. 按下 <Q> 按鈕。
2. 選擇白平衡設定。

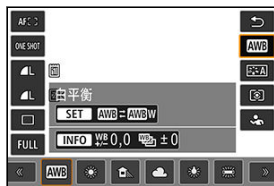

- 轉動 <◂> 轉盤或者向上或向下按下 <※> 進行選擇。

3. 選擇[拍攝以設定白平衡]。



- 轉動 <◂> 轉盤選擇 [MENU]，然後按 <MENU> 按鈕。

4. 拍攝一個白色物體。



- 將相機對準純白色物體，使白色充滿畫面。
- 將相機設為手動對焦()並拍攝，以便白色主體具有標準曝光。
- 自訂白平衡已註冊至相機。

注意

- 如果影像的曝光與標準曝光相差很大，可能無法獲得正確的白平衡。

注意事項

- 除了白色物體，您亦可拍攝灰度卡或標準18%灰度反光板(市面販售)。

可設定表示白平衡色溫的值。

1. 選擇[: 白平衡設定](、)。
2. 選擇[白平衡]。



3. 選擇色溫。



4. 設定色溫。



- 轉動< >轉盤以設定色溫，然後按下< >。
- 可在約2500K至10000K的範圍內以100K為單位設定色溫。

注意事項

- 設定人造光源的色溫時，請按需要設定白平衡校正(洋紅色或綠色偏移)。
- 將設為市面販售的色溫計測量的讀數時，請先試拍幾張，然後根據需要調整設定以補償色溫計和相機的差異。

確保在變更白平衡設定後更新白平衡時順暢轉換。

1. 選擇[📷: 白平衡設定](@)。
2. 選擇[平穩白平衡]。



3. 選擇選項。



- 選擇[關]將立即應用對白平衡設定的任何變更。

您可以設定自動白平衡反應速度。從三個級別的反應速度中進行選擇，以適應拍攝條件。

1. 選擇[📷: 白平衡設定](@)。
2. 選擇[自動白平衡反應]。



3. 選擇選項。



- 選擇[低]、[正常]或[高]。

[白平衡校正](#)

[白平衡自動包圍](#)

您可校正已設定的白平衡。這種調整與使用市面販售的色溫轉換濾鏡或色彩補償濾鏡效果相同。

白平衡校正



1. 選擇[: 白平衡設定](、)。
2. 選擇[白平衡偏移/包圍]。



- 在短片記錄模式下，選擇[白平衡校正]。

3. 設定白平衡校正。

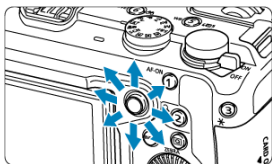

設定範例：A2、G1

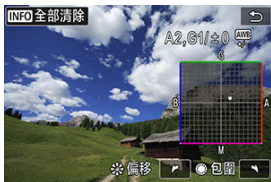



- 使用 < ※ > 將畫面上的「■」標記移動到所需位置。
- B是藍色，A是琥珀色，M是洋紅色，G是綠色。會以移動標記的方向校正白平衡。
- 方向和校正量顯示在螢幕右上方。
- 按下 < INFO > 按鈕可取消所有[白平衡偏移/包圍]設定。
- 按下 < SET > 結束設定。

注意事項

- 一級藍色/琥珀色校正相當於約5 Mired的色溫轉換濾鏡。(Mired：用於表示如色溫轉換濾鏡密度等值的色溫計量單位。)

白平衡包圍(WB Bkt.)可使用不同的色調一次性拍攝三張影像。

1. 選擇[: 白平衡設定]()。
2. 選擇[白平衡偏移/包圍]。



3. 設定白平衡包圍量。

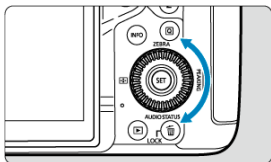

設定範例：藍色/琥珀色偏移，±3級



- 如果轉動 < 轉盤 >，螢幕上的「■」標記將變為「■ ■ ■」(3點)。順時針轉動轉盤設定B/A包圍，逆時針轉動轉盤設定M/G包圍。
- 包圍方向和包圍量顯示在螢幕右上方。
- 按下 < INFO > 按鈕可取消所有[白平衡偏移/包圍]設定。
- 按下 < SET > 結束設定。

注意



- 白平衡包圍期間，連續拍攝時的最大連續拍攝數量將會降低。
- 與一般拍攝相比，將影像記錄至記憶卡需要更長的時間。

注意事項

- 包圍曝光次序為：(1) 標準白平衡，(2) 藍色(B)偏移和 (3) 琥珀色(A)偏移，或 (1) 標準白平衡，(2) 洋紅色(M)偏移和 (3) 綠色(G)偏移。
- 您也可以設定白平衡包圍時設定白平衡校正及自動包圍曝光。
- 白平衡圖示會閃爍以表示白平衡包圍已設定。
- 您可變更白平衡包圍的次序 (☞) 及拍攝張數 (☞)。
- 包圍表示白平衡包圍。

- [周邊亮度校正](#)
- [變形校正](#)
- [對焦呼吸校正](#)
- [數位鏡頭優化](#)
- [色差校正](#)
- [衍射校正](#)

根據鏡頭光學特性，可能會導致暗角、影像變形和其它問題。透過使用[**鏡頭像差校正**]，相機可補償這些現象。

1. 選擇[: **鏡頭像差校正**](、)。
2. 選擇選項。



3. 選擇設定。



- 確認所安裝鏡頭的名稱和[備有校正資料]會顯示。
- 如果顯示[沒有校正資料]或[]，請參閱[數位鏡頭優化](#)。

周邊亮度校正

可校正暗角(影像邊角發暗)。

⚠ 注意

- 視拍攝條件，影像周邊可能會出現雜訊。
- ISO感光度越高，校正量會越低。

📄 注意事項

- 應用的校正量會比使用Digital Photo Professional (EOS軟體)時應用的最大校正量稍低。

變形校正

可校正變形(影像彎曲)。

注意

- 指定變形校正可能會略微變更視角，從而生成略微裁切且銳利度稍低的影像。
- 影像裁切量在靜止影像和短片之間可能會有不同。

注意事項

- 使用RF鏡頭時，支援在短片記錄期間執行變形校正。

對焦呼吸校正

可以減少短片記錄過程中焦點位置變化引起的視角變化。

將[變形校正]設為[啟動]時，可以配置此功能。

⚠ 注意

- 在靜止影像拍攝時，不會顯示[對焦呼吸校正]。
- 應用對焦呼吸校正將縮小視角。縮小的程度取決於拍攝條件。
- 請在使用前測試對焦呼吸校正，因為影像處理可能會影響表觀影像解析度和雜訊。
- 根據鏡頭上對焦距離範圍開關的位置應用最佳校正。(校正也適用於手動對焦模式。) 如果實際對焦距離和開關範圍之間有異，校正不適用。
- 如果在記錄過程中移動對焦距離範圍開關，可能會記錄視角突然變化的短片。
- 視鏡頭和拍攝條件，可能會出現校正失真。
- 有關相容此功能的鏡頭的詳細資訊，請造訪Canon網站(🌐)。

數位鏡頭優化

可校正由於鏡頭光學特性所產生的多種像差，包括因衍射現象和低通濾鏡導致的解析度損失。如果使用**[數位鏡頭優化]**時顯示**[沒有校正資料]**或**[無]**，可使用EOS Utility將鏡頭校正資料添加到相機。有關詳細資訊，請參閱EOS Utility使用說明書。

⚠ 注意

- 設為**[強]**時，拍攝後的影像處理會需要較長時間(會導致資料處理指示燈點亮較長時間)。
- 設定為**[強]**時，最大連續拍攝數量會減少。影像記錄至記憶卡所花費的時間也會變長。
- 因拍攝條件而異，雜訊可能會隨校正效果而增強。影像中的邊緣可能也會被強調。拍攝前，根據需要調整相片風格銳利度或將**[數位鏡頭優化]**設為**[關閉]**。
- ISO感光度越高，校正量會越低。
- 記錄短片時不會顯示**[數位鏡頭優化]**。(無法進行校正。)
- 拍攝時無法在螢幕上查看數位鏡頭優化的效果。

📄 注意事項

- 將**[數位鏡頭優化]**設為**[標準]**或**[強]**時，不會顯示**[色差校正]**和**[衍射校正]**，但這兩者在拍攝時都會設為**[啟動]**。

色差校正

可校正色差(主體邊緣的色邊)。



注意事項

- 當將[數位鏡頭優化]設為[標準]或[強]時，不顯示[色差校正]。

衍射校正

可校正衍射(光圈導致的銳利度損失)。

注意

- 因拍攝條件而異，雜訊可能會隨校正效果而增強。
- ISO感光度越高，校正量會越低。
- 拍攝時無法在螢幕上查看衍射校正的效果。

注意事項

- 「衍射校正」不僅校正衍射導致的解析度下降，還會校正由於低通濾鏡和其它因素導致的解析度下降。因此，校正對於全開光圈時的曝光也十分有效。
- 當將[數位鏡頭優化]設為[標準]或[強]時，不顯示[衍射校正]。

注意

鏡頭像差校正的一般注意事項



- 鏡頭像差校正無法應用至已拍攝的JPEG/HEIF影像。
- 使用非Canon鏡頭時，即使顯示[備有校正資料]，也建議將校正設為[關閉]。
- 放大影像周邊可能顯示不會記錄的影像部分。
- 對於沒有提供距離資訊的鏡頭，校正量(衍射校正除外)會較少。

注意事項

鏡頭像差校正一般註釋

- 視鏡頭及拍攝條件而定，鏡頭像差校正的效果會不同。另外，視所使用的鏡頭和拍攝條件等，可能會很難區分效果。
- 如校正效果難以看清，建議在拍攝後放大並查看影像。
- 即使已安裝增距鏡或原尺寸轉換器EF (Life-size Converter EF)，亦會應用校正。
- 如安裝的鏡頭的校正資料未註冊至相機，效果與設定校正為[關閉]時相同(衍射校正除外)。
- 必要時，也請參閱EOS Utility使用說明書。

可減少影像中產生的雜訊。此功能在高ISO感光度下拍攝時特別有效。以低ISO感光度拍攝時，影像中較暗區域(陰影區域)的雜訊會進一步消除。

1. 選擇[: 高ISO感光度消除雜訊功能](、)。
2. 設定等級。



- **低、標準、高**
相機會根據指定的等級應用一定量的消除雜訊。

準備

添加除塵資料

可將用於清除塵點的除塵資料添加至影像。Digital Photo Professional (EOS軟體)會使用除塵資料自動刪除塵點。

準備

- 使用RF或EF鏡頭。
- 準備一個白色物體，例如一張白紙。
- 將鏡頭焦距設為50 mm或以上。
- 將對焦模式設為手動對焦()並對無限遠處進行手動對焦(∞)。如鏡頭無距離標度，請轉動相機至面向您自己，並按順時針方向轉動對焦環到底。

1. 選擇[: 除塵資料]()。

2. 選擇[確定]。

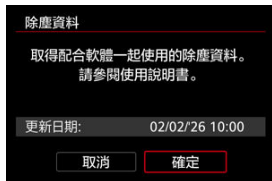

3. 拍攝純白色物體。

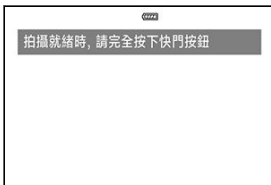

- 在20-30 cm(0.7–1.0呎)的距離，使純白色物體(例如一張全新的白紙)充滿畫面並進行拍攝。
- 因為影像將不會儲存，所以即使相機中沒有記憶卡仍可取得資料。

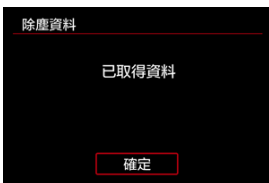

- 拍攝相片後，相機將開始收集除塵資料。取得除塵資料後，將出現訊息。
- 如沒有成功取得資料，將出現錯誤訊息。查看[準備](#)中的資訊，選擇[確定]，然後重新拍攝。

添加除塵資料

相機將獲得的除塵資料添加至在獲得除塵資料後拍攝的所有相片上。建議在開始拍攝前先獲得除塵資料。

有關使用Digital Photo Professional (EOS軟體)自動刪除塵點的詳細資訊，請參閱Digital Photo Professional使用說明書。

將除塵資料添加至影像本質上不會影響檔案大小。

⚠ 注意

- 如物件上有任何圖案或花紋，則可能會被識別為灰塵資料並影響Digital Photo Professional (EOS軟體)除塵的準確度。
- 除塵資料不會添加至在以下條件下拍攝的相片中。
 - 當[📷: HDR]HDR模式]中的[HDR]HDR模式拍攝]設為[開]時
 - 將[📷: 鏡頭像差校正]中的[變形校正]設為[啟動]時

使用預錄功能時，在您手動開始記錄之前，在指定的時間內已進行自動短片記錄。
此預先記錄稱為預錄。有機會自動在短片記錄待機期間進行預錄。

1. 選擇[: 預錄設定]()。
2. 選擇[預錄]。



- 選擇[開]。

3. 選擇[記錄時間]。



- 選擇在手動開始記錄之前進行預錄的時間。

4. 記錄短片。

- 使用與記錄普通短片相同的方式記錄短片。
- 記錄短片時會添加預錄部分。

⚠ 注意

預錄限制

- 短片記錄畫面上不會顯示以下項目。
 - 直方圖
 - 某些速控設定(預錄期間功能受限)
- 不會發出觸控音。
- 在以下操作和相機狀態下會暫停預錄。暫停預錄時，[PRE 3]/[PRE 6]在短片記錄畫面的右上方閃爍。
 - 安裝或移除鏡頭
 - 透過HDMI連接*
 - 關閉/開啟相機*
 - 打開/關閉記憶卡插槽蓋*
 - 剩餘電池電量不足
 - 相機溫度較高

*在這些情況下，當預錄暫停時，圖示不會閃爍。
- [📷: 待機:低解析度]設為[關]且無法變更(🔒)。

📄 注意事項

- 開始記錄時的當前資訊將應用至短片Exif資訊。

可自動合併以指定間隔拍攝的靜止影像以建立縮時短片。縮時短片會以比主體發生變更的實際時間短得多的時間來顯示主體的變更。這對於風景的變化、植物的生長和天體運動等定點觀察非常有效。

請注意，格數會自動更新以符合[🔊: 系統頻率]設定(🔗)。

1. 選擇[📷: 縮時短片](🔗)。

2. 選擇[縮時]。



3. 選擇選項。



4. 設定拍攝間隔。



- 設定時，請參考(1)所需時間[⏸]和(2)播放時間[▶]。
- 按下 < SET > 設定 < 中 >。
- 使用 < 轉盤 > 或 < 轉盤 > 轉盤或 < * > 設定數值，然後按下 < SET >。(返回 < 中 >。)
- 選擇[確定]註冊設定。

5. 設定拍攝張數。



- 設定數值時，請參考所需時間[]和播放時間[]。
- 選擇數字。
- 按下 < > 設定 < >。
- 使用 < > 或 < > 轉盤或 < > 設定數值，然後按下 < >。(返回 < >。)
- 確保播放時間([])未以紅色顯示。
- 選擇[確定]註冊設定。

注意事項

- 如拍攝張數設為3600，對於NTSC，縮時短片約為2分鐘；對於PAL，約為2分鐘24秒。

6. 選擇所需的短片記錄大小。

- 將顯示可用的短片記錄大小(解析度、格數和壓縮的組合)。

• 設為[59.94Hz:NTSC]時：

U 29.97P Intra 、 U 29.97P Intra、
 U 29.97P Intra 、 FHD 29.97P Intra

• 設為[50.00Hz:PAL]時：

U 25.00P Intra 、 U 25.00P Intra、
 U 25.00P Intra 、 FHD 25.00P Intra

7. 選擇短片記錄格式。



- 列出了可用的短片記錄格式。

8. 設定[自動曝光]。

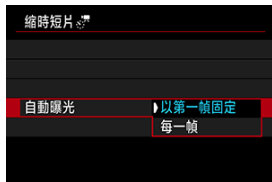

- **以第一幀固定**
拍攝第一幀時，會進行測光以根據亮度自動設定曝光。首次拍攝的曝光設定將應用於後續拍攝。首次拍攝的其它拍攝相關的設定亦將應用於後續拍攝。
- **每一幀**
還會針對後續拍攝的每一幀進行測光，以根據亮度自動設定曝光。請注意，如果相片風格和白平衡等功能設為[自動]，則會針對後續拍攝的每一幀自動進行設定。

⚠ 注意

- 如果在兩次拍攝之間大幅變更亮度，則當[間隔]設為小於3秒且[自動曝光]設為[每一幀]時，可能會導致相機無法按指定的間隔進行拍攝。

9. 設定[螢幕自動關閉]。



● 關閉

即使在縮時短片記錄期間，也會顯示影像。(螢幕只會在拍攝時關閉。)請注意，螢幕將在拍攝開始後約30分鐘的時間關閉。

● 啟動

螢幕將在拍攝開始後約10秒鐘的時間關閉。

❗ 注意

- 即使[螢幕自動關閉]設為[關閉]，曝光期間螢幕也會關閉。另外請注意，如果拍攝間隔過短，可能不會顯示影像。

📄 注意事項

- 在縮時短片記錄期間，可按下<INFO>按鈕開啟/關閉螢幕。

10. 設定[拍攝時發出提示音]。



- 設為[0]會停止相機在每次拍攝期間發出提示音。

11. 檢查設定。



- **所需時間(1)**
表示以設定的間隔拍攝設定的拍攝張數所需的時間。如超出24個小時，則顯示「***天」。
- **播放時間(2)**
表示短片記錄時間(相當於播放的所需時間)。

12. 關閉選單。

- 按下<MENU>按鈕以關閉選單畫面。

13. 進行試拍。



- 按下 < INFO > 按鈕並再次檢查螢幕上顯示的所需時間(1)和間隔(2)。
- 與靜止影像拍攝相同，請設定曝光和拍攝功能，然後按下 < AF-ON > 按鈕進行對焦。
- 完全按下快門按鈕進行試拍，試拍將作為靜止影像記錄至記憶卡。
- 顯示以下畫面後，檢查拍攝結果，然後選擇[確定]。



- 要再次進行試拍時，重複此步驟。

注意事項

- 試拍以JPEG畫質進行拍攝。
- 在[P]、[Tv]和[Av]模式下或在ISO自動的[M]模式下時，可以在[ISO感光度設定]的[自動的最高值]選項中設定自動ISO的最高限制。
- 如果已將[短片快門按鈕功能]中的[半按]設為[測光+伺服AF]，則當您設定縮時短片記錄時，該選項會自動變更為[測光+單次自動對焦]。

14. 按短片拍攝按鈕。

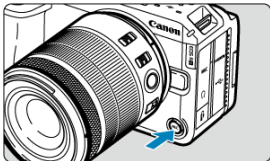

- 相機現已準備就緒，可以開始記錄縮時短片。
- 如要返回到步驟13，請再次按下短片拍攝按鈕。

15. 記錄縮時短片。

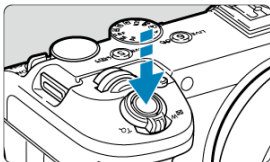

- 完全按下快門按鈕以開始記錄縮時短片。
- 在縮時短片記錄期間，自動對焦將不會起作用。
- 記錄縮時短片時，螢幕上會顯示記錄圖示「●」。
- 拍攝完設定數量的影像後，縮時短片記錄會結束。
- 要取消縮時短片記錄，將[縮時]設為[關閉]。

注意事項

- 建議使用三腳架。
- 建議預先試拍(按照步驟13)，甚至試拍縮時短片。
- 要取消進行中的縮時短片記錄，請按下短片拍攝按鈕。目前為止進行的縮時短片拍攝將記錄到記憶卡上。
- 如記錄所需時間多於24小時但不超過48小時，則表示「2天」。如需要三天或以上，則天數會以24小時增量制表示。
- 即使縮時短片的播放時間短於1秒，仍然會建立短片檔案。在這種情況下，播放時間指示為[00'00"]。
- 如拍攝時間較長，建議使用家用電源插座配件(另行購買)。
- Full HD縮時短片使用YCbCr 4:2:0 (8-bit)色彩採樣和BT.709色彩空間。

注意

- 請勿將相機對準強光源，如太陽或強烈的人造光源。否則可能會損壞影像感測器或相機的內部零件。
- 用連接線將相機連接至電腦時，或連接HDMI連接線時，無法記錄縮時短片。
- 短片伺服自動對焦將不起作用。
- 如快門速度為1/30秒或更慢，則可能不會正確顯示短片的曝光(可能與成品短片的曝光不同)。
- 在縮時短片記錄期間，請勿變焦鏡頭。變焦鏡頭可能會導致影像失焦、改變曝光或鏡頭像差校正無法正常運作。
- 在閃爍的光源下記錄縮時短片可能會導致明顯的畫面閃爍，拍攝的影像可能會出現水平條紋(雜訊)或不規則曝光。
- 縮時短片記錄時顯示的影像，可能會與最終短片不同(例如閃爍光源產生的亮度不一致、或高ISO感光度產生的雜訊等)。
- 在低光源環境下記錄縮時短片時，拍攝期間顯示的影像可能與短片中實際記錄的影像有所不同。在這種情況下，[Exp.SIM]圖示會閃爍。
- 如在記錄縮時短片時從左至右移動相機(搖鏡拍攝)或拍攝移動主體，影像可能會顯得嚴重變形。
- 縮時短片記錄期間，自動關閉電源功能將不會啟動。另外，無法調整拍攝功能和選單功能設定及播放影像等。
- 不會記錄縮時攝影短片的聲音。
- 無論[: 短片的快門按鈕功能]設定如何，都可以完全按下快門按鈕以開始或停止縮時短片記錄。
- 如果在兩次拍攝之間大幅變更亮度，則當[間隔]設為小於3秒且[自動曝光]設為[每一幀]時，可能會導致相機無法按指定的間隔進行拍攝。
- 如設定了比拍攝間隔更長的快門速度(例如長時間曝光時)，或自動設定了低速快門速度，則相機可能無法以設定的間隔拍攝。如果快門速度接近拍攝間隔，則也可能不會進行拍攝。
- 如無法進行下一次設定的拍攝，則會跳過。這可能縮短建立的縮時短片的記錄時間。
- 如記錄到記憶卡上的時間由於拍攝功能設定或記憶卡性能而超過拍攝間隔，則可能無法以設定的間隔進行部分拍攝。
- 拍攝的影像不會記錄為靜止影像。即使您在僅拍攝一張影像後取消縮時短片記錄，它也會記錄為短片檔案。

- 如果用介面連接線將相機連接到電腦並使用EOS Utility(EOS軟體)，請將[縮時短片]設為[關閉]。如果選擇了[關閉]以外的選項，將導致相機無法與電腦通訊。
- 在縮時短片記錄期間，不會應用影像穩定。
- 如將電源開關設為<OFF>，縮時短片拍攝會結束，且設定會更改為[關閉]。
- 以下操作會取消縮時短片記錄的準備狀態並將設定切換為[關閉]。
 - 選擇[重設相機]中的[基本設定]
 - 將模式轉盤變更為<SCN>或<S&F>
- 如在顯示白色[☐] (☑)圖示時開始縮時短片記錄，則縮時短片的影像畫質可能會降低。建議白色[☐]圖示消失(相機內部溫度下降)後，開始縮時短片記錄。
- 將[自動曝光]設為[每一幀]時，在某些拍攝模式下ISO感光度、快門速度和光圈值可能不會記錄至縮時短片的Exif資訊中。

注意事項

- 可使用無線遙控器BR-E1(另行購買)開始及停止縮時短片記錄。

使用無線遙控器BR-E1

- 先將無線遙控器BR-E1與相機配對(☑)。
- 試拍幾張，然後在相機拍攝待機時(如☑的步驟14所述)，將BR-E1的釋放定時/短片拍攝開關置於<●>(立即釋放)或<2>(2秒延遲)。
- 如果遙控器的開關已置於<☐>，則縮時短片記錄無法啟動。

相機狀態/遙控設定	<●>立即釋放 <2>2秒延遲	<☐>短片記錄
試記錄畫面	試記錄	回到記錄待機狀態
記錄待機狀態	開始記錄	回到試記錄畫面
縮時短片記錄期間	結束記錄	結束記錄

可透過自拍定時器開始短片記錄。

1. 選擇[📷: 短片自拍定時器](🔒)。

2. 選擇選項。

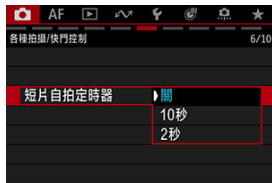

3. 記錄短片。

- 按短片拍攝按鈕或觸控[●]後，相機會發出提示音並顯示記錄開始前剩餘的秒數。

注意事項

- 要取消自拍，請觸控螢幕或按下< (SET) >。

包圍對焦拍攝可在每次拍攝後自動變更對焦距離的情況下進行連續拍攝。利用這些影像，可以建立一張寬闊範圍合焦的、景深較深的影像。使用Digital Photo Professional (EOS軟體)等支援深度合成的應用程式，也可以進行合成。

1. 選擇[: 包圍對焦]()。

2. 設定[包圍對焦]。

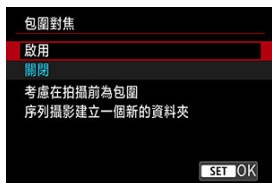

- 選擇[**啟動**]。

3. 設定[拍攝張數]。



- 指定一次拍攝捕捉的影像數量。
- 可在[2]-[999]範圍內設定。

4. 設定[對焦增量]。

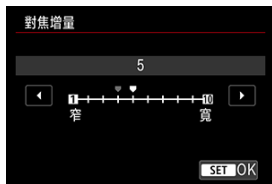

- 指定偏移對焦的程度。此調整量會自動調節以符合拍攝時的光圈值。較大的光圈值會增加對焦偏移，並使包圍對焦拍攝在相同的對焦增量和拍攝張數下覆蓋更廣的範圍。
- 完成設定後，按下 < (SET) >。

5. 設定[曝光平滑化]。



- 選擇[**啟用**]以補償顯示的光圈值與實際光圈值(有效*f*值)之間的差異(對焦位置導致的差異)，可抑制包圍對焦拍攝期間影像亮度的變化。
- 如果不想補償包圍對焦拍攝期間影像亮度的變化，請選擇[**關閉**]。如果不想在Digital Photo Professional()中對拍攝的影像進行深度合成，請使用此選項。

6. 設定[深度合成]。



- 要進行相機內的深度合成，請選擇[**啟用**]。將同時儲存深度合成的影像和來源影像。
- 如果不想進行相機內的深度合成，請選擇[**關閉**]。僅會儲存拍攝的影像。

7. 設定[剪裁深度合成]。



- 如果選擇[**啟用**]，當影像視角不足夠作合成時，可以先進行裁切來校正其視角以準備合成。
- 如果不想裁切影像，請選擇[**關閉**]。

8. 拍攝。

- 要在新資料夾中儲存拍攝的相片，觸控[**儲存**]並選擇[**確定**]。
- 在所需對焦範圍的最近端進行對焦，然後完全按下快門按鈕。
- 拍攝開始後，釋放快門按鈕。
- 相機會連續拍攝，向無限遠方向偏移對焦位置。
- 完成指定的拍攝張數或到達對焦範圍的最遠端後，拍攝會結束。
- 要取消拍攝，再次完全按下快門按鈕。

注意

- 包圍對焦為使用三腳架的靜止影像拍攝而設。
- 建議以較廣的視角進行拍攝。在進行深度合成後，可根據需要對影像進行裁切。
- 有關相容此功能的鏡頭的詳細資訊，請造訪Canon網站(🌐)。
- 適合的[對焦增量]設定因主體而異。不適合的[對焦增量]設定可能會導致合成影像不協調，或由於拍攝影像較多導致拍攝花費更多時間。請進行試拍來確定適合的[對焦增量]設定。
- 在閃爍的光源下拍攝可能會導致不均勻的影像。這種情況下，降低快門速度可能會提供更好的效果。
- 將相機設為手動對焦時，包圍對焦拍攝不可用(🚫)。
- 取消進行中的拍攝可能會導致最後一張影像出現曝光問題。在Digital Photo Professional中合成影像時，請避免使用最後一張影像。
- 包圍對焦拍攝的最高快門速度為1/8000秒。
- 如果打開電池蓋或記憶卡插槽蓋，或者剩餘電池電量太低，則會取消深度合成。取消後，不會儲存合成影像。
- 對於具有重複圖案的影像(例如，帶有格子或條紋)或者對比度不明顯或單色調的影像，深度合成可能會失敗。
- 拍攝多張相片時，先從近距離開始對焦，逐漸向遠。
- 拍攝多張相片時，如果對焦位置移動得太遠，可能會導致深度合成影像不協調，或者可能會導致合成失敗。
- 深度合成適用於靜止的主體。因此，如果拍攝移動主體，可能無法合成。
- 影像中有多個主體時，視主體情況，合成可能會失敗(例如主體之間距離太遠時)。
- 要取消正在進行中的深度合成，按<INFO>按鈕。取消會丟棄合成影像，但所有來源影像都會保留。
- 在深度合成中，會由相機選擇並組合相片中的最佳影像。在建立合成影像時不一定要組合所有的相片。

注意事項

- 建議使用三腳架、遙控開關(另行購買，🌐)或無線遙控器(另行購買，🌐)。
- 為獲得最佳效果，在拍攝前將光圈值設定在f/5.6-11的範圍內。
- 快門速度、光圈值和ISO感光度等具體參數由第一張拍攝時的條件決定。
- 將電源開關置於<OFF>時，[📷: 包圍對焦]將恢復為[關閉]。



深度合成影像畫質設定及儲存的影像



- 合成影像會另存為具有L影像畫質的JPEG或HEIF影像。不會生成RAW合成影像。
- 將[👉: 記錄功能+記憶卡/資料夾選擇]中的[📷記錄選項]設為[分別記錄]時，兩個記憶卡插槽都會以[👉: 記錄功能+記憶卡/資料夾選擇]之[📷播放]中所選記憶卡的影像畫質設定儲存相同的影像。

您可以從選單中選擇拍攝模式選項。有關詳細資訊，請參閱「選擇拍攝模式」(🔗)。

1. 選擇[📷: 拍攝模式](🔗)。
2. 選擇選項。





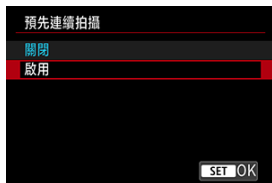

使用此功能時，在半按快門按鈕片刻之後、在完全按下快門按鈕之前，已經在[]拍攝模式下進行自動拍攝中。預先連續拍攝期間，拍攝畫面上會顯示[PRE ]。

1. 選擇[: 預先連續拍攝] ()。
2. 選擇[啟動]。



注意

- 有關相容此功能的鏡頭的詳細資訊，請造訪Canon網站 ()。
- 使用具有4 GB或更多可用空間的記憶卡。
- 在預先連續拍攝期間，影像顯示可能不會立即更新。
- 快門釋放時滯和連續拍攝間隔可能會有不同。
- 可拍攝張數可能與顯示的數量不相符。
- 當您半按快門按鈕時，如果主體和相機之間的距離突然變化，則主體可能會失焦。
- 以低電量使用預先連續拍攝時，可能無法正確拍攝影像。
- 無法使用低於1/30的快門速度。
- 在<M>模式下，建議使用ISO自動進行拍攝。
- 使用可變最大光圈的變焦鏡頭時，如果在半按或完全按下快門按鈕時進行變焦，曝光可能會變更。
- 當影像正在記錄到記憶卡上而預先連續拍攝暫停時，影像區域顯示[PRE ]。
- 即使使用固定最大光圈的變焦鏡頭時，如果在半按或完全按下快門按鈕時進行變焦，曝光也可能會變更。有關詳細資訊，請參閱Canon網站 ()。
- 如果將 [: 鏡頭像差校正] 中的 [數位鏡頭優化] 設為 [強]，則會變更為 [標準]。

注意事項

- 預先拍攝時間取決於連續拍攝速度。(例如，以約40張/秒的連續拍攝速度，相機在您完全按下按鈕前約0.5秒開始拍攝。)

使用間隔計時器，可設定拍攝間隔和拍攝張數，從而使相機根據設定的間隔重複拍攝單張相片直至達到指定的拍攝張數為止。

1. 選擇[: 間隔計時器]()。
2. 選擇[啟動]。



- 選擇[**啟動**]，然後按下< **INFO** >按鈕。

3. 設定拍攝間隔和拍攝張數。



- 選擇要設定的選項(小時: 分鐘: 秒/拍攝張數)。
- 按下< **SET** >以顯示[]。
- 設定所需數值，然後按下< **SET** >。(返回[]。)
- **間隔**
可在[00:00:01]–[99:59:59]範圍內設定。
- **拍攝張數**
可在[0001]–[9999]範圍內設定。要使間隔計時器持續拍攝至將其取消為止，選擇[無限制]。

4. 選擇[確定]。

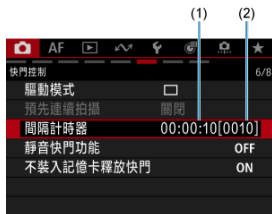

- 選單畫面上將顯示間隔計時器設定。
(1) 間隔
(2) 拍攝張數

5. 拍攝相片。

- 第一張相片拍攝完成，並按照間隔計時器設定繼續拍攝。
- 間隔計時器拍攝期間，[**TIMER**]會閃爍。
- 拍攝完設定數量的相片後，間隔計時器拍攝將會停止並自動取消。

注意事項

- 建議使用三腳架。
- 建議預先進行試拍。
- 即使在間隔計時器拍攝期間，仍然可以照常透過完全按下快門按鈕進行拍攝。請注意，相機在下一張間隔計時器拍攝前需要準備約5秒，這期間將會暫停調整拍攝設定、進入選單和播放影像等操作。
- 如果由於相機正在拍攝或正在處理影像而導致無法進行下一張預定的間隔計時器拍攝，則將被跳過。因此，將會拍攝少於指定拍攝張數的相片。
- 即使在間隔計時器操作期間，只要[**省電**]下的[**自動關閉電源**]未設為[**關閉**]，自動關閉電源都將在約8秒無操作後生效。
- 亦可與自動包圍曝光和白平衡包圍配合使用。
- 要停止間隔計時器拍攝，選擇[**關閉**]或將電源開關設為< **OFF** >。

注意

- 請勿將相機對準強光源，如太陽或強烈的人造光源。否則可能會損壞影像感測器或相機的內部零件。
- 切換為自動對焦模式會令相機在主體未對焦時無法拍攝。建議將模式設為手動對焦並在拍攝前手動對焦。
- 如拍攝時間較長，建議使用家用電源插座配件(另行購買)。
- 長時間曝光拍攝或使用較拍攝間隔更長的快門速度時，將無法以指定的間隔拍攝。因此，將會拍攝少於指定拍攝張數的相片。使用接近拍攝間隔的快門速度可能也會減少拍攝張數。
- 如記錄到記憶卡上的時間由於拍攝功能設定或記憶卡性能而超過拍攝間隔，則可能無法以設定的間隔進行部分拍攝。
- 間隔過短可能會導致無法拍攝或無法自動對焦。
- 在以下任何情況下，間隔計時器都會取消且設定會變更為[關閉]。
 - 相機的電源開關置於 <OFF>
 - 模式轉盤變更為<C1>、<C2>或<C3>
 - 相機切換到短片記錄
 - 使用EOS Utility(EOS軟體)
- 間隔計時器拍攝開始後，遙控拍攝不可用。

關閉快門釋放聲音、操作聲音和照明，例如自動對焦輔助光發光。
使用以下設定且無法變更。

- 快門釋放聲音、對焦提示音：僅從耳機輸出
- 觸控音、自拍音：靜音
- 自動對焦輔助光發光：**[關閉]**
- 自拍/遙控指示燈：不發光

使用具有對焦預設功能的鏡頭時，建議關閉對焦預設提示音。

1. 選擇  靜音快門功能 。

2. 選擇 **[開]**。



設定為[關閉]，可避免在相機中沒有記憶卡時拍攝。

1. 選擇[📷: 不裝入記憶卡釋放快門] (🔗)。
2. 選擇[關閉]。

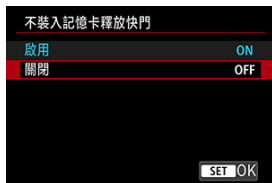

攝錄指示燈亮起或閃爍以指示相機狀態。

1. 選擇[: 攝錄指示燈]()
2. 選擇選項。



- 設為[開]時，攝錄指示燈亮起或閃爍，如下所示。

亮起	短片記錄中
快速閃爍	<ul style="list-style-type: none">• 由於電池電量低或記憶卡剩餘空間不足，無法記錄短片• 由於拍攝條件炎熱或短片記錄時間過長，相機內部溫度過高
慢速閃爍	現在短片記錄時間最長為6分鐘。

☑ 焦距

影像穩定功能可減少短片記錄和靜止影像拍攝時的相機震動。在短片記錄和靜止影像拍攝過程中，可用的功能會有所不同。

此外，顯示的選項因安裝至相機的鏡頭而異。

1. 選擇[: IS (影像穩定器) 模式](、)。
2. 選擇並設定項目。

短片記錄

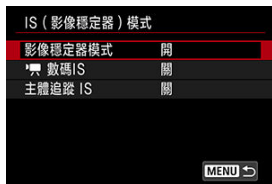

靜止影像拍攝

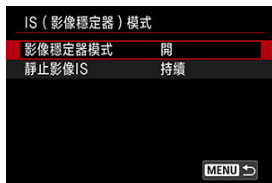

- **IS模式(短片/靜止影像, (📷))**
用於切換鏡頭提供的影像穩定選項。使用配備IS開關的鏡頭時顯示為灰色，使用IS開關選擇設定。
- **短片數位IS(短片)**
使用電子IS模式功能啟動影像穩定功能。
 - **關**
短片數位IS的影像穩定功能將關閉。
 - **開 (📷)**
將會校正相機震動。影像會稍微放大。
 - **增強 (📷)**
與設定了**[開]**時相比，可以校正更強烈的相機震動。影像會放得更大。
- **主體追蹤IS(短片, (📷))**
啟動影像穩定功能以保持主體在畫面上位置相對固定。
安裝相容短片數位IS的鏡頭並將**[影像穩定器模式]**和**[主體追蹤 IS]**設為**[開]**。
觸控要追蹤的主體以顯示追蹤框(已鎖定) [📷] 及啟動主體追蹤IS。
[螢幕中心]會啟動影像穩定功能以保持被追蹤的主體在螢幕中央附近。
[選擇位置]會啟動影像穩定功能以保持被追蹤的主體在觸控螢幕時的位置。
- **靜止影像IS(靜止影像)**
[持續]：持續提供影像穩定。**[僅用於拍攝]**：僅在拍攝時啟動影像穩定。

注意

- 視角越寬(廣角)，影像穩定效果越強。視角越窄(遠攝)，影像穩定效果越差。
- 使用三腳架時，建議將短片數位IS設定為[關]。
- 使用TS-E鏡頭或魚眼鏡頭時，建議設為[關]。
- 在某些情況下，可能不會對某些鏡頭提供足夠的穩定效果。
- 將鏡頭的IS開關設為< OFF >時，顯示將恢復到IS啟動前的狀態。這可能會使顯示看起來不穩定，具體取決於穩定的條件。
- 相機在即時顯示穩定一段時間後，影像穩定功能會發揮作用。

短片數位IS

- 當鏡頭的光學影像穩定器開關設定為< OFF >時，短片數位IS將不起作用。
- 使用非IS鏡頭時，將[短片數位IS]設為[開]或[增強]也會將[影像穩定器模式]設為[開]。
- 雖然當使用RF-S或EF-S鏡頭或短片裁切時，也可使用短片數位IS進行短片記錄，但會進一步縮小影像區域。
- 如果將格數設為100.0格/秒或更高，當使用微距鏡頭在最近對焦距離附近拍攝時，短片數位IS可能無法提供足夠的穩定效果。
- 對於某些短片記錄大小，短片數位IS的影像穩定效果可能較弱。
- 視主體和拍攝條件而定，主體可能會因短片數位IS的效果而明顯變得模糊(主體短暫脫焦)。
- 由於短片數位IS會放大影像，因此影像會顯得更粗糙。雜訊、亮點等亦變得更加明顯。

主體追蹤IS

- 有關選擇要追蹤的主體的說明，請參閱「使用按鈕進行追蹤」和「要偵測的主體」(📷、📷)。
- 當追蹤目標鎖定被取消時，再次鎖定主體為追蹤目標。
- 以下類型的主體或拍攝條件可能會妨礙適當的主體追蹤。
 - 對比度很低的主體。
 - 低光源下的主體。
 - 強烈背光或反光的主體。
 - 螢幕上有兩個或多個可能要追蹤的主體。
 - 要追蹤的主體被隱藏或部分隱藏。
 - 主體的尺寸出現波動。
 - 主體的顏色或亮度發生變化。
 - 主體頻繁變更姿勢。
 - 相機的移動太快或太慢。
 - 相機的移動與主體的移動不匹配。
 - 使用較長的鏡頭焦距。
- 穩定主體位置的效果隨著視角的擴大而提升(廣角端)，隨著視角的縮小而降低(遠攝端)。
- 由於主體追蹤IS會放大影像，因此影像會顯得更粗糙。雜訊、亮點等亦變得更加明顯。
- 雖然當使用RF-S或EF-S鏡頭或短片裁切時，短片也可使用主體追蹤IS進行記錄，但會進一步縮小影像區域。



注意事項

- 如要在移動過程中切換人物與風景記錄時，建議使用[短片IS模式](📷)。
- 使用主體追蹤IS功能時，建議您在平穩移動相機的同時進行拍攝，以確保要追蹤的主體在以下位置。
 - 設為[螢幕中心]時：靠近螢幕中央
 - 設為[選擇位置]時：觸控時的位置
- 使用某些鏡頭時，鏡頭的影像穩定器與相機上的影像穩定器結合使用時，可獲得更為有效的穩定效果(會在IS圖示旁以「+」表示)。有關相容此功能的鏡頭的詳細資訊，請造訪Canon網站(🌐)。

主體追蹤IS

- 當主體追蹤IS處於啟動狀態時，主體追蹤IS圖示顯示為白色。當此功能處於未啟動狀態時，圖示顯示為灰色。





使用不支援鏡頭通訊的鏡頭時，可以透過設定焦距來實現基於指定的鏡頭焦距的影像穩定。

1. 選擇[焦距]。



2. 設定焦距。



- 轉動<  >轉盤選擇焦距的數字。
- 按下<  >以顯示[]。
- 設定所需數值，然後按下<  >。(返回[]。)

3. 選擇[確定]。

注意

- 將[: 不裝鏡頭釋放快門]設為[**啟動**]。設為[**關閉**]會阻止影像穩定。
- 安裝支援鏡頭通訊的鏡頭時，不會顯示[**焦距**]。

 **注意事項**

- 可在1-1000 mm(以1 mm為增量)範圍內設定焦距。

自動水平校正功能有助於在記錄期間使短片保持水平。

注意

- 將[IS (影像穩定器) 模式]中的[數位IS]設為[關]。

1. 選擇[自動水平校正]()。
2. 選擇選項。

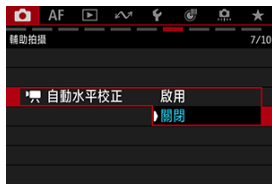

在短片記錄過程中，可以放大顯示畫面，從而能夠檢查焦點或其它細節。放大顯示不會影響記錄的短片或HDMI視訊輸出。

1. 選擇[: 放大短片記錄顯示]()。

2. 設定為[開 ()]。



3. 放大影像。

- 觸控拍攝畫面上的[Q]或按下< Q >按鈕。
- 每次觸控[]或按下指定給[切換記錄顯示放大率]的按鈕時，放大比例都會變更(從2×到5×到10×)。
- 放大位置位於用於自動對焦點或臉部偵測的導引框的中央，否則，將使用之前的放大位置。

4. 移動放大的區域。

- 使用< ※ >根據需要移動放大區域。
- 要使放大區域置中，請直接按下< ※ >。
- 要恢復到實際大小，請觸控[]或按下< Q >按鈕。

注意

- 在以下任何情況下，此功能均不可用或受到限制。
 - 設定為以[100.0P]或更高的影片格數記錄4K短片
 - 設定為以[72S&F]或更高的影片格數記錄4K S&F短片
 - 已安裝VR鏡頭
 - [📷: Open Gate 片門全開]設為[開]且[📷: 短片記錄格式]設為[RAW]以外的選項(限制為2×放大率)
- 在放大顯示期間即使按下<INFO>按鈕，也不會在拍攝畫面上顯示亮度資訊。

將[📷: 放大短片記錄顯示]設為[開 (📷)]時的注意事項

- 如果啟動放大顯示時已開啟短片伺服自動對焦，則會在所選自動對焦區域中繼續進行。自動對焦區域以外的影像區域也可以放大。
- 放大顯示期間不顯示自動對焦點。
- 在短片記錄待機期間放大檢視與放大短片記錄顯示具有相同的效果。
- 拍攝待機期間的操作與正常放大檢視不同。有關[📷: 放大短片記錄顯示]設為[開]時的操作的詳細資訊，請參閱[放大檢視](#)。
- 如果在放大期間執行[直接選擇自動對焦點]或[將自動對焦點設定至中央]，則只有放大的區域會移動，自動對焦點不會。
- 無法從Camera Connect或EOS Utility控制放大率。

可設定測光定時器被操作(如半按快門按鈕)觸發後執行的時間長度(決定曝光值顯示/自動曝光鎖的持續時間)。

1. 選擇[📷: 測光定時器](🔗、🔗)。
2. 設定時間選項。



- [準備嵌入XML檔案](#)
- [嵌入XML檔案](#)
- [清除中繼資料設定](#)
- [檢查中繼資料狀態](#)
- [嵌入Custom Picture檔案](#)



短片檔案中可以嵌入符合NewsML-G2規格的中繼資料。開始之前，應將要嵌入的中繼資料儲存在記憶卡中。

注意事項

- 也可以使用Content Transfer Professional流動應用程式嵌入中繼資料。
- 當Content Transfer Professional嵌入中繼資料時， **中繼資料**中的設定將會停用。

準備嵌入XML檔案

1. 將XML檔案儲存在記憶卡根目錄的[XMLTAG]資料夾中。
 - 建立並儲存符合NewsML-G2規格的XML檔案。
 - 選擇要嵌入的XML檔案時，最多可以從100個檔案中進行選擇。
2. 插入記憶卡。

1. 選擇[: 中繼資料]()。
2. 將[新增新聞中繼資料]設為[開]。



3. 選擇[新聞中繼資料]。



- 除非裝入了記憶卡，否則此選項不可用。

4. 選擇中繼資料。

- 轉動<>轉盤以進行選擇。
- XML檔案名稱的前8個字元與資料本身的預覽一起顯示在螢幕上。

5. 選擇[確定]。

- 中繼資料已註冊至相機。

清除中繼資料設定

您可以清除(刪除)註冊到相機的中繼資料。

1. 選擇[清除中繼資料設定]。



2. 選擇[確定]。

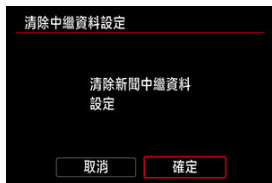

- 已註冊到相機的中繼資料已清除。

檢查中繼資料狀態

您可以檢視註冊到相機的中繼資料的詳細資訊。

1. 選擇[新聞中繼資料狀態]。



2. 根據需要查看詳細資訊。

1. 選擇[加入 CP 檔案]。
2. 選擇選項。



- [向上計算](#)
- [開始時間設定](#)
- [短片記錄時間](#)
- [短片播放時間](#)
- [HDMI](#)
- [NTSC減格](#)
- [使用者位元類型](#)

記錄短片時，時間碼會自動記錄時間。時間碼始終會記錄經過的小時、分鐘、秒鐘和格數。時間碼主要用於編輯短片時使用。

要設定時間碼，請使用[：時間碼]。



注意

- 如果在相機以外的裝置上播放短片，時間碼可能不會正確顯示。

向上計算

- **記錄時執行**

時間碼只在短片記錄期間計時。每個記錄的短片檔案的時間碼從上一個檔案的最後時間碼繼續計時。

- **自由執行**

即使不進行記錄，時間碼也會保持計時。

⚠ 注意

- 設為[自由執行]時，時間、時區或夏令時間設定(🕒)的變更將會影響到時間碼。

開始時間設定

可設定時間碼的初始開始時間。

- **手動輸入設定**
可任意設定開始的小時、分鐘、秒鐘和格數。
- **重設**
將使用[手動輸入設定]或[設定為相機時間]設定的時間重設為「00:00:00.」或「00:00:00:」(Ⓢ)。
- **設定為相機時間**
以相機內部時鐘設定小時、分鐘及秒鐘。將格數值設為「00」。

短片記錄時間

可以選擇在短片記錄畫面中顯示時間的方式。

- **記錄時間**

在記錄待機期間，會顯示可記錄時間。在記錄期間，會顯示從短片記錄開始經過的時間(1)。

- **時間碼**

在短片記錄期間顯示時間碼(2)。



短片播放時間

可以選擇在短片播放畫面中顯示時間的方式。

- **記錄時間**

在短片播放期間顯示記錄或播放時間。

- **時間碼**

短片播放時顯示時間碼。



注意事項

- 無論[短片記錄時間]設定為何，時間碼始終會記錄至短片檔案。
- [📷: 時間碼]中的[短片播放時間]設定與[▶: 短片播放時間]相連結，以便這些設定始終匹配。
- 在短片記錄或播放期間不顯示「格」計數。

● 時間碼

當透過HDMI將短片記錄至外部裝置時，時間碼可添加至短片。

- **關**

不會將時間碼添加至HDMI視訊輸出。

- **開**

時間碼添加至HDMI視訊輸出。設為**[開]**時，會顯示**[記錄指令]**。

● 記錄指令

當透過外部裝置記錄HDMI視訊輸出時，可將記錄與相機上何時開始和停止記錄短片的時機進行同步。

- **關**

透過外部裝置來開始和停止記錄。

- **開**

透過外部裝置的記錄會與相機上的開始/停止記錄不同步。

! 注意

- 要確定外接記錄裝置是否與**[時間碼]**和**[記錄指令]**功能相容，請向裝置製造商進行確認。
- 因外接記錄裝置的規格而異，即使**[時間碼]**設為**[關]**時，外接記錄裝置也可能將時間碼添加至短片。有關將時間碼添加至HDMI輸入相關的裝置規格的詳細資訊，請向裝置製造商進行確認。

NTSC減格

如果格數設為**119.9P**(119.9格/秒)、**59.94P**(59.94格/秒)或**29.97P**(29.97格/秒)，時間碼的格數計數將導致實際時間與時間碼之間發生偏差。當設定為**[啟動]**時，會自動校正偏差。

- **啟動**
透過跳過時間碼計數以自動校正偏差(DF：NTSC減格)。
- **關閉**
不會校正偏差(NDF：非NTSC減格)。
時間碼顯示如下。
 - **啟動(DF)**
00:00:00.(播放：00:00:00.00)
 - **關閉(NDF)**
00:00:00.(播放：00:00:00.00)

注意事項

- 當格數設為**23.98P**(23.98格/秒)且[🔊: 系統頻率]設為**[50.00Hz:PAL]**時，不會顯示**[NTSC減格]**設定項目。

使用者位元類型

您可以將自選資訊(8位數十六進位值、時間或日期)添加到時間碼使用者位元(User Bit)。



● 手動設定

選擇[手動設定]並按下<INFO>按鈕。



- 轉動<◀>轉盤選擇輸入的數字，然後按下<SET>。轉動<◀>轉盤選擇資料，然後按下<SET>確認選擇。
- 可以輸入0-9和A-F範圍內的字母或數字。
- 要將所有數字設為0，按下<INFO>按鈕。
- 選擇[確定]應用設定。

● 時間

記錄相機上設定的小時、分鐘及秒鐘。例如，23:59:59記錄為00 23 59 59。

● 日期

記錄相機上設定的日期。例如，2024年5月19日記錄為20 24 05 19。

要在拍攝後立即保持影像顯示，請設為[持續顯示]，如果不要影像顯示，請設為[關]。

1. 選擇[📷: 檢視時間](🔗)。



2. 設定時間選項。



📌 注意事項

- 當設定[持續顯示]時，影像會按照[🔋: 省電]的[關閉螢幕]選項中設定的時間長度進行顯示。

使用顯示模擬時，顯示的影像亮度和景深會更接近拍攝影像的實際亮度(曝光)。



1. 選擇[: 顯示模擬]()。
2. 選擇選項。



- **曝光+DOF (Exp.SIM)**
顯示的影像亮度和景深會更接近拍攝影像的實際亮度(曝光)。如您設定曝光補償，影像亮度會同時變更。同樣地，光圈設定的變化也會變更景深。
- **曝光 (Exp.SIM)**
顯示的影像亮度會更接近拍攝影像的實際亮度(曝光)。如您設定曝光補償，影像亮度會同時變更。
- **只在 [DOF] 時曝光 (Exp.SIM ↓)**
通常情況下，會以標準亮度顯示影像，使其容易觀看。只有在按住指定給景深預覽的按鈕時，影像亮度才會以接近所拍攝影像的實際亮度(曝光)顯示，並且您還可以查看景深。
- **關閉 (OFF)**
會以標準亮度顯示影像，使其容易觀看。即使設定了曝光補償，影像亦會以標準亮度顯示。





注意

有關[曝光+DOF]的注意事項

- 在某些快門速度下，畫面可能會閃爍。
- 使用EF鏡頭時，該設定可能會增加快門釋放時滯。
- 所示景深僅作為參考。要更精確地顯示景深，請按下指定給景深預覽的按鈕。
- 使用某些鏡頭時，[曝光+DOF]無法使用。
- 如果無法模擬曝光或景深其中一個或兩個均無法模擬，則SIM將閃爍。
- 如果曝光或景深模擬其中一個停止或兩個均停止，則SIM將顯示為灰色。
- 使用某些鏡頭進行變焦可能會變更曝光。有關詳細資訊，請參閱Canon網站。
- 半按快門按鈕時，將取消景深預覽。

 [檢視輔助顯示條件](#)

 [檢視輔助顯示設定](#)

在應用[: HDR拍攝(PQ)]的HDR拍攝()或應用Custom Picture()的拍攝中，在相機螢幕或透過HDMI連接的非HDR顯示裝置上，以類似於HDR顯示裝置的顯示效果顯示影像。

注意

- 記錄的短片與螢幕上顯示的短片看起來有所不同。

檢視輔助顯示條件

- [: HDR拍攝(PQ)]設定為[HDR PQ]
- [Custom Picture]中的[Gamma/Color Space]按照如下方式設定
 - Canon Log 2 / C.Gamut
 - Canon Log 3 / C.Gamut
 - PQ / BT.2020
 - HLG / BT.2020

* HLG代表Hybrid Log-Gamma。
- 將[Look File]設為[開]之前，在[註冊Look File](#)中選擇了以下伽瑪/色彩空間
 - HDR PQ(BT.2100)
 - HDR HLG(BT.2100)

1. 選擇[📷: 📺 HDR/C.Log檢視輔助](🔖、🔖)。
2. 選擇顯示此資訊的位置。



- 📷
在螢幕上顯示檢視輔助。
- HDMI
在透過HDMI連接的非HDR顯示裝置上使用檢視輔助顯示。

3. 選擇選項。

對於螢幕



- **開 (CP時BT.709)**

將相機設為[HDR PQ]時，轉換後的影像以類似於HDR顯示裝置的顯示效果來顯示。

對於已應用Custom Picture的影像顯示，包括了基本轉換至標準伽瑪/色彩空間。

- **開 (CP時HDR輔助)**

將相機設為[HDR PQ]時，轉換後的影像以類似於HDR顯示裝置的顯示效果來顯示。

對於已應用Custom Picture的影像顯示，包括了轉換令中等亮度的主體以類似於HDR顯示裝置的顯示效果顯示。

[HDMI]



- 選擇[開]。

注意事項

- 使用檢視輔助進行短片記錄期間，[Assist]會出現在資訊顯示畫面上。
- 放大檢視時也會使用檢視輔助。
- 檢視輔助顯示設定不會影響拍攝的影像。

[偽色顯示](#)

在短片記錄期間，螢幕上會根據亮度等級顯示六種顏色的顏色編碼顯示。這有助於調整曝光。

1. 選擇[: 偽色設定] ()。

2. 選擇[偽色]。

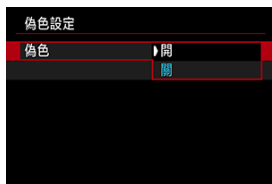

- 選擇[開]。

3. 根據需要調整曝光 ()。

- 根據需要調整曝光，請參閱[偽色顯示](#)中的偽色說明。

偽色顯示

偽色顯示適用於相機螢幕上的影像。也可以在[偽色索引]中查看偽色顯示詳細資訊。

顏色	含義
紅色	白色削波(White clipping)
黃色	略低於白色削波(Just below white clipping)
粉紅色	比18%灰度高一級(One stop over 18% gray)
綠色	18%灰度(18% gray)
藍色	略高於黑色削波(Just above black clipping)
紫色	黑色削波(Black clipping)
灰色	上述以外的亮度(Brightness other than above)

注意

- 當螢幕在記錄待機和短片記錄之間切換時，以及在某些拍攝設定下，表示亮度等級的顏色可能會發生變化。
- 當相機設定為使用偽色時，以下功能不可用。
 - 色彩濾鏡
 - 自動亮度優化
 - 斑馬條紋顯示
 - HDR/C.Log檢視輔助
 - HDR短片模式
 - 手動對焦峰值

注意事項

- 將[📷: HDMI顯示]設為[📺]時，偽色顯示會應用至透過HDMI連接的外接顯示器，而相機螢幕不會顯示影像。
- 將[📷: HDMI顯示]設為[📺]以外的選項時，偽色顯示會應用至相機螢幕，並且在透過HDMI連接的外接顯示器顯示實際影像。

為幫助您在短片記錄之前或期間調整曝光，可以在具有指定亮度的影像區域上或周圍顯示條紋圖案。

1. 選擇[: 斑馬條紋設定]()。

2. 選擇[斑馬條紋]。



- 選擇[開]。

3. 選擇[斑馬條紋圖案]。



- [斑馬條紋1]：在指定亮度的區域周圍顯示向左傾斜的條紋。
- [斑馬條紋2]：在超過指定亮度的區域上顯示向右傾斜的條紋。
- [斑馬條紋1+2]：同時顯示[斑馬條紋1]和[斑馬條紋2]。
[斑馬條紋1]顯示區域和[斑馬條紋2]顯示區域重疊時，會優先[斑馬條紋1]顯示。



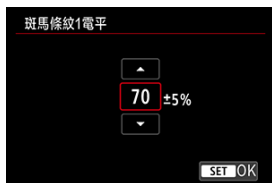

4. 設定等級。

斑馬條紋1電平



斑馬條紋2電平



- 透過轉動 <  > 或 <  > 轉盤或者向上或向下按 <  > 進行設定。
- 完成後，按下 <  >。

注意事項

- 設定HDR-PQ時，最高亮度值不會達到100%。請注意，最高亮度值因  **高光色調優先**和**相片風格**設定而異。
- 要設定**斑馬條紋圖案**時，建議先查看斑馬條紋顯示電平。
- 將**Custom Picture**伽瑪值設為**Canon Log 2**或**Canon Log 3**時，最高亮度值不會達到100%。

拍攝資訊顯示

- [自訂螢幕上的資訊](#)
- [格線](#)
- [亮度資訊](#)
- [電子水平儀顯示大小](#)
- [記憶卡剩餘空間\(%\)顯示](#)
- [鏡頭資訊顯示](#)
- [記錄強調顯示](#)
- [長寬比標記設定](#)
- [清除設定](#)

可以自訂拍攝時在相機上顯示的資訊詳情和畫面。

1. 選擇[: 拍攝資訊顯示](、)
2. 選擇[螢幕資訊設定]。







3. 選擇畫面。



- 轉動<>或<>轉盤，或者向上或向下按下<>選擇相機上顯示的資訊畫面。
- 對於不想顯示的資訊，請按下<>以移除核取標記[✓]。
- 如要編輯畫面，請按下<INFO>按鈕。

4. 編輯畫面。



- 轉動<  >或<  >轉盤，或者向上或向下按下<  >選擇畫面上顯示的選項。
- 對於不想顯示的項目，請按下<  >以移除核取標記[✓]。
- 選擇[確定]註冊設定。

格線可顯示在螢幕上。

1. 選擇[📷: 拍攝資訊顯示] (📷、📷)。
2. 選擇[顯示格線]。

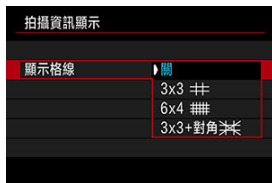

您可以設定在拍攝待機期間按下 < INFO > 按鈕時可用的亮度資訊格式(直方圖或波形監視器)。

* 波形監視器在短片記錄期間可用。

1. 選擇 : 拍攝資訊顯示) 、

2. 選擇 [亮度資訊]。



3. 選擇選項。

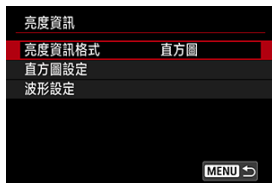

- **亮度資訊格式**
設定在短片記錄過程中的偏好顯示：[直方圖]或[波形監視器]。在靜止影像拍攝期間，僅[顯示直方圖]可用。
- **直方圖設定**
選擇直方圖的類型([亮度]或[RGB])和顯示大小([大]或[小])。
- **波形設定**
選擇波形的類型([線]或[RGB])。

可選擇電子水平儀的顯示大小。

1. 選擇[📷: 拍攝資訊顯示]([🔍]、[🔍])。
2. 選擇[電子水平儀顯示大小]。

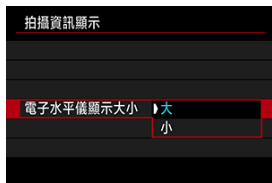



您可以在螢幕上顯示記憶卡剩餘空間。

1. 選擇[📷: 拍攝資訊顯示]Ⓜ️。

2. 選擇[記憶卡剩餘空間(%)顯示]。

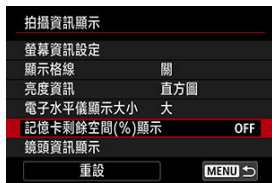

3. 選擇[開]。



注意事項

- 在拍攝靜止影像或寫入記憶卡時，會顯示可拍攝數量而不是可用空間。

您可以顯示有關目前使用鏡頭的資訊。

1. 選擇[📷: 拍攝資訊顯示]([🔍]、[🔍])。
2. 選擇[鏡頭資訊顯示]。



3. 選擇選項。



- **對焦距離顯示**
使用RF或RF-S鏡頭時，您可顯示對焦距離。在對焦距離顯示中，您可選擇顯示時機和測量單位。
- **焦距顯示**
您可以顯示目前使用鏡頭的焦距。
- **SA可變量**
您可以顯示使用具備球面像差控制功能的鏡頭時所設定的校正量。
* SA：球面像差

1. 選擇[📷: 拍攝資訊顯示](@)。
2. 選擇[記錄強調顯示]。



- **開**
在短片記錄過程中，螢幕顯示紅框。
- **關**
不會顯示提示框來提醒您記錄正在進行中。

如果您要在編輯已記錄的短片時變更更長寬比，可以在短片記錄畫面上(待機和記錄期間)顯示最多兩個長寬比標記，以提示編輯後的最終視角。

1. 選擇[📷: 拍攝資訊顯示](@)。

2. 選擇[長寬比標記設定]。



3. 選擇長寬比標記。



4. 選擇選項。

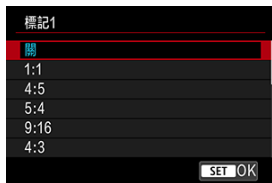

- 選擇顯示選項。



注意事項

- 短片播放期間不顯示標記(記錄的短片不會標記長寬比標記資訊)。
- 每個標記均以不同的顏色顯示。



1. 選擇[📷: 拍攝資訊顯示](@、@)。
2. 選擇[重設]。

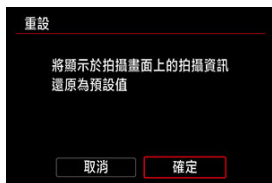

3. 選擇[確定]。



在短片記錄過程中垂直握持相機時，可以自動旋轉螢幕上的資訊。

1. 選擇[: 自動旋轉] > [: 拍攝資訊顯示] (🔒)。
2. 選擇選項。



您可以變更短片記錄期間可用的速控(☑)檢視。

1. 選擇[☑: 速控畫面](☑)。
2. 選擇要顯示的檢視。



- 轉動 < 或 < 轉盤，或者向上或向下按下 < 選擇速控顯示選項。
- 對於不想顯示的項目，請按下 < (SET) > 以移除核取標記[✓]。無法同時清除所有項目的[✓]標記。
- 要為速控項目選擇顯示位置，請在檢視[Q 1]時按下 < INFO > 按鈕。
- 如果選擇[✓]([Q 2])，您可以使用[☑: 自訂速控 Q 2]自訂速控畫面。
- 選擇[確定]註冊設定。

[重設自訂速控畫面或清除全部項目](#)

速控項目和版面均可自訂。

1. 選擇 [: 自訂速控] ()

- 在短片記錄模式下，選擇 [自訂速控Q2] ()

2. 選擇[編輯版面]。



3. 選擇要移除的項目。



- 轉動 > 或 > 轉盤，或者上下或左右按下 > 選擇要移除的項目，然後按下 >。
- 在速控畫面上顯示的項目會標有核取標記。將刪除無核取標記的項目。

4. 選擇要加入的項目。



- 轉動 < 齒輪 > 或 < 圓圈 > 轉盤，或者上下或左右按下 < 六角星 > 選擇要新增的項目，然後按下 < SET >。
- 要變更版面，按下 < INFO > 按鈕。

5. 變更版面。

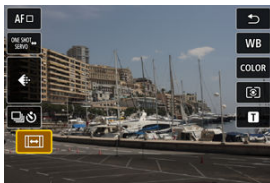

- 轉動 < 圓圈 > 轉盤，或者向上或向下按下 < 六角星 > 選擇要移動的項目，然後按下 < SET >。



- 轉動 < 圓圈 > 轉盤，或者向上或向下按下 < 六角星 > 移動項目，然後按下 < SET >。
- 按下 < MENU > 按鈕退出設定。

6. 選擇[儲存並退出]。

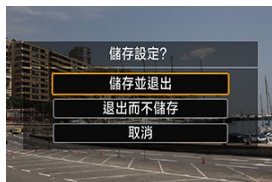

7. 確認畫面。



- 按下 <Q> 按鈕確認應用了所選設定的畫面。

重設自訂速控畫面或清除全部項目

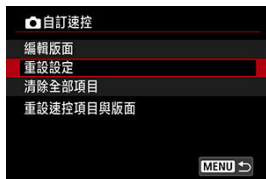

- 選擇[重設設定]將恢復預設的速控畫面項目和版面。
- 選擇[清除全部項目]將刪除版面中的所有項目，當按下 <Q> 按鈕時不會顯示速控畫面。

您可以在靜止影像拍攝中設定拍攝畫面的顯示格數。選擇節省電池電量還是使用高格數進行顯示。

1. 選擇[: 顯示格數設定](@)。
2. 選擇選項。



設為[順暢]時

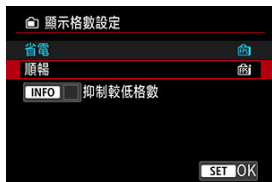

- 透過按下 < INFO > 按鈕加入核取標記，可以在亮度較低的場景時抑制較低顯示格數畫面。

注意

- 拍攝畫面顯示設定了**[抑制較低格數]**時，在低光源條件下拍攝可能對效能造成以下影響。
 - 電池耗電更快
 - 可拍攝的張數減少
 - 影像顯示亮度降低
 - 自動對焦困難
 - 測光精確度降低
 - 閃爍偵測精確度降低
 - 主體偵測精確度降低

螢幕朝主體方向(朝相機前方)旋轉的情況下拍攝時，會顯示鏡像。

1. 選擇[📷: 倒轉顯示](🔒、🔒)。
2. 選擇[開]。



- 如果在螢幕朝向主體時不想倒轉顯示，請選擇[關]。

⚠ 注意

- 當此功能在短片記錄前設為[關]時，在某些情況下(例如，在某些相機方向上)波形監視器顯示不可用。

您可以設定相機自動關閉時的最高機身溫度。如果將此溫度設定為高於標準溫度，可以透過消除一些操作限制來延長可用的拍攝時間。

1. 選擇[: 自動關機溫度](、)
2. 選擇[高]。

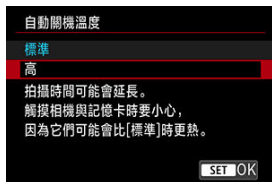

- [高]將最高溫度設定為高於標準設定。

3. 選擇[確定]。

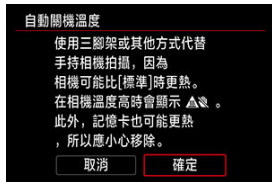

注意

- 將[: 自動關機溫度]設為[高]時，相機和記憶卡的溫度可能會進一步升高。
 - 一旦相機機身變熱，螢幕上就會出現[]作為警告。
 - 建議使用三腳架等工具以避免手持拍攝，手持拍攝可能會導致低溫接觸性灼傷等問題。
 - 請勿在拍攝後馬上觸摸記憶卡。記憶卡可能較熱，可能導致灼傷。請等到記憶卡冷卻下來後再將其取出。

設為[開]可節省電池電量並控制待機期間相機溫度升高。
從而可能延長短片記錄的持續時間。

1. 選擇[📷: 待機:低解析度](🔗)。
2. 選擇選項。



⚠ 注意

- 待機畫面上的影像畫質可能與在短片記錄期間螢幕上的影像畫質不同。
- 開始記錄短片後，影像顯示可能會短暫停留在當前畫面，而不會更新。
- 將數位變焦設為[開]會將此設定限制為[關](🔗)。

啟動時可以顯示關機警告指南(有關在某些短片記錄設定下，由於內部溫度過高造成短片記錄期間自動關機)。如果不想顯示關機警告指南，請將[: 關機警告指南]設為[關]。

1. 選擇[: 關機警告指南](@)。

2. 選擇選項。



可指定短片透過HDMI記錄至外部裝置時的顯示方式。短片輸出對應[: 短片記錄大小]設定。

1. 選擇[: HDMI顯示]()。

2. 選擇選項。











- (播放/選單顯示:)
短片顯示在相機和透過HDMI連接的裝置上。影像播放或選單顯示等相機操作會顯示在相機上。
- (播放/選單顯示:)
短片顯示在相機和透過HDMI連接的裝置上。影像播放或選單顯示等相機操作會透過HDMI顯示在其它裝置上。
- 短片以及影像播放或選單顯示等相機操作會透過HDMI顯示在其它裝置上。相機螢幕被關閉。透過HDMI顯示在其它裝置上的內容將會記錄，因此，要將記錄限制為短片，請按下 < INFO > 按鈕以僅顯示短片。

注意

- HDMI輸出解析度和格數會自動調整以適合短片記錄大小。
- 不包括資訊的HDMI輸出不會透過HDMI顯示記憶卡空間、電池電量或內部溫度過高等警告()。
- 在HDMI輸出期間，如果在記錄畫質或格數不同的短片間切換，顯示下一張影像可能會需要一些時間。
- 避免在將短片記錄至外部裝置時進行相機操作，否則可能會導致資訊顯示在HDMI視訊輸出中。
- 視觀看環境的不同，使用相機進行短片記錄的亮度和顏色可能與透過外接裝置記錄的HDMI視訊輸出的亮度和顏色看起來有所不同。

注意事項

- 要持續HDMI輸出超過30分鐘，選擇[ +  (播放/選單顯示：)]或[ +  (播放/選單顯示：)]，然後將[: 省電]中的[自動關閉電源]設為[關閉] ()。
- 按下<INFO>按鈕可變更顯示的資訊。
- 可將時間碼添加至HDMI視訊輸出()。
- [錄音]未設為[關閉]時，也會透過HDMI輸出音訊。

設為[開]以將RAW短片從HDMI端子輸出到相容裝置。

1. 選擇[: HDMI RAW輸出][\(🔒\)](#)。
2. 選擇選項。



- 記錄開始時，短片也會以XF-AVC格式記錄至記憶卡²⁾(如果相機中已插入記憶卡)。
- 當未插入記憶卡²⁾時，您可以透過將[記錄指令]設為[開][\(🔒\)](#)以限制記錄至外部記錄裝置。
- 在[: 短片記錄大小][\(🔒\)](#)中設定短片記錄畫質。

注意

- 除非連接的裝置與相機的HDMI RAW輸出相容，否則短片將無法正確顯示。
- [HDMI RAW輸出]在<S&F>模式下不可用。
- HDMI RAW輸出的[色彩模式]限制為[Custom Picture]。
- 外部記錄裝置上的影像顯示符合裝置設定，與相機上的顯示不同。
- 記錄至記憶卡 [2] 的短片符合相機上配置的影像設定。
- 相機設定為HDMI RAW輸出時，以下功能會受到某些限制。
 - [📷]設定頁上的[🔧ISO感光度設定]
 - [🔧]設定頁上的[記錄功能+記憶卡/資料夾選擇]
- 相機設定為HDMI RAW輸出時，以下功能不可用。
 - [HDR]HDR拍攝(PQ)
 - 自動亮度優化
 - 高光色調優先
 - 相片風格
 - 清晰度
 - 預錄設定
 - 短片數位IS
 - HDMI顯示
 - HDMI解析度
 - Canon Log HDMI輸出範圍
 - 放大影像顯示

注意事項

- 您可以透過將[📷: 時間碼] [HDMI]設定中的[時間碼]設為[開]，在輸出到與RAW短片相容的裝置時加入時間碼。將[記錄指令]設為[開]時，您還可以透過在相機上開始和停止短片記錄，控制在與RAW短片相容的裝置上開始和停止短片記錄(🔒)。

您可以選擇透過HDMI連接輸出的視訊信號輸出範圍。

1. 選擇[: C. Log的HDMI輸出範圍](@)。
2. 選擇選項。

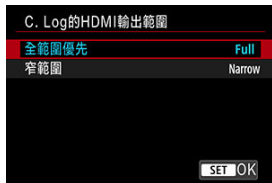

- **全範圍優先**
盡可能使用全範圍輸出。請注意，輸出範圍將自動調整以適應顯示規格。
- **窄範圍**
使用窄範圍(視訊範圍)輸出。

注意

- 當[: HDMI RAW輸出]設為[開]時，會關閉此設定。

透過儲存 < [A+] > 模式下使用的創意輔助設定，您可以在後續拍攝過程中跳過再次選擇效果的步驟。

1. 選擇 [📷: 保留創意輔助資料] (🔒)。
2. 選擇 [啟動]。



- [☑ 記錄前顯示的指南](#)
- [☑ 拍攝或記錄期間的警告指示顯示](#)
- [☑ 短片記錄的一般注意事項](#)

記錄前顯示的指南

相機啟動時、調整設定後或在其它情況下，可能會顯示關機警告指南(☑)。



根據指南中的警告，如果在目前設定下記錄短片，相機內部可能會變熱，如果繼續記錄，相機可能會自動關閉。
如果長時間記錄，請考慮變更指南指示的設定(短片記錄大小)，以便在相機不顯示指南的情況下進行記錄。
如果想要在不變更設定的情況下進行記錄，請注意記錄時顯示的任何警告指示。

拍攝或記錄期間的警告指示顯示

如果相機內部溫度過高，在靜止影像拍攝或短片記錄期間會顯示10級指示(1)。



隨著內部溫度升高，指示的等級會延伸至右側。等級的上升速度將取決於拍攝條件。1-7級以白色標記，但溫度達到8級後，顏色就會變更。



如果在指示達到9級(以橙色標記)後繼續記錄，[]會以紅色閃爍。圖示閃爍表示相機即將自動關閉。



如果在圖示閃爍時繼續記錄，將顯示資訊，並且相機自動關閉。

● 後續記錄

要在相同的設定下持續記錄，請關閉相機以便讓相機冷卻一段時間。請注意，恢復記錄後，相機可能會再次過熱。

! 注意

有關短片記錄的注意事項

- 請勿將相機對準強光源，如太陽或強烈的人造光源。否則可能會損壞影像感測器或相機的內部零件。
- 如您記錄具有精緻細節的主體，可能會產生網紋或偽色。
- 如設定[AWB]或[AWBW]且ISO感光度或光圈值在短片記錄期間變更，則白平衡可能亦會發生變更。
- 如在光管或LED燈光線下記錄短片，短片影像可能會閃爍。
- 在低光源環境下進行短片記錄時，如使用USM鏡頭進行自動對焦，則短片中可能會記錄水平條紋雜訊。使用配備電子對焦環的特定鏡頭進行手動對焦時，亦可能會出現同類雜訊。
- 如要在短片記錄期間進行變焦，建議先試拍短片。記錄短片時進行變焦可能會導致曝光變化或鏡頭聲音被記錄、不均衡的錄音音量、不準確的鏡頭像差校正或脫焦。
- 大光圈值可能會延遲或阻礙精確對焦。
- 短片記錄期間進行自動對焦可能會導致以下問題：暫時大幅脫焦、記錄短片的亮度變化、短片記錄暫時停止或記錄鏡頭的機械聲。
- 避免使用手指或其它物體遮蓋內置麥克風。
- 在短片記錄期間，連接或中斷連接HDMI連接線將會結束記錄。
- 如有需要，還請閱讀[靜止影像拍攝的一般注意事項](#)。
- 透過Wi-Fi連接時，相機在短片記錄期間可能會變熱。使用三腳架或採取其它措施以避免手持記錄。
- 在高ISO感光度、高溫、低速快門速度和低光源等組合的條件下記錄短片時，影像畫質可能會較低。
- 長時間記錄短片可能會導致相機的內部溫度升高且會影響影像畫質。如未記錄短片時，盡可能關閉相機。

記錄與影像畫質

- 如安裝的鏡頭配有影像穩定器並且影像穩定器開關設為< ON >，即使沒有半按快門按鈕，影像穩定器亦將持續運作。這會消耗電池電量並可能減少短片記錄總時間。不需要影像穩定器時，例如使用三腳架時，建議將影像穩定器開關設為< OFF >。
- 如在使用自動曝光進行短片記錄時亮度有變化，短片可能會看似暫時停止。這種情況下，請使用手動曝光記錄短片。
- 如影像中有非常明亮的光源，畫面上的明亮區域可能會變成黑色。
- 在高ISO感光度、高溫、低速快門速度或低光源下記錄時，影像雜訊或異常色彩可能會發生。
- 即使其它裝置支援XF-HEVC/XF-AVC格式，已記錄的短片在這些裝置上的視訊和音訊品質也可能較差，且可能無法播放。
- 如您使用寫入速度低的記憶卡，記錄短片時可能會在螢幕右方出現指示標尺。指示顯示尚未寫入記憶卡的資料量(內部緩衝記憶體剩餘容量)，記憶卡寫入速度越慢，等級上升得越快。如指示標尺(2)變滿，短片記錄將自動停止。



(2)

- 如記憶卡寫入速度很快，指示標尺將不會出現，即使顯示亦將很少向上攀升。首先，請試拍短片以查看記憶卡寫入速度是否足夠快。
- 如指示標尺顯示記憶卡已滿且短片記錄自動停止，則接近短片末尾的聲音可能不會正確記錄。
- 如記憶卡的寫入速度過慢(由於分散)並出現指示標尺，則格式化記憶卡可能會使寫入速度加快。
- 視決定動態範圍、伽瑪曲線和類似細節的[Custom Picture]、[HDR拍攝(PQ)]、[高光色調優先]或[HDMI RAW輸出]設定影響，在影像暗部區域條紋或雜訊可能會很明顯。事先記錄幾個測試短片並檢查記錄效果。
- 如果變更ISO感光度或者[高ISO感光度消除雜訊功能]或[陰影補償]設定，或者在後期製作執行色彩調色，影像畫質可能會提高。

有關音訊的限制

- 在[**AF**]模式下，會有以下限制。
 - 約最後兩格不會記錄聲音。
 - 在Windows上播放短片時，短片影像和聲音可能會稍微不同步。



注意事項

有關短片記錄的註釋

- 每次記錄短片時，都會在記憶卡上建立一個新的短片檔案。
- 視野(覆蓋範圍)約為100%。
- 您也可以按下 < **AF-ON** > 按鈕進行自動對焦。
- 要透過完全按下快門按鈕來開始/停止短片記錄，請將[**AF-ON**: 短片的快門按鈕功能]下的[**全按**]設為[**開始/停止短片拍攝**] (🔗)。
- 當使用2011年下半年及之後發佈的具有對焦預設功能的(超)遠攝鏡頭時，可在短片記錄期間使用對焦預設功能。
- 有關使用內置或外接麥克風的詳細資訊，請參閱「錄音」(🔗)。





- [靜止影像拍攝時的資訊顯示](#)
- [靜止影像拍攝的一般注意事項](#)

靜止影像拍攝時的資訊顯示

有關靜止影像拍攝顯示的圖示的詳細資訊，請參閱[資訊顯示](#)。

注意事項

- [Exp.SIM]圖示以白色顯示時，表示所拍攝影像的亮度將與顯示影像的亮度非常接近。
- 如[Exp.SIM]圖示閃爍，表示由於較低或較高的光源情況，所顯示的影像與實際拍攝結果的亮度不同。但是，實際記錄的影像將反映曝光設定。請注意，雜訊可能比實際記錄的影像更明顯。
- 在某些拍攝設定下，可能不會執行顯示模擬。[Exp.SIM]圖示及直方圖會顯示為灰色。影像將以標準亮度顯示在螢幕上。直方圖在低光源或亮光環境下可能無法正常顯示。
- 將[ 顯示模擬] () 設為[關閉]或[只在  DOF時曝光]時，不顯示直方圖。

靜止影像拍攝的一般注意事項





注意

- 請勿將相機對準強光源，如太陽或強烈的人造光源。否則可能會損壞影像感測器或相機的內部零件。

影像畫質

- 使用高ISO感光度拍攝時，雜訊(例如亮點及條紋)可能更加明顯。
- 在高溫中拍攝可能導致影像中出現雜訊或異常色彩。
- 長時間進行頻繁拍攝可能會導致內部溫度升高且會影響影像畫質。不拍攝時請保持相機關閉。
- 如果相機內部溫度較高時進行長時間曝光拍攝，影像畫質可能會降低。請停止拍攝並等待幾分鐘後再繼續拍攝。

白色[]內部溫度警告圖示

- 白色[]圖示表示因長時間拍攝或在高溫下使用等因素導致的相機內部溫度較高。
- 白色[]圖示表示靜止影像畫質將降低。停止拍攝一段時間以便讓相機冷卻下來。
- 顯示白色[]圖示時，建議在低ISO感光度下拍攝，而非使用高ISO感光度。
- 在高溫下長時間拍攝會導致白色[]圖示提前出現。不拍攝時請保持相機關閉。
- 如相機內部溫度較高，即使尚未顯示白色[]圖示，以高ISO感光度拍攝的影像或長時間曝光的影像畫質可能也會降低。

相機過熱指示

- 當相機開始變熱時，會顯示溫度指示[]。
有關指示顯示如何與相機操作相對應的詳細資訊，請參閱[拍攝或記錄期間的警告指示顯示](#)。

拍攝效果

- 放大檢視時，快門速度及光圈值會顯示為橙色。如在放大檢視時拍攝相片，曝光效果可能會不理想。請返回正常檢視後再拍攝相片。
- 即使在放大檢視時拍攝相片，影像亦會在正常檢視的影像區域內拍攝。



影像和顯示

- 在低光源或亮光環境下，顯示的影像可能不會反映拍攝影像的亮度。
- 雖然在低光源下進行拍攝時雜訊可能會很明顯(即使以較低的ISO感光度)，但由於顯示影像和已拍攝影像之間在影像畫質上有差異，因此在拍攝的影像中雜訊會較少。
- 如果光源(照明)變更，畫面可能會閃爍。在這種情況下，請暫停拍攝並在將要使用的光源下再繼續拍攝。
- 將相機指向不同的方向可能會短暫妨礙亮度的正確顯示。請等待直至亮度等級穩定後再拍攝。
- 如影像中有非常明亮的光源，畫面上的明亮區域可能會變成黑色。
- 在低光源下，較亮的[☑: 螢幕亮度]設定可能會導致在影像上出現雜訊或不規則色彩。但是，雜訊或異常色彩將不會記錄於拍攝的影像上。
- 放大影像時，影像銳利度可能比實際設定中更加明顯。

鏡頭

- 如安裝的鏡頭配有影像穩定器並且影像穩定器開關設為< ON >，即使沒有半按快門按鈕，影像穩定器亦將持續運作。因拍攝條件而異，影像穩定器會消耗電池電量並可能減少可拍攝數量。不需要影像穩定器時，例如使用三腳架時，建議將影像穩定器開關設為< OFF >。
- 使用EF鏡頭時，只有當使用2011年下半年及之後發佈的具有對焦預設功能的(超)遠攝鏡頭時，才可在拍攝期間使用對焦預設功能。

注意事項

- 視野範圍約為100%(影像畫質設為JPEG  時)。
- 如果長時間不操作相機，在達到[☑: 省電]下的[關閉螢幕]中設定的時間後，螢幕將自動關閉。在達到[自動關閉電源]()中設定的時間後，相機會自動關閉。
- 使用市面販售的HDMI連接線時，可以在電視上顯示影像()。請注意，將不會輸出聲音。

自動對焦/驅動

本章介紹自動對焦操作和拍攝模式以及自動對焦[AF]設定頁上的選單設定。

注意事項

- < AF > < AF > 表示自動對焦。< MF > 表示手動對焦。

- [設定頁選單：自動對焦\(短片記錄\)](#)
- [設定頁選單：自動對焦\(靜止影像\)](#)
- [自動對焦操作](#) ☆
- [短片伺服自動對焦](#)
- [產品示範近攝自動對焦](#) ☆
- [選擇自動對焦區域](#)
- [手動對焦](#)
- [註冊人物優先次序](#)
- [伺服自動對焦特性](#) ☆
- [自訂自動對焦功能](#)
- [選擇拍攝模式](#)
- [使用自拍](#)
- [遙控拍攝](#)
- [自訂操作](#) ☆

設定頁選單：自動對焦(短片記錄)

● 自動對焦操作/區域



- (1) [短片伺服自動對焦](#)
- (2) [自動對焦區域](#) ☆
- (3) [對焦模式](#)

📄 注意事項

- 使用不具備對焦模式開關的鏡頭時會顯示[對焦模式]。

● 主體偵測



- (1) [要偵測的主體](#) ☆
- (2) [眼睛偵測](#)
- (3) [註冊人物優先次序](#)
- (4) [主體切換靈敏度](#) ☆

● 伺服自動對焦特性



- (1) [產品示範近攝自動對焦](#) ☆
- (2) [短片伺服自動對焦速度](#) ☆

● 自訂自動對焦操作



- (1) [自動對焦失效時的鏡頭驅動](#) ☆

● 自訂控制



- (1) [限制自動對焦區域](#) ☆
- (2) [限制要偵測的主體](#) ☆
- (3) [左/右眼偵測](#) ☆

● 手動對焦相關



- (1) [手動對焦峰值設定](#) ☆
- (2) [對焦導引](#)
- (3) [鏡頭電子手動對焦](#) ☆
- (4) [對焦後追蹤](#) ☆

設定頁選單：自動對焦(靜止影像)

● 自動對焦操作/區域



- (1) [自動對焦操作](#) ☆
- (2) [自動對焦區域](#) ☆
- (3) [全區域追蹤伺服自動對焦](#) ☆
- (4) [對焦模式](#)

📌 注意事項

- 使用不具備對焦模式開關的鏡頭時會顯示[對焦模式]。

● 主體偵測



- (1) [要偵測的主體](#) ☆
- (2) [眼睛偵測](#)
- (3) [註冊人物優先次序](#)

● 伺服自動對焦特性



- (1) [自動案例](#) ☆
- (2) [自動案例特性](#) ☆
- (3) [手動案例](#) ☆
- (4) [追蹤靈敏度](#) ☆
- (5) [加速/減速追蹤](#) ☆

● 自訂自動對焦操作



- (1) [伺服第一影像優先](#) ☆
- (2) [單次自動對焦釋放優先](#) ☆
- (3) [預先自動對焦](#)
- (4) [自動對焦失效時的鏡頭驅動](#) ☆
- (5) [自動對焦輔助光發光](#)

● 自訂控制



- (1) [限制自動對焦區域](#) ☆
- (2) [與方向連結的自動對焦點](#) ☆
- (3) [限制要偵測的主體](#) ☆
- (4) [左/右眼偵測](#) ☆

● 手動對焦相關



- (1) [手動對焦峰值設定](#) ☆
- (2) [對焦導引](#)
- (3) [鏡頭電子手動對焦](#) ☆
- (4) [按鈕：清除手動對焦放大](#) ☆

- ☑ [適用於靜止主體的單次自動對焦](#)
- ☑ [適用於移動主體的伺服自動對焦](#)
- ☑ [自動切換自動對焦模式的人工智慧自動對焦](#)

您可選擇適合拍攝條件或主體的自動對焦操作特性。

1. 將對焦模式設為自動對焦。

- 對於不具備對焦模式開關的RF鏡頭
將[AF: 對焦模式]設為[AF]。



- 對於具備對焦模式開關的RF鏡頭
將鏡頭的對焦模式開關設為< AF >。

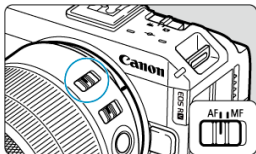

2. 選擇[AF: 自動對焦操作]。



3. 選擇選項。



注意事項

- 如沒有成功對焦，自動對焦點將變為橙色。使用單次自動對焦時，重新構圖並再次嘗試對焦或參閱[難以對焦的拍攝情況](#)。
- 使用伺服自動對焦時，即使主體未合焦，相機也可以拍攝。

適用於靜止主體的單次自動對焦

此自動對焦操作適用於靜止主體。如您半按快門按鈕，相機將只執行一次對焦。

- 成功對焦後，自動對焦點將變為綠色並將發出提示音。
- 半按快門按鈕時對焦保持鎖定，以便您在拍攝相片前重新構圖影像。

注意事項

- 如[: 提示音]設定為[關閉]，成功對焦時將不會發出提示音。
- 使用支援電子手動對焦的鏡頭時，請參閱[鏡頭電子手動對焦](#)。

對焦鎖定拍攝

在對焦鎖定拍攝時，您可以在重新構圖和拍攝之前使用單次自動對焦進行對焦。

1. 將自動對焦點對準主體進行對焦，然後半按快門按鈕。



2. 主體合焦後，保持半按快門按鈕，然後重新構圖。

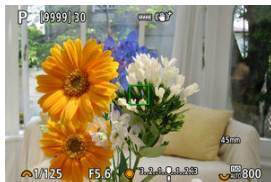

3. 完全按下快門按鈕拍攝相片。

適用於移動主體的伺服自動對焦

此自動對焦操作適用於移動主體。如您持續半按快門按鈕，相機會持續對主體進行對焦。

- 伺服自動對焦啟動時，自動對焦點變為藍色。即使已合焦也不會發出提示音。
- 曝光參數會在影像拍攝瞬間設定。

⚠ 注意

- 在光圈值較高下、或視鏡頭、與主體的距離及主體移動的速度，可能無法精確對焦。
- 連續拍攝期間變焦可能使對焦偏離。先變焦，然後再重新構圖和拍攝。
- 如果以伺服自動對焦拍攝靜止主體時操作不穩定，請考慮使用單次自動對焦進行拍攝。

自動切換自動對焦模式的人工智慧自動對焦

當您半按快門按鈕或連續拍攝時，自動對焦模式自動根據主體的狀態從[單次自動對焦]切換到[伺服自動對焦]。

主體偵測自動對焦

啟動此功能時，相機在記錄短片時會對主體進行持續對焦。

1. 選擇[AF: 短片伺服自動對焦]()。
2. 選擇[短片伺服自動對焦]。

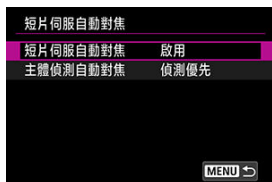

3. 選擇選項。

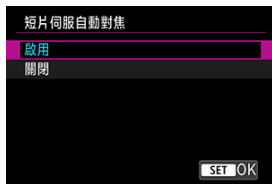

● 啟動

- 相機會對主體進行持續對焦。
- 要對特定位置保持對焦，或不想記錄鏡頭機械聲音，可以透過觸控螢幕左下角的[暫停短片伺服自動對焦](1)暫時停止短片伺服自動對焦。



(1)

- 如果執行操作(例如按下<MENU>或<▶>按鈕或變更自動對焦區域)後返回短片記錄，短片伺服自動對焦將恢復。

● 關閉

- 預設情況下，按下<AF-ON>按鈕會使用指定的自動對焦區域對焦。
- 預設情況下，半按快門按鈕會開始測光。

注意

設為[短片伺服自動對焦: 啟動]時的注意事項

● 難以對焦的拍攝情況

- 正在接近或遠離相機的快速移動主體。
 - 在距離相機較近的位置移動的主體。
 - 採用較高的光圈值拍攝時。
 - 另請參閱[難以對焦的拍攝情況](#)。
- 由於鏡頭會持續驅動且會消耗電池電量，短片記錄時間可能會縮短。
 - 如果在短片記錄期間執行自動對焦操作或操作相機或鏡頭，相機的內置麥克風也會記錄鏡頭機械聲或相機/鏡頭操作音。在此情況下，使用配備輸出插頭的外接麥克風，並將其放在距離相機和鏡頭稍遠的位置或許能夠減少這些聲音。
 - 變焦或放大檢視時，短片伺服自動對焦會暫停。
 - 短片記錄期間，如主體靠近/遠離或垂直或水平移動相機(搖鏡拍攝)，記錄的影像可能會暫時擴大或縮小(影像放大倍率變更)。

注意事項

- 要變更快門按鈕操作，請參閱[短片的快門按鈕功能](#)。

主體偵測自動對焦

如果未偵測到[AF: 要偵測的主體]()中設定的主體，您可以指定是否使用短片伺服自動對焦。



- **偵測優先**

短片伺服自動對焦用於在[AF: 自動對焦區域]()中設定的區域內自動選擇的主體。
[AF: 要偵測的主體]中設定的主體會被優先自動選擇。

- **只有偵測到的**

短片伺服自動對焦僅用於[AF: 要偵測的主體]中設定的主體。如果未偵測到主體，短片伺服自動對焦會停止。

注意事項

- [主體偵測自動對焦]設為[只有偵測到的]時，左下方的[暫停短片伺服自動對焦]旁顯示[]。

[AF: 產品示範近攝自動對焦]設為[開]時，相機能夠在記錄時對焦近處的主體。此設定適用於產品示範、產品評測或類似的用途。

1. 選擇[AF: 產品示範近攝自動對焦]()。

2. 選擇選項。



注意

- 追蹤框將不會顯示。
- 即使半按快門按鈕或按下 < AF-ON > 按鈕，對焦也不可用。
- 無法手動選擇主體。

選擇自動對焦區域

- [自動對焦區域](#)
- [選擇自動對焦區域](#) ☆
- [全區域追蹤伺服自動對焦](#) ☆
- [要偵測的主體](#) ☆
- [眼睛偵測](#)
- [使用按鈕進行追蹤](#)
- [對焦模式](#)
- [手動設定自動對焦點或區域自動對焦框](#) ☆
- [放大檢視](#)
- [自動對焦拍攝竅門](#)
- [難以對焦的拍攝情況](#)
- [自動對焦範圍](#)

自動對焦區域

本節介紹當[AF: 全區域追蹤伺服自動對焦]設定為[關]時的自動對焦區域操作。

- 透過依次按下 < [] > 按鈕和 < M-Fn > 按鈕選擇自動對焦區域。
- 可以透過按下 < INFO > 按鈕切換[AF: 全區域追蹤伺服自動對焦]的[開]/[關]。

回: 重點自動對焦



相機在比單點自動對焦更窄的範圍內進行對焦。

□: 單點自動對焦



相機會使用單個自動對焦點[□]進行對焦。

☐: 擴展自動對焦區域:☐

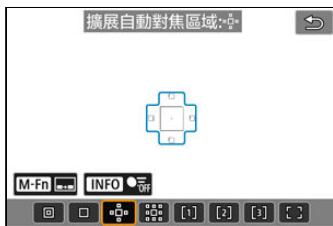

使用一個自動對焦點[☐]和上圖以藍色範圍所標示的自動對焦區域進行對焦。這對使用單點自動對焦時難以追蹤的移動主體比較有效。

對焦特定的主體比使用彈性區域自動對焦時更容易。

使用伺服自動對焦時，首先將使用自動對焦點[☐]進行對焦。

☐: 擴展自動對焦區域:環繞

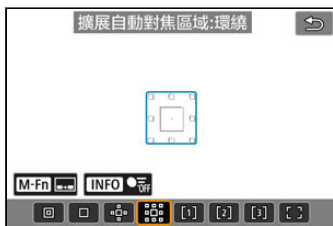

使用一個自動對焦點[☐]和上圖以藍色範圍所標示的周圍自動對焦區域進行對焦，與使用擴展自動對焦區域:☐相比，更容易對焦移動主體。

使用伺服自動對焦時，首先將使用自動對焦點[☐]進行對焦。

[1]: 彈性區域自動對焦1



使用彈性區域自動對焦1可以自由設定區域自動對焦框[](☉)的大小。

區域自動對焦框比擴展自動對焦區域覆蓋的範圍大，因此與使用單點自動對焦/擴展自動對焦區域相比，在區域自動對焦框中使用自動選擇自動對焦，更容易對焦主體，且對移動主體也有效。

預設情況下，相機會設定一個正方形的區域自動對焦框。

決定對焦區域時，不僅基於最近的主體，也基於(人物或動物的)臉部、車輛、主體的移動情況和主體距離等其它多種條件。

半按快門按鈕將在合焦的自動對焦點上顯示[]。

[2]: 彈性區域自動對焦2

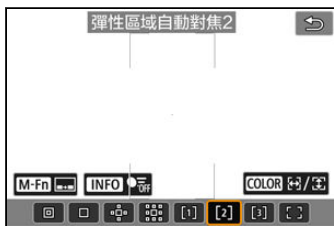

使用彈性區域自動對焦2可以自由設定區域自動對焦框[](☉)的大小。

區域自動對焦框比擴展自動對焦區域覆蓋的範圍大，因此與使用單點自動對焦/擴展自動對焦區域相比，在區域自動對焦框中使用自動選擇自動對焦，更容易對焦主體，且對移動主體也有效。

預設情況下，相機會設定一個垂直矩形的區域自動對焦框。

決定對焦區域時，不僅基於最近的主體，也基於(人物或動物的)臉部、車輛、主體的移動情況和主體距離等其它多種條件。

半按快門按鈕將在合焦的自動對焦點上顯示[]。

[3]: 彈性區域自動對焦3



使用彈性區域自動對焦3可以自由設定區域自動對焦框[]()的大小。

區域自動對焦框比擴展自動對焦區域覆蓋的範圍大，因此與使用單點自動對焦/擴展自動對焦區域相比，在區域自動對焦框中使用自動選擇自動對焦，更容易對焦主體，且對移動主體也有效。

預設情況下，相機會設定一個水平矩形的區域自動對焦框。

決定對焦區域時，不僅基於最近的主體，也基於(人物或動物的)臉部、車輛、主體的移動情況和主體距離等其它多種條件。

半按快門按鈕將在合焦的自動對焦點上顯示[]。

[]: 全區域自動對焦(預設)



全區域自動對焦框比彈性區域自動對焦覆蓋的對焦範圍更大，因此與使用單點自動對焦/擴展自動對焦區域/彈性區域自動對焦相比，在全區域自動對焦框中使用自動選擇自動對焦，更容易對焦主體，且對移動主體也有效。

決定對焦區域時，不僅基於最近的主體，也基於(人物或動物的)臉部、車輛、主體的移動情況和主體距離等其它多種條件。

半按快門按鈕將在合焦的自動對焦點上顯示[]。

可以選擇適合拍攝條件或主體的自動對焦區域。
如果想要手動對焦，請參閱「手動對焦」(🔍)。

1. 選擇[AF: 自動對焦區域](🔍、🔍)。
2. 選擇自動對焦區域。



- 將[AF: 與方向連結的自動對焦點] (🔍)設為[不同的自動對焦點: 區域 + 點]時，會顯示以上螢幕。選擇垂直和水平方向後，請設定不同的自動對焦區域。

注意事項

- 要設定自動對焦區域，也可以先按下 <🔍> 按鈕後再按 <M-Fn> 按鈕。

您可以設定在伺服自動對焦期間(在[AF: 自動對焦操作]設為[伺服自動對焦]的情況下半按快門按鈕時)是否切換到全區域主體追蹤。

1. 選擇[AF: 全區域追蹤伺服自動對焦] (🔗)。
2. 選擇選項。

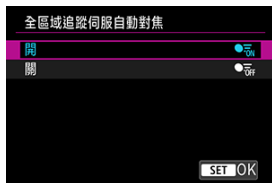

- **開**
半按快門按鈕時，自動對焦區域切換到全區域自動對焦於整個畫面範圍追蹤主體。
- **關**
半按或完全按下快門按鈕時，僅在自動對焦點範圍內追蹤主體。

可以指定自動選擇要追蹤的主要主體的條件。

選擇**[無]**以外的選項時，將在偵測到的主要主體顯示追蹤框[]。追蹤框將移動以追蹤開始移動的主體。

透過將**[AF: 眼睛偵測]**設為**[關閉]**()以外的選項，可以對焦在主體眼睛下進行拍攝。



● 自動

從場景中的任何人物、動物或車輛中自動選擇要追蹤的主要主體。

● 人物

偵測人物，並優先將人物的偵測結果作為要追蹤的主要主體。

偵測目標為臉部、頭部或身體，追蹤框將顯示在任何偵測到的臉部或頭部上。

如果無法偵測到臉部、頭部或身體，相機可能會追蹤身體的其它部位。

● 動物

偵測動物(狗、貓、鳥或馬)和人物，並優先將動物偵測結果確定為要追蹤的主要主體。

對於動物，相機會嘗試偵測臉部或身體，且追蹤框會顯示在偵測到的臉部上。

無法偵測到動物的臉部或整個身體時，相機可能會追蹤身體的部分部位。

● 車輛

偵測車輛(跑車和摩托車、飛機、火車)和人物，並優先將車輛偵測結果確定為要追蹤的主要主體。

對於車輛，相機會嘗試偵測關鍵細節或整個車身(或對於火車而言，火車的前面)，之後追蹤框會顯示在偵測到的任何一個關鍵細節上。

如果無法偵測到關鍵細節或整個車身，相機可能會追蹤車輛的其它部位。

按下 < INFO > 按鈕以啟動或關閉對車輛關鍵細節的重點偵測。

● 無

相機根據構圖方式而不是偵測主體來自動決定主要主體。

追蹤框將不會顯示。

ⓘ 注意

- 可能無法偵測到以下類型的主體。
 - 極小或極大
 - 太亮或太暗
 - 部分隱藏
 - 很難與背景區分開來
 - 被雨、雪或塵雲遮蔽
- 人物的姿勢或其穿戴物品的顏色或形狀可能會妨礙偵測。追蹤框也可能出現在人物以外的主體上。
- 相機可能無法偵測到狗、貓、鳥或馬，具體取決於品種、顏色、形狀或姿勢。追蹤框也可能出現在外觀相似的動物或非動物主體上。
- 相機可能無法偵測到兩輪或四輪車輛、飛機或火車，具體取決於類型、顏色、形狀或方向。追蹤框也可能出現在外觀相似的車輛或非車輛主體上。

📄 注意事項

- 半按快門按鈕選擇主體時，可以選擇以下主體。無論[要偵測的主體]設定如何，如果畫面中沒有對應的主體，相機都會追蹤其它物體。
 - **自動**
人物、動物、車輛
 - **人物**
人物、動物、車輛
(僅在追蹤過程中偵測動物和車輛。)
 - **動物**
動物、人物
 - **車輛**
車輛、人物
- 在[AF: 限制要偵測的主體]中，您可以將可用的偵測設定選項限制為偏好選項。
- 如果在設定[自動]拍攝人物、動物或車輛時相機似乎難以偵測到您的偏好主體，則切換到特定於該主體的設定選項可能會更容易。
- 要將自動對焦限制於指定的自動對焦區域，請將[AF: 全區域追蹤伺服自動對焦]設定為[開]且將[AF: 要偵測的主體]設為[無]。

手動選擇要對焦的主體

1. 檢查追蹤框。



- 將相機對準主體。如果將[**AF: 自動對焦區域**]設為[**全區域自動對焦**]以外的選項，螢幕上會出現自動對焦點(或區域自動對焦點)。在這種情況下，將自動對焦點對準主體。
- 追蹤框[]會出現在任何偵測到的主體上。
- 除某些情況外，遠離自動對焦點的追蹤框[]以灰色顯示。
- 當追蹤的主體靠近自動對焦點時，即使該主體在自動對焦點外，追蹤框也會變為白色(凸顯為有效框)，此時可將其選擇為主要主體。
- 追蹤框[]的灰色顯示不適用於短片記錄。

2. 對焦並拍攝/記錄。

● 短片記錄

在基本拍攝區模式下，記錄與[智慧自動場景](#)的步驟3和4中所述的相同。
在創意拍攝區模式下，記錄與[短片自動曝光](#)的步驟2-4中所述的相同。

● 靜止影像拍攝

在基本拍攝區模式下，記錄與[智慧自動場景](#)的步驟2和3中所述的相同。
在創意拍攝區模式下，記錄與[程式自動曝光](#)的步驟2和3中所述的相同。

注意事項

- 將[AF: 自動對焦區域]設定為[全區域自動對焦]，然後觸控選擇主體，可將追蹤框變為[]並鎖定該主體，實現在整個畫面內追蹤主體。
- 要解除鎖定的追蹤，請觸控[Off]。
- 自動對焦點與追蹤框[]不重合時，半按快門按鈕會使用自動對焦點進行對焦。
- 有效的[]可能會局部覆蓋主體，而非整個主體。
- 視主體的不同，追蹤框的大小也有差異。
- 即使您手動選擇了自動對焦區域，也可以透過按下在[☑: 為拍攝自訂按鈕]中指定給[對偵測到的主體自動對焦]的按鈕，將自動對焦區域切換到[全區域自動對焦]及啟動具備主體偵測的自動對焦。

注意

- 無論自動對焦操作設定如何，觸控螢幕都將使用[單次自動對焦]進行對焦。
- 如主體臉部嚴重脫焦，臉部偵測將無法使用。手動調整對焦(☑)以偵測到臉部，然後執行自動對焦。
- 自動對焦可能無法偵測位於畫面邊緣的主體或人物臉部。重新構圖使主體居中或靠近畫面中央。

可以在保持人物或動物的眼睛對焦的狀態下進行拍攝。

1. 選擇[AF: 眼睛偵測](、)。
2. 選擇選項。



- **關閉**
不會執行眼睛偵測。
- **自動**
在眼睛偵測之後，自動選擇要進行自動對焦操作的眼睛。
- **右眼優先/左眼優先**
在眼睛偵測之後，將優先對選擇的眼睛進行自動對焦操作。如果未偵測到優先的一側眼睛，則將另一側眼睛用於自動對焦。

3. 將相機對準主體。

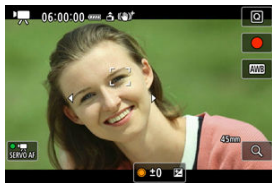

- 眼睛周圍會顯示追蹤框。
- 將[AF: 自動對焦區域]設定為[全區域自動對焦]時要選擇要對焦的眼睛，請觸控螢幕或使用< * >。使用< * >時，追蹤框會變更為[◀ ▶]。
- 將[AF: 自動對焦區域]設定為[全區域自動對焦]時，或在進行追蹤的過程中，還可以觸控螢幕選擇眼睛。
- 如果未偵測到所選的眼睛，會自動選擇要對焦的眼睛。

4. 拍攝相片。

! 注意

- 視主體和拍攝條件，可能無法正確偵測主體的眼睛，或者可能無法正確優先選擇主體的左眼或右眼。
- 將[AF: 要偵測的主體]設定為[無]時，不會偵測眼睛。

📄 注意事項

- 在[AF: 左/右眼偵測]中，您可以將可用的偵測設定選項限制為偏好選項。

使用按鈕進行追蹤

可以按下 < (SET) > 以使用追蹤框 [] (開始/停止全區域自動對焦追蹤) 追蹤主體。

1. 檢查追蹤框。



- 將相機對準主體後會出現一個追蹤框。
- 如果在 [AF: 自動對焦區域] 中選擇了 [全區域自動對焦] 以外的選項，請將自動對焦點對準主體。
- 使用擴展自動對焦區域：或擴展自動對焦區域：環繞時，也會顯示相鄰的自動對焦點。
- 使用彈性區域自動對焦，會顯示指定的區域自動對焦框。

2. 按下 < (SET) >。



- 追蹤框會變為 [] 並鎖定該主體，如果主體移動，追蹤框也會在畫面內隨之移動。要取消追蹤，請再次按下 < (SET) >。
- 偵測到多個主體時，追蹤框會變為 []，您可以使用 < * > 選擇要對焦的主體。
- 追蹤開始後，無論指定的自動對焦區域為何，主體在整個螢幕內都會被追蹤。

3. 拍攝相片。

注意事項

- 如果追蹤在拍攝待機期間停止，此時自動對焦區域和自動對焦點的位置將回復為追蹤前的位置。
- 如果半按或完全按下快門按鈕時追蹤停止，自動對焦區域會恢復到追蹤前的狀態，但自動對焦點將移至追蹤停止時([**伺服自動對焦**]期間)追蹤框的中央。

可以設定相機的對焦方式。

1. 選擇**[AF: 對焦模式]**(、).
2. 選擇選項。



- **AF**
相機在自動對焦模式下操作。
- **MF**
相機在手動對焦模式下操作。

注意

- 在以下條件下不會顯示**[AF: 對焦模式]**。
 - 安裝具備對焦模式開關的鏡頭時
 - 安裝專為手動對焦設計的鏡頭時
 - 沒有安裝鏡頭時
- 設為**[MF]**時，基本資訊顯示期間會隱藏自動對焦點，並且會顯示手動對焦圖示。

可手動設定自動對焦點。設為彈性區域自動對焦1時會顯示以下畫面。

1. 查看自動對焦點。



(1)

- 將出現自動對焦點 (1)。

2. 移動自動對焦點。



- 使用 < * > 將自動對焦點移動到想要對焦的位置(但是請注意，使用某些鏡頭時，可能無法移動到螢幕的邊緣)。
- 要使自動對焦點置中，請直接按下 < * >，或觸控 [AF-ON]。
- 還可透過觸控螢幕上的一個位置進行對焦。
- 可以透過依次按下 < [AF-ON] > 按鈕和 < COLOR > 按鈕 (AF) 調整用於彈性區域自動對焦的區域自動對焦框大小。

3. 對焦並記錄。

- 短片記錄時，如 [短片自動曝光](#) 的步驟2和3中所述進行對焦。
- 靜止影像拍攝時，如 [程式自動曝光](#) 的步驟2-4中所述進行對焦。

注意

- 設定為彈性區域自動對焦和伺服自動對焦時，相機會持續移動自動對焦點[]追蹤主體，但在某些拍攝條件(如主體較小時)下，可能無法追蹤主體。
- 如使用了外圍的自動對焦點，可能難以對焦。這種情況下，選擇中央的自動對焦點。
- 無論自動對焦操作設定如何，觸控螢幕都將使用[單次自動對焦]進行對焦。

注意事項

- 將[AF: 與方向連結的自動對焦點]設定為[不同的自動對焦點: 區域 + 點]()時，可以為垂直和水平方向設定不同的自動對焦區域和自動對焦點。

放大檢視

可以透過按下 < Q > 按鈕將顯示放大約5×或10×以檢查對焦。

- 如果在主體偵測後追蹤框為白色(有效框)，相機會以追蹤框為中心進行放大。當偵測到主體且追蹤框為灰色或無法偵測到主體時，相機會以自動對焦點為中心(畫面中央)進行放大。
- 如果半按快門按鈕，則在放大顯示的狀態下執行自動對焦。
- 設定為伺服自動對焦或人工智慧自動對焦時，在放大顯示期間半按快門按鈕將會恢復正常顯示進行對焦。

! 注意

- 如在放大檢視中難以對焦，請返回正常檢視並執行自動對焦。
- 如在正常檢視中執行自動對焦，然後使用放大檢視，可能會無法準確對焦。
- 正常檢視及放大檢視時的自動對焦速度會不同。
- 放大顯示期間無法使用預先自動對焦和短片伺服自動對焦。
- 放大檢視時，因相機震動導致難以對焦。建議使用三腳架。

自動對焦拍攝竅門

- 即使成功對焦，半按快門按鈕將重新對焦。
- 在自動對焦之前和之後，影像亮度可能會變更。
- 視主體和拍攝條件而定，對焦時間可能更長或連續拍攝速度可能下降。
- 如果在拍攝時光源發生變化，畫面可能會閃爍並可能難以對焦。這種情況下，重新開啟相機並在要使用的光源下使用自動對焦重新進行拍攝。
- 如果無法透過自動對焦方式進行對焦，請進行手動對焦(☞)。
- 對於位於畫面邊緣且略微脫焦的主體，請嘗試將主體(或自動對焦點或區域自動對焦框)置中進行對焦，然後構圖並拍攝。
- 使用某些鏡頭時，透過自動對焦成功對焦可能需要的時間較長，或無法準確對焦。

難以對焦的拍攝情況

- 對比度低的主體，如藍天、純色平面或畫面中主體的高光或暗部細節流失時。
- 低光源下的主體。
- 條形及其它只在水平方向有對比度的圖案。
- 帶有重複圖案的主體(例如：摩天大樓的窗戶、電腦鍵盤等)。
- 幼細線條及主體輪廓。
- 亮度、顏色或圖案持續變化的光源下。
- 夜景或點光源。
- 在光管或LED燈光源下影像閃爍。
- 極小的主體。
- 在畫面邊緣的主體。
- 強烈背光或反光的主體(例如：車身非常反光的汽車等)。
- 自動對焦點同時覆蓋近處及遠處主體(例如：籠子裡面的動物等)。
- 由於相機震動或主體模糊，主體在自動對焦點內不斷移動，無法靜止。
- 主體嚴重脫焦時進行自動對焦。
- 使用柔焦鏡頭應用柔焦效果。
- 使用特殊效果濾鏡。
- 自動對焦期間畫面出現雜訊(亮點、條紋等)。

自動對焦範圍

視使用的鏡頭以及長寬比、短片記錄大小和短片數位IS等設定，可用的自動對焦範圍會不同。

[設定手動對焦峰值\(輪廓強調\)](#) ☆

[對焦導引](#)

如果無法透過自動對焦進行對焦，可以放大影像進行手動對焦。

1. 將對焦模式設為手動對焦。

- 對於不具備對焦模式開關的RF鏡頭
將[AF: 對焦模式]設為[MF]。



- 對於具備對焦模式開關的RF鏡頭
將鏡頭的對焦模式開關設為<MF>。

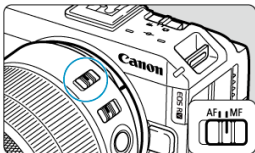

2. 放大影像。



- 每按一下 < Q > 按鈕會變更放大倍率，如下所示。

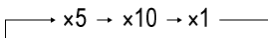

3. 移動放大的區域。



- 使用 < ※ > 將放大區域移動到對焦位置。
- 要使放大區域置中，請直接按下 < ※ >。

4. 手動對焦。

- 查看放大的影像時，轉動鏡頭對焦環以對焦。
- 成功對焦後，按下 < Q > 按鈕以返回正常檢視。

注意事項

- 放大檢視時，會鎖定曝光。
- 即使在手動對焦時，您也可以使用觸控式快門進行拍攝。

合焦主體的邊緣會以彩色顯示，使對焦更加容易。可設定輪廓顏色並調整輪廓偵測的靈敏度(電平)。

1. 選擇[AF: 手動對焦峰值設定](、)。

2. 選擇[峰值]。

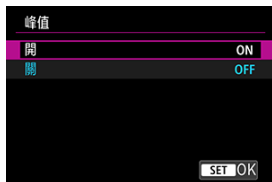

- 選擇[開]。

3. 設定[電平]和[色彩]。









- 根據需要進行設定。



注意

- 在放大檢視中，不會出現峰值顯示。
- 在HDMI輸出期間，峰值顯示不會出現在透過HDMI連接的裝置上。請注意，將[: HDMI顯示]設為[]以外的選項時，相機畫面上會出現峰值顯示。
- 在高ISO感光度下，手動對焦峰值可能難以辨別，特別是當設定ISO感光度擴展時。必要時，降低ISO感光度或將[峰值]設為[]。







注意事項

- 螢幕上顯示的峰值不會記錄到影像中。
- 在以下設定下，手動對焦峰值可能難以辨別。根據需要設定[:    HDR/C.Log檢視輔助]。
 - [Custom Picture]的伽瑪設為[Canon Log 2]、[Canon Log 3]或[PQ]時
 - [:  HDR拍攝(PQ)]設為[HDR PQ]時

將**[AF: 對焦導引]**設為**[開]**可提供顯示調整對焦的方向和所需調整量的導引框。

1. 選擇**[AF: 對焦導引]**(、)。
2. 選擇**[開]**。



- 要在偵測為主要主體的人物的臉部顯示導引框，將**[AF: 要偵測的主體]**設為**[無]**以外的選項。也可以透過將**[AF: 眼睛偵測]**設為**[關閉]**以外的選項，在偵測為主要主體的人物的眼睛附近顯示導引框。
- 按下  > 按鈕後，可以使用 <  > 以按下的方向移動導引框。
- 要在使用 <  > 移動導引框後設定導引框，請按下 <  >。
- 您也可以透過觸控螢幕來移動並設定導引框。
- 要使導引框置中，請觸控  或直接按下 <  >。

如下所示，導引框表示當前的合焦位置和調整量。

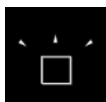

焦點大遠調整量大

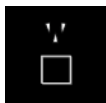

焦點大遠調整量小

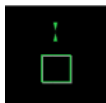

合焦

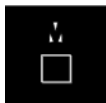

焦點大近調整量小

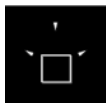

焦點大近調整量大

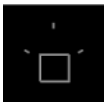

未偵測到調整資訊

! 注意

- 在難以自動對焦的拍攝情況(☹)下，可能不會正確顯示導引框。
- 光圈值越高，越無法正確顯示導引框。
- 顯示導引框時不顯示自動對焦點。
- 在這些情況下，不顯示導引框。
 - 相機或鏡頭的對焦模式設為自動對焦時
 - 顯示放大時
 - 設定數位變焦時
- 偏移或傾斜TS-E鏡頭期間，不會正確顯示導引框。

📷 注意事項

- 相機的自動關閉電源計時器不會計算因使用鏡頭的電子對焦環調整對焦所花費的時間。



註冊人物優先次序

- [透過拍攝相片註冊人物](#) ☆
- [註冊記憶卡中影像上的人物](#)
- [偵測到註冊的臉部時顯示](#)
- [變更或移除已註冊人物的優先次序](#)
- [啟動已註冊人物臉部偵測](#)
- [清除所有已註冊人物](#)
- [以記憶卡儲存/載入已註冊的資料](#)

您可以在相機中註冊人物，讓相機在拍攝過程中嘗試偵測其臉部將對焦、亮度和色調以他們為優先。要註冊臉部，可以給某人拍攝相片，也可以使用記憶卡上的影像。

注意

- 相機儲存使用此功能註冊的臉部影像和相關資訊。在棄置相機或將相機轉讓給其他人之前，請刪除所有已註冊的資訊。
- 使用此功能時，請務必保護個人資訊並遵守隱私法規，例如在註冊他人資訊前徵求當事人的同意。對於因使用此功能而產生的任何個人資訊問題，Canon公司概不承擔責任。

1. 選擇[AF: 註冊人物優先次序](、)。
2. 選擇選項。



1. 選擇[拍攝人物並註冊]。



2. 將對焦框對準要註冊人物的臉部，然後拍攝相片。



- 在充足的光線下拍攝時，將拍攝主體朝向您。
- 在拍攝前，讓拍攝主體擺出自然的臉部表情。
- 為獲得最佳效果，請拍攝主體在拍攝相片前摘下帽子、口罩、太陽眼鏡或其它遮蓋物。
- 在拍攝前註冊臉部可以提高偵測的準確度。
- 在這些拍攝條件下，偵測可能不太準確，並且可能無法註冊臉部。
 - 相對於對焦框而言，臉部太小
 - 臉部部分帶陰影
 - 臉部部分隱藏
 - 臉部顯示在電腦或智慧型手機畫面上

3. 選擇[確定]。



- 顯示的影像可能看起來與步驟2中的構圖不同，但這不會影響偵測準確度。

可以使用JPEG或HEIF影像。將要使用的任何RAW影像處理為JPEG，然後再將其儲存到記憶卡中。

注意

- 對於以下影像，偵測可能不太準確，並且可能無法註冊臉部。
 - 臉部部分隱藏
 - 臉部部分帶陰影
 - 臉部顯示在電腦或智慧型手機畫面上

注意事項

- 為獲得最佳效果，請確保影像中的臉部符合這些準則。
 - 光線充足，且拍攝時朝向您
 - 不佩戴任何帽子、口罩、太陽眼鏡或其它遮蓋物
 - 擺出自然的臉部表情
 - 相對於畫面而言，臉部既不太小，也不太大

1. 選擇[從記憶卡上影像註冊人物]。







2. 切換至播放。

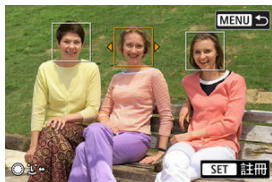

- 按下 < SET >。

3. 選擇臉部。



- 對於顯示多個人物的相片，可以使用 <  > <  > 轉盤或 <  > 將橙色框移動至臉部進行註冊。
- 按下 < SET >。

4. 選擇[確定]。



- 出現以下畫面後，可以註冊其它人的臉部。



偵測到註冊的臉部時顯示

在拍攝畫面上偵測到的任何已註冊的臉部分都會出現帶有[●]的白框。請注意，使用單次自動對焦或伺服自動對焦時，不會顯示[●]。

⚠ 注意

- 在這些條件下，偵測可能不太準確。
 - 拍攝主體並非直接朝向您
 - 臉部太亮或太暗
 - 相對於畫面而言，臉部太小或太大
 - 拍攝主體的臉部表情與註冊影像中的表情差異較大
 - 拍攝主體大幅移動
 - 臉部被帽子、口罩、太陽眼鏡或其它物品遮蓋
 - 拍攝主體的臉部看起來與註冊影像中的臉部差異較大
- 未註冊的人物可能會被錯誤地偵測為與他們相似的已註冊人物。
- 如果未偵測到已註冊人物的臉部，或者偵測不準確，請嘗試清除已註冊的資訊並重新註冊。

📱 注意事項

- 當[A.F: 要偵測的主體]設為[人物]以外的選項時，以該設定中指定的主體類型為優先。



您可以透過重新排列已註冊的人物來變更偵測優先次序。此外，還可以移除已註冊的人物。

變更偵測優先次序

1. 選擇[更改/刪除註冊人物的優先次序]。



2. 選擇已註冊人物的臉部。



- 使用◀▶>轉盤或< * >進行選擇，然後按下< (SET) >。

3. 變更優先次序。



- 使用<◂>轉盤或<✱>進行移動，然後按下<SET>。
- 完成變更優先次序後，按下<MENU>按鈕。

移除已註冊的人物

1. 選擇已註冊人物的臉部。



- 使用<◂>轉盤或<✱>進行選擇，然後按下<SET>。

2. 按下<刪除>按鈕。



3. 選擇[確定]。



- 按下<MENU>按鈕以結束。



1. 選擇[註冊人物優先次序]。



2. 選擇[啟動]。



清除所有已註冊人物

在棄置相機或將相機轉讓給其他人之前，請刪除所有已註冊的資訊。

1. 選擇[刪除所有註冊的人物]。



2. 按下<(SET)>。



3. 選擇[確定]。

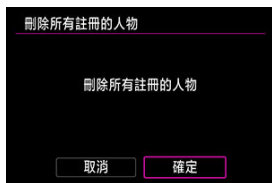

- 按下 < SET >。

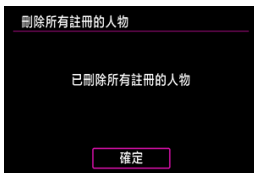

注意事項

- 執行[🔍: 重設相機]中的[原廠重設]時，亦會清除所有已註冊人物的資訊。



已註冊的臉部資料可以儲存至記憶卡。也可以從記憶卡載入其它EOS R6 V相機儲存的註冊資料。

1. 選擇[以記憶卡儲存/載入註冊資料]。



2. 選擇[將註冊資料儲存到記憶卡上]。

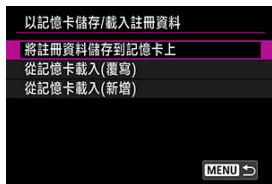

- 選擇[將註冊資料儲存到記憶卡上]可將相機的註冊資料儲存到記憶卡中。
- 要在儲存之前重新命名已註冊的資料檔案，請按下以下畫面上的 <INFO> 按鈕。



- 要從記憶卡載入已註冊的資料並覆寫相機上的現有資料，請選擇[從記憶卡載入(覆寫)]。相機上的任何現有註冊資料都將被刪除。
- 要將記憶卡中的註冊資料添加到相機，請選擇[從記憶卡載入(新增)]。不會刪除相機上的現有註冊資料。
 - 從優先次序最高的人物開始載入註冊資料。
 - 相機存滿註冊資料後，不會載入更多資料。

[自動案例](#)

[手動案例](#)

使用適合拍攝主體或拍攝情況的最佳伺服自動對焦進行拍攝很容易。

自動案例



您可以針對拍攝主體或拍攝情況設定伺服自動對焦追蹤參數(主體追蹤靈敏度和加速/減速追蹤)。

1. 選擇[AF: 自動案例]。

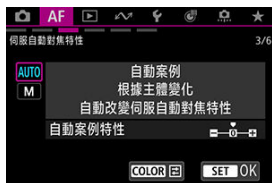

- 轉動< >轉盤選擇[AUTO]，然後按下< >。
- 案例設定為自動，且[AUTO]以藍色顯示。

2. 調整[自動案例特性]。

- 按下 < COLOR > 按鈕。選定參數上將會出現紫色色框。

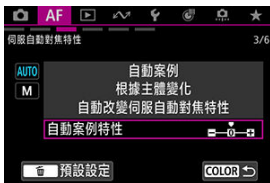

- 按下 < SET > 選擇[自動案例特性]。



- 要選擇調整值，請使用 < 轉盤 > 或 < 轉盤 >。
- 預設設定會以淺灰色 [] 圖示表示。
- 完成後，按下 < SET >。

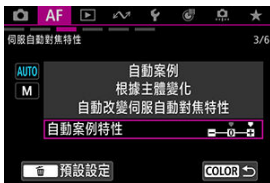

- 如要返回步驟1中的畫面，請按下 < COLOR > 按鈕。

自動案例追蹤參數



如果修改預設的自動案例設定，對焦可能會更容易。

- **0**
標準設定。建議的一般設定，適用於許多情況。
- **鎖定：-1**
即使物體暫時出現在主體前方，或者主體突然移動後偏離自動對焦點，仍盡可能地保持對焦追蹤的主體。
- **靈敏：+1**
可以使相機更容易切換追蹤的主體，例如如果想要連續拍攝多個主體時。

您可以根據拍攝條件的需要設定伺服自動對焦追蹤參數。

1. 選擇[AF: 手動案例]。



- 轉動 \odot >轉盤選擇[M]，然後按下<SET>。
- 案例設定為手動，且[M]以藍色顯示。

2. 調整[手動案例]追蹤參數。

- 按下 < COLOR > 按鈕。選定參數上將會出現紫色色框。



- 使用 < 轉盤 > 或 < * > 選擇要調整的設定，然後按下 < SET >。



- 要選擇調整值，請使用 < 轉盤 > 或 < 轉盤 >。
- 預設設定會以淺灰色 [] 圖示表示。
- 完成後，按下 < SET >。



- 如要返回步驟1中的畫面，請按下 < COLOR > 按鈕。

追蹤靈敏度



針對非主體穿越自動對焦點或主體偏離自動對焦點的伺服自動對焦的主體追蹤靈敏度設定。

- **0**
標準設定。適用於一般的移動主體。
- **鎖定: -2 / -1**
即使有非主體穿越自動對焦點或主體偏離自動對焦點，相機也會試圖連續對焦主體。與-1設定相比，-2設定時相機持續追蹤目標主體的時間更長。
但如果相機對焦錯誤的主體，切換並對焦目標主體可能會需要稍長時間。
- **靈敏: +2 / +1**
相機可對自動對焦點覆蓋的不同距離的主體連續對焦。想要一直對焦最近的主體時亦非常有效。對焦下一個主體時，+2設定比+1設定更靈敏。
但相機亦會更容易對焦非目標主體。

加速/減速追蹤



追蹤主體的靈敏度設定，適用於主體突然開始或停止移動等突然大幅變更速度的情況。

- **0**
適用於以穩定速度移動的主體(移動速度變化較小)。
- **-2 / -1**
適用於以穩定速度移動的主體(移動速度變化較小)。當設定為0但由於主體的輕微移動或主體前方有障礙物而對焦不穩定時，此設定有效。
- **+2 / +1**
對突然移動、突然加速/減速或突然停止的主體非常有效。即使移動主體的速度突然大幅變更，相機也會繼續對焦目標主體。例如，相機會減少對焦到突然開始接近的主體後方的機會，或減少對焦到突然停止移動主體前方的機會。與+1相比，設定+2可以更好地追蹤移動主體速度的大幅變更。
但是，由於相機對主體的輕微運動亦會做出靈敏反應，因此對焦可能會在短時間內不穩定。

自訂自動對焦功能

- ☑ [\[自訂自動對焦操作\]](#)
- ☑ [\[自訂自動對焦操作\]\(靜止影像拍攝時\)](#)
- ☑ [\[自訂控制\]](#)
- ☑ [\[自訂控制\]\(靜止影像拍攝時\)](#)
- ☑ [\[手動對焦相關\]](#)
- ☑ [\[手動對焦相關\]\(靜止影像拍攝時\)](#)
- ☑ [\[手動對焦相關\]\(短片記錄時\)](#)
- ☑ [\[主體偵測\]\(短片記錄時\)](#)
- ☑ [\[伺服自動對焦特性\]\(短片記錄時\)](#)



可詳細設定自動對焦功能以適合拍攝風格或主體。

自動對焦無法使用時鏡頭的操作 ☆

可指定無法自動對焦主體時應用的鏡頭操作。



- **ON: 繼續對焦搜尋**

如使用自動對焦無法成功對焦，會驅動鏡頭以搜尋精確的對焦。

- **OFF: 停止對焦搜尋**

如自動對焦開始後對焦偏差極大或無法成功對焦，則不會執行鏡頭驅動。這可防止由於對焦搜尋驅動而使鏡頭嚴重脫焦。

! 注意

- 對於超遠攝鏡頭或其它對焦驅動範圍較大的鏡頭，建議設定為**[停止對焦搜尋]**，這樣可避免因鏡頭明顯脫焦時由對焦搜尋驅動導致的大幅對焦延遲。

伺服第一影像優先 ☆

您可以設定使用伺服自動對焦的第一張影像的自動對焦操作特性及快門釋放時機。



- **□/⊙: 同等優先**
對焦及快門釋放時機同等優先。
- **□: 釋放**
即使沒有成功對焦，按下快門按鈕亦會立即拍攝相片。想要優先拍攝關鍵瞬間影像而非成功對焦時，這十分有效。
- **⊙: 對焦**
成功對焦前，按下快門按鈕不會拍攝相片。想要在拍攝影像前成功對焦時，這十分有效。

注意事項

- 連續拍攝中的第二張及隨後的拍攝將優先釋放時機。

單次自動對焦釋放優先 ☆

您可以為單次自動對焦指定是否優先對焦或釋放時機(當使用輕觸快門拍攝時除外)。



- **☉: 對焦**
成功對焦前不會拍攝相片。想要在拍攝影像前成功對焦時，這十分有效。
- **☐: 釋放**
快門釋放優先於對焦。這在拍攝關鍵瞬間尤為重要時非常有用。
請注意，無論主體是否合焦，相機都會拍攝。

預先自動對焦

在開始拍攝前，使拍攝主體大致對焦。設為**[啟動]**時，半按快門按鈕後相機會立即進行對焦。



⚠ 注意

- 請注意，設為**[啟動]**時，由於會連續驅動鏡頭並消耗電池電量，因此可拍攝的數量會較少。

自動對焦輔助光發光

可啟動或關閉相機的自動對焦輔助光發光。



- **ON: 啟動**
需要時啟動自動對焦輔助光發光。
- **OFF: 關閉**
關閉自動對焦輔助光發光。如不想發射自動對焦輔助光時設定。

限制自動對焦區域 ☆

可以將可用的自動對焦區域限制在常用的區域中。選擇可用的自動對焦區域並按下 < (SET) > 以加入核取標記[✓]。選擇[確定]註冊設定。有關自動對焦區域的詳細資訊，請參閱[自動對焦區域](#)。



⚠ 注意

- 無法同時清除所有項目的[✓]標記。

📄 注意事項

- [AF: 限制自動對焦區域]右端的星號表示預設設定已被變更。

限制要偵測的主體 ☆

您可以將**[AF: 要偵測的主體]**中的可用設定選項限制為偏好選項。選擇要排除的選項，然後按下 < (SET) > 以清除 [✓]。選擇 **[確定]** 註冊設定。



⚠ 注意

- 無法同時清除所有項目的 [✓] 標記。

📄 注意事項

- **[AF: 限制要偵測的主體]** 右端的星號表示預設設定已被變更。

左/右眼睛偵測 ☆

您可以將[AF: 眼睛偵測]中的可用設定選項限制為偏好選項。選擇要排除的選項，然後按下 < (SET) > 以清除[✓]。選擇[確定]註冊設定。



⚠ 注意

- 無法同時清除所有項目的[✓]標記。

📄 注意事項

- [AF: 左/右眼睛偵測]右端的星號表示預設設定已被變更。



與方向連結的自動對焦點 ☆

可以為水平拍攝和垂直拍攝設定不同類型的自動對焦區域或自動對焦點位置。

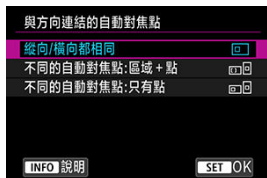

- : **縱向/橫向都相同**

水平拍攝和垂直拍攝使用相同自動對焦區域中的相同自動對焦點或區域自動對焦框。

- : **不同的自動對焦點:區域+點**

可以為各個相機方向((1) 水平拍攝、(2) 垂直拍攝且相機手把在上方、(3) 垂直拍攝且相機手把在下方(☑))設定不同類型的自動對焦區域，或是不同的自動對焦點或區域自動對焦框。

要根據相機方向自動切換到其它類型的自動對焦區域，或是其它自動對焦點或區域自動對焦框位置時，此功能非常有用。

會儲存為三個相機方向各自指定的自動對焦區域及自動對焦點或區域自動對焦框。

- : **不同的自動對焦點:只有點**

可以為各個相機方向((1) 水平、(2) 垂直且相機手把在上方、(3) 垂直且相機手把在下方)設定不同的自動對焦點或區域自動對焦框。要根據相機方向自動切換到其它自動對焦點或區域自動對焦框位置時，此功能非常有用。

會儲存為三個相機方向各自指定的自動對焦點或區域自動對焦框位置。

⚠ 注意

- 如在[🔧 重設相機](☑)中的[重設個別設定]中選擇[基本設定]，會恢復為預設設定[縱向/橫向都相同]。將清除方向(1)-(3)的設定，並選擇全區域自動對焦作為自動對焦區域選項。
- 如果更換鏡頭，可能會清除設定。

鏡頭電子手動對焦 ☆

對於已安裝支援電子手動對焦的鏡頭，可以指定手動對焦調整的操作。



- OFF: 關閉

鏡頭的對焦模式開關設為 <AF> 時，會關閉手動對焦調整。

- OFF: 單次後關閉

當 [為拍攝自訂按鈕] 中的 [半按快門按鈕] 設為 [測光與自動對焦啟動] 以外的選項時，會在單次自動對焦後關閉手動對焦調整。

- ON: 單次→啟動

單次自動對焦後，如您持續半按快門按鈕，可手動調整對焦。

- ON: 單次→啟動(放大)

單次自動對焦後，如您持續半按快門按鈕，可手動調整對焦。可放大合焦的區域並透過轉動鏡頭對焦環來手動調整對焦。

- ON: 啟動(實際大小)

當相機開啟並配有相容 [電子全時手動對焦] 的鏡頭時，始終可以進行手動對焦調整。

對於不相容 [電子全時手動對焦] 的鏡頭，必須滿足以下條件。

- 在靜止影像拍攝期間，[AF: 預先自動對焦] 設為 [關閉]
- 在短片記錄期間，[AF: 短片伺服自動對焦] 已暫停或設為 [關閉]

- ON: 啟動(單次→放大)

提供 [啟動(實際大小)] 功能，使您能夠在單次自動對焦操作後透過轉動鏡頭對焦環來放大合焦的區域。

注意

- 使用[單次→啟動(放大)]時，即使拍攝後立即半按快門按鈕的同時轉動鏡頭對焦環，顯示也可能不會放大。如出現此情況，可透過釋放快門按鈕，待[Q]出現，然後半按快門按鈕的同時轉動鏡頭對焦環來放大顯示。

注意事項

- 有關鏡頭手動對焦規格的詳細資訊，請參閱鏡頭使用說明書。
- 有關相容[電子全時手動對焦]的鏡頭的詳細資訊，請查看Canon網站([@](#))。



使用 按鈕取消手動對焦放大 ☆

將此功能設定為[開]，可以在手動對焦模式下拍攝靜止影像時透過半按快門按鈕來取消放大檢視。

使用放大檢視檢查對焦或其它細節後，如果想要在拍攝前快速調整視角，該功能非常有用。

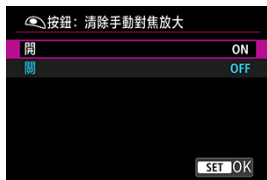

注意

- 不適用於鏡頭電子手動對焦的放大檢視。

對焦後追蹤 ☆

對於自動對焦模式下的短片記錄，您可以透過轉動鏡頭對焦環來切換要對焦的主體。

停止轉動對焦環後，追蹤框會顯示在合焦的主體上。

在主體合焦之前不會顯示追蹤框.



- **ON **: 開(追蹤框)

轉動鏡頭對焦環會在所選對焦主體上顯示橙色追蹤框。每轉動一下對焦環會將追蹤框移動到不同景深的主體並切換對焦。

請注意，當: 放大短片記錄顯示設為[開 ()]時，還會在放大檢視期間切換對焦，但不會顯示追蹤。

- **ON **: 開(無追蹤框)

啟動此功能但不顯示追蹤框。

- **OFF: **

關閉此功能。

⚠ 注意

- 無法選取移動中主體或在任何位置都未合焦的主體。
- 除非景深不同，否則無法選擇主體，因此無法選擇風景或遠距離的景物。
- 視焦距、光圈值、拍攝距離或其它主體條件，可能無法選擇景深差異很小的區域。
- 當此功能處於啟動狀態時，使用對焦環會關閉基於輕觸的主體選擇以及啟動或停止追蹤的按鈕操作。

注意事項

- 設為[**鏡頭電子手動對焦**]且滿足以下條件時，此功能可以使用對焦環切換主要主體。
 - [**AF: 自動對焦區域**]設為[**彈性區域自動對焦1**]至[**彈性區域自動對焦3**]的範圍或設為[**全區域自動對焦**]
 - [**☑: 數位變焦**]設為[**關**]
 - 未按下 < AF-ON > 按鈕
- 有關[**AF: 鏡頭電子手動對焦**]的詳細資訊，請參閱[鏡頭電子手動對焦](#)。
- 將[**短片伺服自動對焦**]設為[**啟動**]時
當[**AF: 鏡頭電子手動對焦**]設為[**啟動(實際大小)**]或[**啟動(單次→放大)**]時，您可以使用相容[**電子全時手動對焦**]的RF鏡頭的對焦環來切換主要主體。
- 將[**短片伺服自動對焦**]設為[**關閉**]或設定[**暫停短片伺服自動對焦**]時
當[**AF: 鏡頭電子手動對焦**]設為[**關閉**]以外的選項時，您可以使用相容[**電子全時手動對焦**]和[**AF: 鏡頭電子手動對焦**]的RF鏡頭的對焦環來切換主要主體。請注意，將[**AF: 鏡頭電子手動對焦**]設為[**啟動(實際大小)**]或[**啟動(單次→放大)**]以外的選項時，此功能在[**☞: 短片的快門按鈕功能**]中的[**半按**]設為[**只測光**]時處於啟動狀態。
- 有關相容[**AF: 鏡頭電子手動對焦**]和[**電子全時手動對焦**]的鏡頭的詳細資訊，請查看Canon網站([☞](#))。
- 如果同一景深下有多個主體，則操作如下所示。
 - [**AF: 要偵測的主體**]中設定的主體優先。
 - 如果[**AF: 要偵測的主體**]中設定的多個主體均出現，則自動對焦區域中心的主體優先。
 - 如果其它物件與[**AF: 要偵測的主體**]中設定的主體一起出現，則該主體優先。
- 可以在[**☞: RF鏡頭MF時對焦環靈敏度**]中調整RF鏡頭對焦環的靈敏度([☞](#))。

主體切換靈敏度 ☆

您可以設定在短片記錄過程中偵測到新主體時切換對焦的難易度。數值越高，越容易切換主體。



● 低

透過這些等級設定，在主要主體偏離自動對焦點時，減少相機追蹤不同的主體的傾向。數值越小，相機的反應速度就越慢。

在搖鏡拍攝期間或障礙物進入自動對焦點時，要防止自動對焦點快速追蹤非目標主體，此設定會很有效。

● 高

這些等級設定使相機對自動對焦點取得的主體反應更靈敏。數值越大，相機的反應速度就越快。

當您想要持續追蹤快速靠近或遠離相機的主體時，或者當您希望相機能夠容易切換主體時，該功能較為有效。

短片伺服自動對焦速度 ☆

可以設定短片伺服自動對焦的自動對焦速度。當您在短片記錄過程中使用相容慢速對焦轉換的鏡頭時，將[AF: 短片伺服自動對焦]中的[短片伺服自動對焦]設為[啟動]即可啟動此功能。*



自動對焦速度可以在1-10的範圍內調整以適合拍攝風格。

* 短片記錄期間支援慢速對焦轉換的鏡頭

相容2009年之後推出的USM及STM鏡頭。有關詳細資訊，請參閱Canon網站([☞](#))。

⚠ 注意

- 使用某些鏡頭時，即使調整自動對焦速度，速度可能也不會變更。

📖 注意事項

- 在未啟動時執行的操作將等同於[自動對焦速度]設為[7]。

相機具有單張拍攝及連續拍攝拍攝模式。您可選擇適合場景或主體的拍攝模式。

1. 按下 <M-Fn> 按鈕(ⓘ6)。

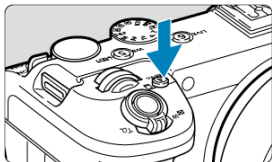

- 螢幕中顯示影像時，按下 <M-Fn> 按鈕。

2. 選擇拍攝模式項目。

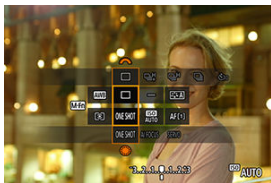





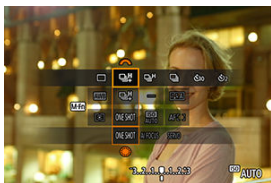

- 按下 <M-Fn> 按鈕選擇拍攝模式項目。

3. 選擇拍攝模式。



- 轉動 <  > 轉盤以進行選擇。

-  **單張拍攝**
完全按住快門按鈕時，只會拍攝一張影像。
-  **高速連續拍攝+**
完全按住快門按鈕時，如您持續按住快門按鈕，可以最高約40張/秒的速度連續拍攝。
-  **高速連續拍攝**
完全按住快門按鈕時，如您持續按住快門按鈕，可以最高約20張/秒的速度連續拍攝。
-  **低速連續拍攝**
完全按住快門按鈕時，如您持續按住快門按鈕，可以最高約5.0張/秒的速度連續拍攝。
-  **自拍定時器：10秒** /  **自拍定時器：2秒** /  **自拍定時器：連續拍攝**
有關自拍拍攝的詳細資訊，請參閱「使用自拍」(🔗)。

注意

- 在以下條件下，將拍攝模式設為可實現約40張/秒的連續拍攝速度。
 - 快門速度：1/40秒或更快
 請注意，如果在連續拍攝過程中出現以下情況之一，連續拍攝速度可能會小於40張/秒。
 - 切換至<P>或<Tv>拍攝模式，或應用某些設定導致<Fv>模式下的光圈值發生變更。
 - 執行變焦
 - 執行手動對焦
 - 伺服自動對焦變更對焦位置
 - 使用電池LP-E6P或直流電連接器DR-E6P以外的電源
- 多種因素可能會降低連續拍攝速度，例如電池電量、溫度、快門速度、光圈值、主體條件、亮度、自動對焦操作、鏡頭類型以及拍攝設定。
- 有關支援最高連續拍攝速度的鏡頭的詳細資訊，請造訪Canon網站(🔗)。
- 因主體條件或所用的鏡頭而異，伺服自動對焦時的連續拍攝速度可能會變慢。
- 在閃爍的光源下拍攝時，連續拍攝速度可能會變慢。
- 在連續拍攝期間，如果內置記憶體變滿，由於拍攝會暫時停止，因此連續拍攝速度可能會降低(🔗)。
- 在某些拍攝條件下，連續拍攝速度可能會變慢，影像顯示可能會停止。

注意事項

- 各拍攝模式表示的連續拍攝速度是相機預設設定下的速度。

4. 拍攝相片。

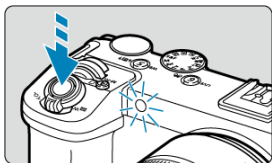

- 向主體對焦，然後完全按下快門按鈕。
- 要檢查操作，觀看自拍指示燈、留意提示音或觀察螢幕上的倒計時秒數。
- 在相片拍攝前約2秒，自拍指示燈的閃爍會加速且相機會發出急促的提示音。

! 注意

- 使用[]時，視影像畫質或其它因素的不同，在某些拍攝條件下連續拍攝間隔可能會變長。

📖 注意事項

- []用於在使用三腳架拍攝靜物或長時間曝光拍攝時，在不接觸相機的情況下開始拍攝(以避免相機震動)。
- 執行自拍後，建議播放影像()以檢查對焦及曝光。
- 使用自拍拍攝自己時，請對將與您站立位置相同距離的物體進行對焦鎖定()。
- 要在開始自拍後取消自拍，請觸控螢幕或按下< >。
- 相機設定為遙控拍攝時，自動關閉電源時間可能會延長。



 [無線遙控器BR-E1](#)

 [遙控開關RS-80E3/RS-60E3](#)

支援使用無線遙控器BR-E1或遙控開關RS-80E3/RS-60E3(分別對應藍牙和有線連接；另行購買)進行遙控拍攝。

無線遙控器BR-E1

可以在距離相機最遠約5公尺/16.4呎的地方遙控拍攝。

首先，將相機與BR-E1進行配對。

有關操作說明，請參閱BR-E1的使用說明書。

注意事項

- 相機設定為遙控拍攝時，自動關閉電源時間可能會延長。
- BR-E1亦可用於短片記錄。

遙控開關RS-80E3/RS-60E3

連接至相機後，使用此遙控開關可透過有線連接遙控拍攝。
有關操作說明，請參閱RS-80E3/RS-60E3使用說明書。

1. 打開端子蓋。
2. 將插頭連接至遙控端子。

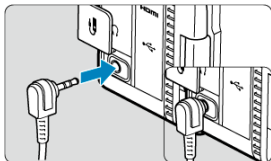

- [使用 < !\[\]\(6bf204171cddb308794cb6050a27bcf0_img.jpg\) > 轉盤切換自動對焦區域](#)
- [使用多功能控制器從多個人物中選擇一個主體 < !\[\]\(f86e20bbf4724d690444c67aee0b0ff8_img.jpg\) >](#)
- [調整區域自動對焦框大小](#)

本節介紹自訂自動對焦操作的方式。還可以使用自訂設定的組合。

使用 < > 轉盤切換自動對焦區域

可以將自動對焦區域選擇指定給 <  > 轉盤。

1. 選擇 [: 自訂轉盤/控制環] 中的 []。



2. 選擇 [選擇自動對焦區域]。



- 現在可以使用 <  > 轉盤切換自動對焦區域。



注意事項

- 在彈性區域自動對焦1-3之間切換之前，將區域自動對焦框變更為所需的大小較為方便(☞)。

使用多功能控制器從多個人物中選擇一個主體 <※>

可以從多個人物中選擇一個主體以將追蹤框鎖定在該人物上。

注意事項

- 在此自訂之前，必須按照如下方式設定某些其它設定。
 - [自動對焦區域]：[全區域自動對焦]
 - [全區域追蹤伺服自動對焦]：[開]
 - [要偵測的主體]：[人物]
 - [眼睛偵測]：除[關閉]以外

1. 在[：為拍攝自訂按鈕]中，選擇[直接選擇自動對焦點]。



2. 按下<INFO>按鈕，然後在[按※直接選擇]中選擇[開始/停止全區域自動對焦追蹤]。



3. 半按快門按鈕，然後鬆開。



- 如果偵測到多個主體，將顯示追蹤框(◀▶)。

4. 使用< * >設定首選主體。



- 直接按下< * >或者向左或向右按多功能控制器。追蹤框變成[◀ * ▶]並鎖定該主體進行追蹤。
- 要解除鎖定的追蹤，請觸控[OFF]或按下< * >。

ⓘ 注意

- 伺服自動對焦期間，即使偵測到多個主體，對焦框兩側也不會顯示[◀▶]。
- 伺服自動對焦期間，無法切換到與被追蹤主體類型不同的主體。

調整區域自動對焦框大小

可以調整彈性區域自動對焦1-3顯示的區域自動對焦框大小。

1. 在拍攝畫面顯示期間按<  >按鈕。





2. 重複按下< M-Fn >按鈕並選擇彈性區域自動對焦1、2或3，然後按下< COLOR >按鈕。



3. 調整區域自動對焦框大小。



- 使用<  >或<  >轉盤調整區域自動對焦框大小，然後按下<  >。
- 要恢復預設設定，按< INFO >按鈕。

播放

本章介紹播放有關的主題內容(如播放拍攝的靜止影像和短片)，以及介紹播放[▶]設定頁上的選單設定。

! 注意

- 對於其它相機拍攝的影像或在電腦上編輯過或重新命名的本相機拍攝的影像，可能無法在本相機中進行正常顯示或配置。
- 可能會顯示無法使用播放功能的影像。

- [設定頁選單：播放](#)
- [影像播放](#)
- [放大影像顯示](#)
- [索引顯示\(多影像顯示\)](#)
- [短片播放](#)
- [編輯短片的首尾場景](#)
- [4K短片畫面擷取](#)
- [在電視機上播放](#)
- [保護影像](#)
- [刪除影像](#)
- [旋轉靜止影像](#)
- [變更短片方向資訊](#)
- [為影像分級](#)
- [設定分級時保護影像](#)
- [複製靜止影像](#)
- [列印指令\(DPOF\)](#)
- [RAW影像處理](#) ☆
- [創意輔助](#)
- [速控RAW處理](#) ☆
- [重設JPEG/HEIF影像的尺寸](#)
- [裁切JPEG/HEIF影像](#)
- [將HEIF轉換為JPEG](#) ☆
- [幻燈片播放](#)
- [設定影像搜尋條件](#)
- [從上一次播放繼續](#)
- [自訂播放資訊顯示](#)
- [顯示高光警告](#)
- [顯示自動對焦點](#)

- [播放時格線](#)
- [短片播放時間](#)

設定頁選單：播放

● 檔案操作



- (1) [保護影像](#)
- (2) [刪除影像](#)
- (3) [旋轉靜止影像](#)
- (4) [變更短片旋轉資訊](#)
- (5) [分級](#)
- (6) [當設定分級時保護](#)

● 檔案操作

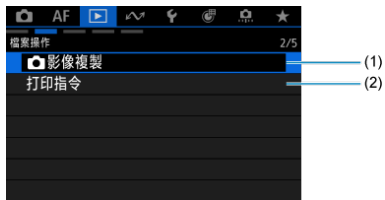

- (1) [📷 影像複製](#)
- (2) [🖨️ 列印指令](#)

● 影像處理



- (1) [RAW影像處理](#) ☆
- (2) [創意輔助](#)
- (3) [速控RAW處理](#) ☆
- (4) [重設尺寸](#)
- (5) [裁切影像](#)
- (6) [HEIF→JPEG轉換](#) ☆

● 播放方法



- (1) [幻燈片播放](#)
- (2) [設定影像搜尋條件](#)
- (3) [上次檢視的畫面](#)
- (4) [放大倍率](#)

● 各種設定



- (1) [播放資訊顯示](#)
- (2) [高光警告](#)
- (3) [顯示自動對焦點](#)
- (4) [播放時格線](#)
- (5) [短片播放時間](#)

影像播放

- ☑ [單張影像顯示](#)
- ☑ [拍攝資訊顯示](#)
- ☑ [輕觸播放](#)

單張影像顯示

1. 切換至播放。



- 按下 <▶> 按鈕。
- 最後拍攝或播放的影像會顯示。

2. 瀏覽影像。

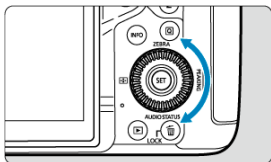

- 轉動 <◂>。短片和靜止影像將根據類型依次顯示，而並非根據拍攝的先後次序。
- 按下 <◂> 按鈕可播放最新拍攝的短片，或顯示檔案編號最大且儲存在資料夾編號最大的資料夾中的靜止影像。
- 每次按下 <INFO> 按鈕，顯示都會變更。

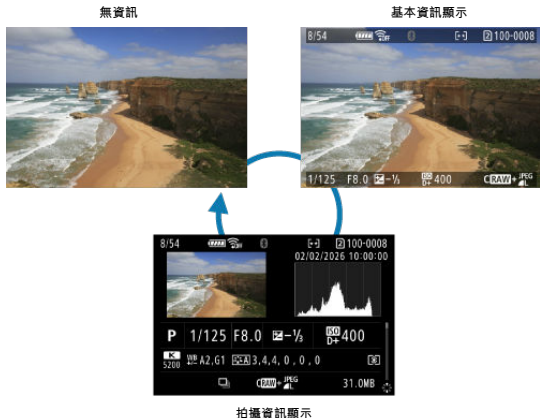

3. 結束影像播放。

- 按下 < [▶] > 按鈕結束影像播放並返回拍攝準備就緒狀態。

注意事項

- 當 [📷: 裁切/長寬比] 設為 [1:1]、[4:3] 或 [16:9] 時，拍攝的 RAW 影像上會顯示指示影像區域的線條 (☑)。
- 如在 [▶: 設定影像搜尋條件] (☑) 中設定了搜尋條件，將僅顯示篩選的影像。
- 播放時，在 [📷: 加入裁切資訊] 設為 [關閉] (☑) 以外的選項時拍攝的影像會在顯示時出現指示影像區域的線條。

拍攝資訊顯示

顯示拍攝資訊畫面(📷)時，可向上或向下按下< ⌘ >來查看其它資訊。您也可以在此[▶]: **播放資訊顯示**中自訂顯示的資訊(📷)。

輕觸播放

相機配有觸控式螢幕面板，可以透過輕觸進行播放控制。支援的輕觸操作與智慧型手機和類似裝置的輕觸操作相同。首先，按下 <  > 按鈕準備輕觸播放。

瀏覽影像

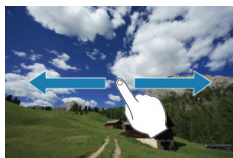

跳轉顯示



索引顯示

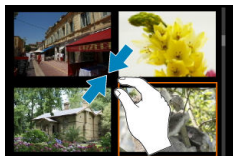

放大檢視



注意事項

- 還可以透過用手指觸控兩下以放大顯示。

放大影像顯示

- ☑ [設定初始放大倍率](#)
- ☑ [設定初始放大位置](#)
- ☑ [後續影像的放大顯示](#)



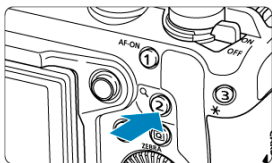

可以放大顯示拍攝的影像。

1. 放大影像。



- 按下 <Q> 按鈕。



- 放大檢視會出現。會在螢幕的右下方顯示放大區域位置(1)和[Q]。
- 要放大影像，請順時針轉動<>轉盤。
- 要縮小放大的影像，請逆時針轉動<>轉盤。要索引顯示()，請持續轉動轉盤。

2. 捲動影像。

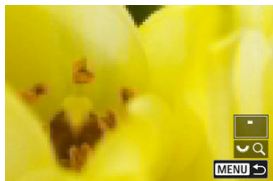
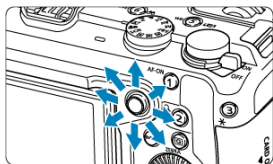

- 使用 < * > 以捲動放大顯示的影像。
- 按下 < Q > 或 < MENU > 按鈕結束放大檢視。

注意事項

- 要在保持放大顯示期間切換至其它影像，請轉動 < 轉盤 >。
- 放大不可用於短片。
- 您還可以透過直接按下 < * > 來放大影像。
- 還可以使用變焦桿放大影像。

設定初始放大倍率

可以設定初始放大倍率。

1. 選擇[▶]: 放大倍率(☑)。
2. 選擇[放大倍率(約)]。

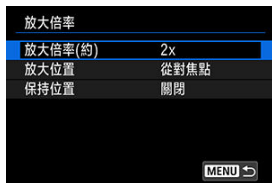

3. 選擇選項。

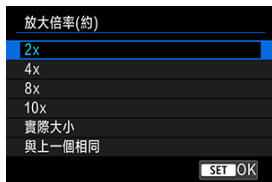

- **2x、4x、8x、10x**
將以所選擇的放大倍率開始放大顯示。
- **實際大小**
根據像素顯示基本上實際大小的影像。
- **與上一個相同**
放大顯示的倍率與上一次按下 <▶> 或 <Q> 按鈕退出放大顯示時相同。

設定初始放大位置

可以設定初始放大位置。

1. 選擇[▶]: 放大倍率] (Ⓜ)。
2. 選擇[放大位置]。

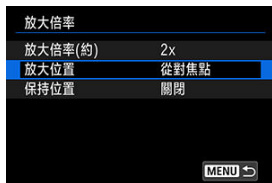

3. 選擇選項。



- **從中央**
將從畫面中央開始放大顯示。
- **從對焦點**
將從對焦的自動對焦點開始放大顯示。如果是手動對焦拍攝的相片，則將從畫面中央開始放大顯示。

後續影像的放大顯示

可以為後續影像顯示指定要保持當前放大顯示的位置，還是使用**[放大位置]**中設定的位置。

1. 選擇**[▶]: 放大倍率**()。

2. 選擇**[保持位置]**。



3. 選擇選項。

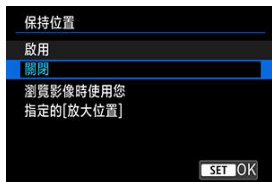

- **啟動**
放大顯示後續影像時，保持目前放大顯示的位置。
- **關閉**
放大顯示後續影像時，使用**[放大位置]**中設定的位置。

索引顯示(多影像顯示)

1. 切換至索引顯示。

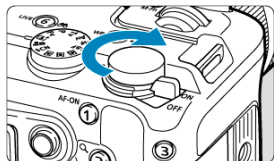

- 影像播放期間，逆時針轉動<  >轉盤。

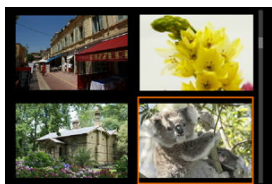

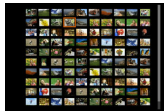
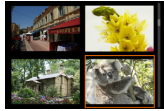

- 將出現4張影像索引顯示。所選影像會以橙色框標示。
- 進一步逆時針轉動<  >轉盤將從9張、36張到100張的順序切換顯示。順時針轉動轉盤，則將按100、36、9、4及單張影像顯示的順序循環。



2. 瀏覽影像。



- 使用 <  > 或 <  > 轉盤移動橙色框進行影像選擇。
- 在索引顯示中按下 <  > , 將以單張影像顯示方式顯示所選影像。

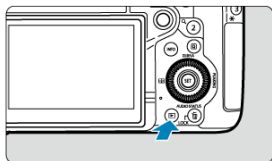

1. 切換至播放。



- 按下 <  > 按鈕。

2. 選擇短片。



- 轉動 <  > 轉盤選擇要播放的短片。
- 在單張影像顯示中，畫面左上角顯示的[SET]  圖示表示短片。



- 索引顯示時，縮圖左邊緣的孔眼表示短片。短片無法從索引顯示播放，因此請按下 <  > 以切換至單張影像顯示。

3. 單張影像顯示時，按下 < >。

4. 播放短片。



- 按下 < SET > 或觸控 [▶]。

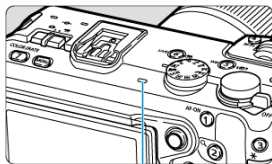
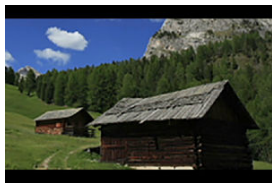

(1)

- 短片將開始播放。將透過揚聲器(1)播放聲音。
- 透過按下 < SET > 可以暫停播放並顯示短片播放面板。再次按下可繼續播放。
- 向上或向下按下 < * > 可調校音量(即使在播放期間)。

短片播放面板



項目	播放操作
◀ 後退跳轉	每次向左按下 < * > 會後退跳轉約 1 秒。向左按住 < * > 會回捲短片。
◀◀ 上一張	每次向左轉動 < ⌚ > 轉盤會顯示上一格畫面。
▶ 播放	按下 < SET > 以在播放與停止之間切換。
▶▶ 下一張	每次向右轉動 < ⌚ > 轉盤會顯示下一格畫面。
▶▶ 前進跳轉	每次向右按下 < * > 會前進跳轉約 1 秒。向右按住 < * > 會快速前捲短片。
▬	播放位置
hh:mm:ss	播放時間(當[短片播放時間]設為[記錄時間]時為小時:分鐘:秒鐘)
hh:mm:ss.ff (DF) hh:mm:ss:ff (NDF)	時間碼(當[短片播放時間]設為[時間碼]時為小時:分鐘:秒鐘:格數)
🔊 音量	向上或向下按下 < * > 可調校揚聲器(🔊)音量。
⏪ ⏩	按 < Q > 按鈕前往下一個畫面(🔍)。
MENU ↶	按下 < MENU > 按鈕以返回單張影像顯示。



不在上一個畫面上的控制項如下。

項目	播放操作
編輯	顯示編輯畫面(🔗)。
慢動作	轉動< 🌀 >轉盤以調整慢動作的速度。慢動作速度顯示在螢幕的右上角。 播放4K短片時可用。使用此功能可以擷取當前畫面並將之儲存為JPEG或HEIF靜止影像(🔗)。
擷取畫面	
	按下< MENU >按鈕返回上一個畫面。

⚠ 注意

- 相機連接至電視機進行短片播放時(🔗)，由於無法向上或向下按下< 🌠 >調校音量，請使用電視機遙控器調校音量。
- 如果記憶卡的讀取速度過慢或短片檔案包括損壞的畫面，可能會停止短片播放。

編輯短片的首尾場景

您可以約1秒為單位刪除短片的首尾場景。

1. 暫停短片播放。

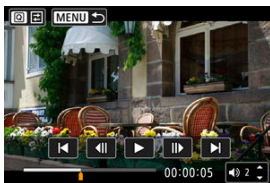

- 將出現短片播放面板。

2. 按下<Q>按鈕，然後選擇[⌘<]。

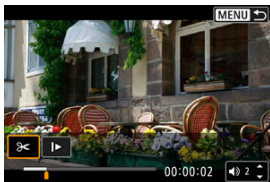

3. 指定要刪除的部分。

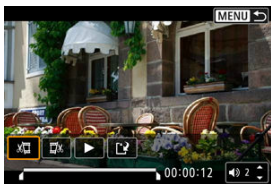

- 選擇[⏏] (刪除首段) 或[⏏] (刪除末段)。

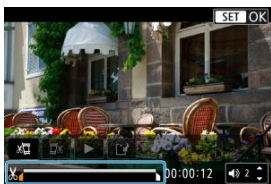

- 向左或向右按下 < * > 可後退或前進一格畫面。持續按下多功能控制器可快速回捲或快速前捲短片。每轉動一下 < ⌚ > 轉盤會後退或前進一格畫面。
- 確定要刪除的部分後，按下 < SET >。將保留位於螢幕底部的線條所表示的部分。

4. 查看編輯的短片。

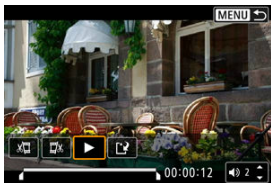

- 選擇[▶](播放)以播放編輯後的短片。
- 如要變更已編輯部分，請返回步驟3。
- 如要取消編輯，請按下 < MENU > 按鈕。

5. 儲存。

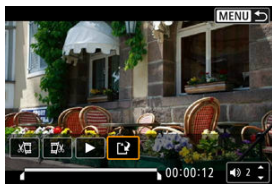

- 選擇[↗]。
- 會顯示儲存畫面。
- 選擇[新檔案]以儲存編輯的短片並返回到播放畫面。

注意

- 由於以約1秒為單位進行編輯(在螢幕底部用[✂]指示位置)，裁剪短片的實際位置可能與您指定的位置不同。
- 使用其它相機拍攝的短片無法使用本相機編輯。
- 對於由於超過了4GB而被分割的短片，無法編輯第一個和最後一個場景。
- 當相機連接至電腦時無法編輯短片。
- 進行大量短片編輯時，建議使用另行購買的家用電源插座配件。

4K短片畫面擷取

可以從4K短片選擇單個畫面並儲存為JPEG或HEIF靜止影像。這稱為「擷取畫面」。

1. 選擇4K短片或4K縮時短片。

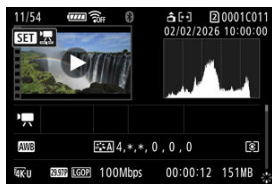

- 轉動◀>轉盤，選擇4K畫質短片。
- 使用索引顯示時，按下◀(SET)>以切換為單張影像顯示。

2. 單張影像顯示時，按下◀(SET)>。

- 將出現短片播放面板。

3. 選擇要擷取的畫面。

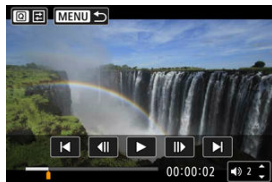



- 使用短片播放面板選擇要擷取為靜止影像的畫面。
- 有關短片播放面板的使用說明，請參閱[短片播放面板](#)。

4. 按下<Q>按鈕，然後選擇[]。



5. 儲存。



- 選擇[**確定**]將當前畫面儲存為JPEG靜止影像。
如果從將[: HDR拍攝(PQ)]設為[HDR PQ]時記錄的短片中擷取畫面，則會儲存HEIF影像。
- 檢查目標資料夾及影像檔案編號。

6. 選擇要顯示的影像。

- 選擇[檢視原始短片]或[檢視擷取的靜止影像]。

 注意

- 無法從以下4K短片中擷取畫面。
 - 將[: 色彩模式]設為[Custom Picture]時記錄的短片
 - 使用其它相機記錄的短片
 - 將[: Open Gate 片門全開]設為[開]時記錄的短片
- 當相機連接至電腦，則無法進行畫面擷取。

在電視機上播放

透過使用市面販售的HDMI連接線將相機連接至電視機，可在電視機上播放已拍攝的靜止影像和短片。

如電視機螢幕上沒有出現影像，請檢查[🔊: 系統頻率]是否已正確設為[59.94Hz:NTSC]或[50.00Hz:PAL](視電視機的視訊系統而定)。

1. 連接HDMI連接線至相機。

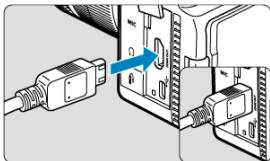

- 將HDMI連接線插入到相機的<HDMI OUT>端子。

2. 連接HDMI連接線至電視機。

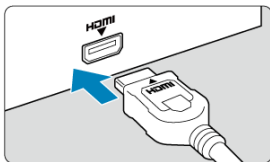

- 連接HDMI連接線至電視機的HDMI IN連接埠。

3. 開啟電視機並切換電視機的視訊輸入以選擇已連接的連接埠。

4. 將相機的電源開關設為<ON>。

5. 按下 <▶> 按鈕。

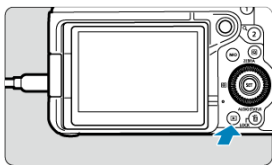

- 影像會顯示在電視機中，而不會顯示在相機螢幕中。將靜止影像拍攝/短片記錄開關設為 <▶> 時，根據 [📷: HDMI 顯示] 設定，操作會有所不同。
- 影像將自動以與連接的電視機相配的最佳解析度顯示。

⚠ 注意

- 使用電視機調校短片音量。無法使用相機調校聲音音量。
- 連接或中斷相機與電視機之間的連接線前，請關閉相機及電視機。
- 視電視機而定，所顯示影像的一部分可能會被裁掉。
- 請勿連接任何其它裝置的輸出端子至相機的 <HDMI OUT> 端子，否則可能導致故障。
- 由於不相容，某些電視機可能無法顯示影像。
- 當相機與電視機連接時，無法進行觸控式螢幕操作。

📺 注意事項

- 影像顯示前可能需要一些時間。要避免延遲，將 [🔊: HDMI 解析度] 設為 [自動] 以外的選項 (Ⓢ)。請注意，如果記憶卡中包括使用不同設定記錄的短片，則可能需要一些時間才能顯示影像。

保護影像

- [保護單張影像](#)
- [指定要保護的影像範圍](#)
- [保護資料夾或記憶卡中的全部影像](#)

可以保護重要的影像以避免被意外刪除。

! 注意

- 如格式化記憶卡(🗑️)，亦會刪除受保護的影像。

📄 注意事項

- 影像受保護後，將無法使用相機的刪除功能刪除影像。如要刪除受保護的影像，請首先取消保護。
- 如您刪除全部影像(🗑️)，將只保留受保護的影像。該功能方便您一次刪除所有不必要的影像。

保護單張影像

1. 選擇[▶]: 保護影像(🔒)。
2. 選擇[選擇影像]。







3. 選擇要保護的影像。

- 轉動<  >轉盤選擇要保護的影像。

4. 保護影像。



- 按下<  >保護選定的影像，且會在螢幕上方標記有圖示(1)。
- 要取消保護並清除圖示，再次按下<  >。
- 如要保護其它影像，請重複步驟3和4。

指定要保護的影像範圍

查看索引顯示中的影像時，您可以指定範圍的第一張及最後一張影像，以便一次對所有指定的影像提供保護。

1. 選擇[選擇範圍]。

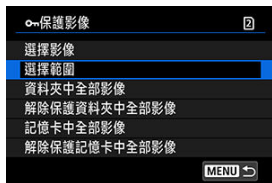

- 選擇[]: 保護影像]中的[選擇範圍]。

2. 指定影像範圍。



- 選擇第一張影像(起點)。
- 接下來，選擇最後一張影像(終點)。指定範圍內的影像將會受到保護，並出現[Om]圖示。
- 如要選擇其它要保護的影像，請重複步驟2。

保護資料夾或記憶卡中的全部影像

您可一次保護資料夾或記憶卡中的全部影像。



- 在[]: 保護影像]中選擇[資料夾中全部影像]或[記憶卡中全部影像]時，資料夾或記憶卡中的所有影像都將被保護。
- 要取消保護，選擇[解除保護資料夾中全部影像]或[解除保護記憶卡中全部影像]。
- 如果在[]: 設定影像搜尋條件]中設定了搜尋條件()，則顯示將變更為[找到的全部影像]和[取消保護找到的全部]。

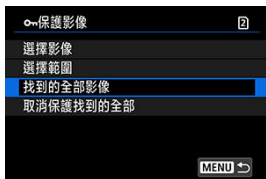

- 如選擇[找到的全部影像]，所有按搜尋條件篩選的影像將被保護。
- 如選擇[取消保護找到的全部]，所有篩選的影像將被取消保護。

注意事項

- 透過選擇[記憶卡中全部影像]或[解除保護記憶卡中全部影像]保護或解除保護影像會應用至在[]: 記錄功能+記憶卡/資料夾選擇](在[] 記錄/播放]/[] 記錄/播放]或[] 播放]/[] 播放])中選擇的記憶卡。

刪除影像

- [逐張刪除影像](#)
- [選擇\(\[√\]\)多張影像同時刪除](#)
- [指定要刪除的影像範圍](#)
- [刪除資料夾或記憶卡中的全部影像](#)

您可逐張選擇並刪除不需要的影像或整批刪除所有影像。受保護的影像(🔒)將不會被刪除。

⚠ 注意

- 一旦影像被刪除，便無法修復。刪除影像前，請確保不再需要此影像。為防止重要影像被意外刪除，請加上保護。

逐張刪除影像

1. 按下 <▶> 按鈕。
2. 選擇要刪除的影像。
 - 轉動 <◀> 轉盤選擇要刪除的影像。
3. 按下 <🗑> 按鈕。



4. 刪除影像。

JPEG/HEIF/RAW影像或短片



- 選擇[刪除]。

RAW+JPEG/RAW+HEIF影像



- 選擇選項。
- 如果在播放期間選擇[刪除包括有影像的場景]，會一次刪除[RAW]、[非RAW]或[RAW]拍攝模式下拍攝的一系列連續拍攝影像。

選擇([√])多張影像同時刪除

透過為要刪除的影像添加核取標記，您可一次刪除所有這些影像。

1. 選擇[▶]: 刪除影像([☑])。
2. 選擇[選定並刪除影像]。

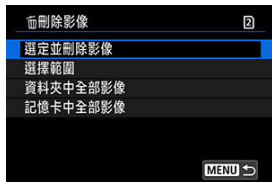

3. 選擇影像。

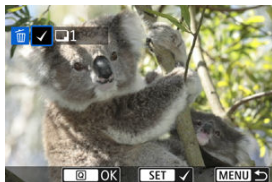

- 轉動<◂>轉盤選擇要刪除的影像，然後按下<SET>。
- 如要選擇其它需要刪除的影像，請重複步驟3。
- 按下<Q>按鈕。

4. 刪除影像。

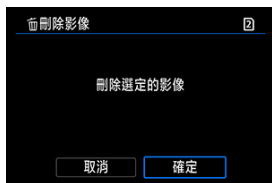

- 選擇[確定]。

指定要刪除的影像範圍

查看索引顯示中的影像時，您可以指定範圍的第一張及最後一張影像，以便一次刪除所有指定的影像。

1. 選擇[選擇範圍]。



- 選擇[]: 刪除影像]中的[選擇範圍]。

2. 指定影像範圍。



- 選擇第一張影像(起點)。
- 接下來，選擇最後一張影像(終點)。核取標記將附加至第一張與最後一張影像之間範圍內的所有影像。
- 如要選擇其它需要刪除的影像，請重複步驟2。

3. 按下 < > 按鈕。

4. 刪除影像。

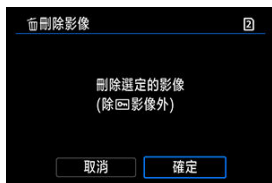

- 選擇[確定]。

刪除資料夾或記憶卡中的全部影像

您可一次刪除資料夾或記憶卡中的全部影像。

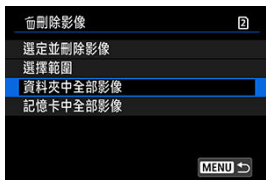

- 在[]: **刪除影像**]中選擇[**資料夾中全部影像**]或[**記憶卡中全部影像**]時，資料夾或記憶卡中的所有影像都將被刪除。
- 如在[]: **設定影像搜尋條件**]中設定了搜尋條件()，則顯示將變更為[**找到的全部影像**]。

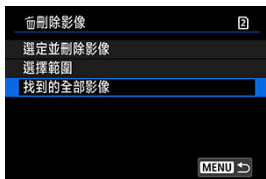

- 如選擇[**找到的全部影像**]，所有按搜尋條件篩選的影像將被刪除。

注意事項

- 如要刪除全部影像(包括受保護的影像)，請格式化記憶卡()
- 透過選擇[**記憶卡中全部影像**]刪除影像會應用至在[]: **記錄功能+記憶卡/資料夾選擇**] (在[]: **記錄/播放**]/[]: **記錄/播放**]或[]: **播放**]/[]: **播放**])中選擇的記憶卡。

旋轉靜止影像

您可使用此功能將顯示的影像旋轉至所需方向。

1. 選擇[▶]: 旋轉靜止影像(🔗)。

2. 選擇要旋轉的影像。

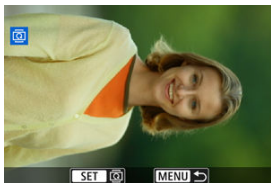

- 轉動<🔄>轉盤選擇影像。

3. 旋轉影像。

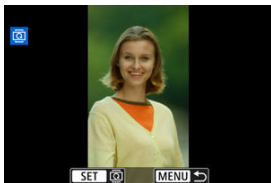

- 每次按下<🔗>, 影像將以如下次序順時針旋轉: 90°→270°→0°。
- 如要旋轉其它影像, 請重複步驟2及步驟3。

注意事項

- 如果在拍攝相片之前已經將[🔄: 自動旋轉]設為[開📷📺] (🔒)，不需要使用此功能旋轉影像。
- 如果影像播放過程中旋轉後的影像沒有按旋轉方向顯示，將[🔄: 自動旋轉]設為[開📷📺]。
- 無法旋轉短片。

變更短片方向資訊

可手動編輯短片播放方向資訊(決定哪一邊朝上)。

1. 選擇[]: 變更短片旋轉資訊()

2. 選擇短片。

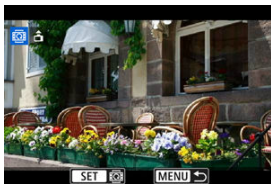

- 轉動<>轉盤選擇要變更方向資訊的短片。

3. 變更方向資訊。

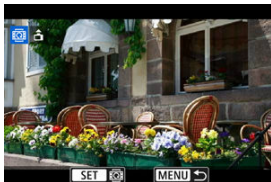

- 觀看螢幕中左上方的相機和▲圖示的同時，按下<>以指定哪一邊朝上。每次按一下<>會按如下所示編輯短片旋轉資訊： → → 。

注意

- 無論[]: **新增/旋轉資訊**設定如何，在相機上及透過HDMI視訊輸出時都會以水平方向播放短片()。
- 使用本相機無法編輯使用其它相機記錄的短片的方向資訊。

為影像分級

[使用< RATE >按鈕為單張影像分級](#)

[透過選單為單張影像分級](#)

[透過指定範圍分級](#)



[將資料夾或記憶卡中的全部影像分級](#)

可以對影像按1-5 ([*])([*])([*])([*])([*])的級別進行分級。此功能稱為分級。

* 進行影像分級可有助於管理影像。

使用< RATE >按鈕為單張影像分級

1. 選擇要分級的影像。

- 按下<  >按鈕切換至影像播放。
- 轉動<  >轉盤以選擇要分級的影像。

2. 為影像分級。



- 按下< RATE >按鈕為影像分級。
- 要為其它影像分級，請重複步驟1及步驟2。

1. 選擇[▶]: 分級](@)。
2. 選擇[選擇影像]。



3. 選擇要分級的影像。

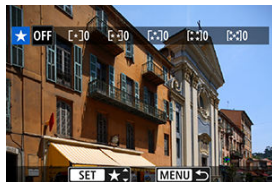

- 轉動<◁>轉盤以選擇要分級的影像。

4. 為影像分級。



- 按下 < SET > 在以上畫面藍色圈位置出現一個藍色框。
- 轉動 < 轉盤 > 以選擇分級標記，然後按下 < SET >。
- 為影像加入分級標記時，所設定分級旁邊的數字將增加1。
- 如要為其它影像分級，請重複步驟3及步驟4。

透過指定範圍分級

查看索引顯示中的影像時，您可以指定範圍的第一張及最後一張影像，以便一次將所有指定的影像分級。

1. 選擇[選擇範圍]。



- 選擇[]: 分級]中的[選擇範圍]。

2. 指定影像範圍。



- 選擇第一張影像(起點)。
- 接下來，選擇最後一張影像(終點)。核取標記將附加至第一張與最後一張影像之間範圍內的所有影像。
- 要選擇其它影像，重複步驟2。

3. 按下 < > 按鈕。

4. 為影像分級。



- 轉動 <  > 轉盤以選擇分級標記，然後選擇**[確定]**。
將一次對指定範圍內的所有影像進行分級(相同分級)。

將資料夾或記憶卡中的全部影像分級

您可一次對資料夾或記憶卡中的全部影像進行分級。

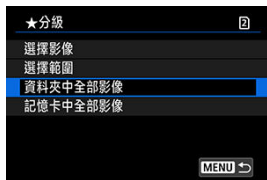

- 在[]: 分級]下，選擇[資料夾中全部影像]或[記憶卡中全部影像]時，資料夾或記憶卡中的所有影像都將被分級。

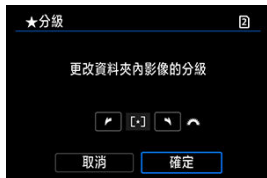

- 轉動< >轉盤以選擇分級，然後選擇[確定]。
- 不為影像分級或取消分級時，請選擇[OFF]。
- 如在[]: 設定影像搜尋條件]中設定了搜尋條件()，則顯示將變更為[找到的全部影像]。

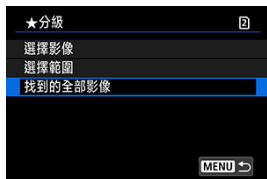

- 如選擇[找到的全部影像]，所有按搜尋條件篩選的影像將會依指定進行分級。

注意事項

- 如某分級對應的影像超過1,000張，分級旁邊的數值會顯示為[###]。

設定分級時保護影像

在某些分級級別的影像可以在您分級後自動受到保護。

1. 選擇[▶]: 當設定分級時保護]().

2. 按下 <INFO> 按鈕。

- 顯示[詳細設定]畫面。

3. 選擇要保護的分級級別。



- 使用 <◂> 轉盤選擇要保護的分級級別。
- 每按一下 <SET> 會清除或應用核取標記[✓]。
- 重複該步驟為所有要保護的分級級別添加核取標記[✓]，然後選擇[確定]。

4. 選擇[開]。



 **注意事項**

- 即使清除這些影像的分級，它們仍然受到保護。

複製靜止影像

[複製單張影像](#)

[複製指定範圍的影像](#)





[複製資料夾或記憶卡中的全部影像](#)

可以將一張記憶卡上的影像複製到另一張記憶卡以儲存副本。
您也可以同時將資料夾內或記憶卡中的全部影像進行複製。

注意

- 無法複製此相機記錄的短片。
 - 進行大量複製時，建議使用家用電源插座配件(另行購買)。
 - 如果在目標資料夾或記憶卡中含有相同檔案編號的影像，會顯示[跳過此影像繼續複製]、[取代現有影像]和[取消複製]。選擇複製方法，然後按下<SET>。
 - [跳過此影像繼續複製]：將跳過檔案編號相同的影像而不進行複製。
 - [取代現有影像]：將覆寫檔案編號相同的影像(包括被保護的影像)。
- 覆寫帶有列印指令資訊()的影像將需要重新設定列印指令資訊。
- 複製的影像中不包括列印指令和影像傳輸資訊。
 - 複製處理期間無法進行拍攝。請在拍攝前選擇[取消]。

注意事項

- 會從在[ 記錄功能+記憶卡/資料夾選擇](在[ 記錄/播放]/[ 記錄/播放] 或 [ 播放]/[ 播放])中選擇的記憶卡複製影像。
- 複製的影像與原始影像具有相同的檔案名。
- 設為[選擇影像]時，無法同時複製多個資料夾中的影像。每次從一個資料夾中選擇要複製的影像。

1. 選擇[▶]: 影像複製(☑)。
2. 選擇[選擇影像]。

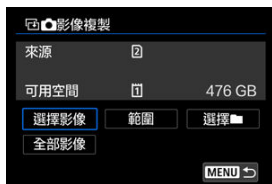

- 檢查來源和目標記憶卡的編號及目標記憶卡中的可用空間。
- 選擇[選擇影像]，然後按下< (SET) >。

3. 選擇資料夾。

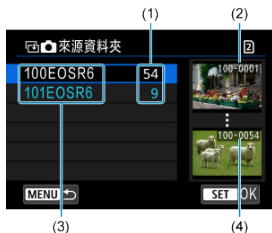



- (1) 資料夾中的影像數量
- (2) 最小檔案編號
- (3) 資料夾名稱
- (4) 最大檔案編號

- 選擇來源資料夾，然後按下< (SET) >。
- 選擇資料夾時，請參考顯示在螢幕右側的影像。

4. 選擇要複製的影像。



(1) 選擇的影像總數

- 轉動<  >轉盤以選擇要複製的影像，然後按下<  >。
- 如要選擇其它需要複製的影像，請重複步驟4。

5. 按下< > 按鈕。

6. 選擇[確定]。

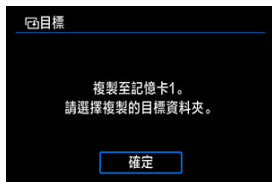

- 檢查目標記憶卡，然後選擇[確定]。

7. 選擇目標資料夾。



- 選擇要將影像複製到的資料夾，然後按下 < (SET) >。
- 要建立新資料夾，請選擇 [建立資料夾]。

8. 選擇[確定]。



- 查看有關來源記憶卡和目標記憶卡的資訊，然後選擇 [確定]。

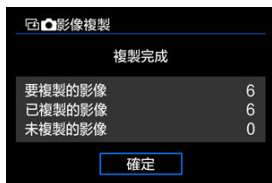

- 複製完成後會顯示結果。選擇 [確定] 返回步驟2中的畫面。

複製指定範圍的影像

查看索引顯示中的影像時，可透過選擇範圍內的第一張和最後一張影像來一次複製所有指定的影像。

1. 選擇[範圍]。



2. 選擇資料夾。



- 選擇來源資料夾，然後按下 < (SET) >。
- 選擇資料夾時，請參考顯示在螢幕右側的影像。

3. 指定影像範圍。



- 選擇第一張影像(起點)。
- 接下來，選擇最後一張影像(終點)。核取標記將附加至第一張與最後一張影像之間範圍內的所有影像。
- 如要選擇其它要複製的影像，請重複步驟3。

4. 按下 <Q> 按鈕。

- 會複製指定範圍內的影像。

複製資料夾或記憶卡中的全部影像

您可一次複製資料夾或記憶卡中的全部影像。

選擇[▶]: [📷影像複製]中的[選擇]或[全部影像]會將其中的全部影像進行複製。



列印指令(DPOF)



設定列印選項

選擇要列印的影像

DPOF (數位列印指令格式)能讓您按照列印指令(影像選擇、列印份數等)列印記錄於記憶卡上的影像。您可整批列印多張影像或為相片沖印機建立列印指令。

您可設定如列印型式、日期印記、檔案編號印記等列印設定。列印設定將應用到指定要列印的全部影像。(無法對每張影像進行單獨設定。)

設定列印選項

1. 選擇[]: 列印指令()。
2. 選擇[設定]。



3. 設定所需的選項。

- 設定[列印型式]、[日期]和[檔案編號]選項。

列印型式		標準	每頁列印一張影像。
		索引	每頁列印多張影像的縮圖。
	 	全部	同時進行標準及索引列印。
日期		[開]列印已拍攝影像的記錄日期。	
			
檔案編號		[開]列印檔案編號。	
			

4. 結束設定。



- 按下 < MENU > 按鈕。
- 然後，選擇[選擇影像]或[多個]以指定要列印的影像。

⚠ 注意

- 如您使用[索引]或[全部]設定(☑)列印影像大小較大的影像，則部分印表機可能無法進行索引列印。在這種情況下，重設影像的尺寸(☑)後再進行索引列印。
- 即使[日期]與[檔案編號]設為[開]，因列印型式設定及印表機而異，可能亦不會列印日期或檔案編號。
- 使用[索引]列印時，不能同時將[日期]和[檔案編號]設為[開]。
- 使用DPOF列印時，請使用已經設定列印指令規格的記憶卡。如您僅從記憶卡中擷取影像進行列印，則無法用指定的列印指令進行列印。
- 某些相容DPOF的印表機及相片沖印機可能無法按照您的指定列印相片。使用印表機時，請參閱印表機使用說明書。需要相片沖印店提供服務時，請事先與店內諮詢。
- 請勿使用本相機為已透過其它相機設定了DPOF設定的影像配置列印設定。所有列印指令可能會被意外覆寫。此外，視影像類型而定，也可能無法設定列印指令。

選擇要列印的影像

選擇影像



逐張選擇和指定影像。

按下 < MENU > 按鈕以儲存列印指令至記憶卡。

● 標準/全部

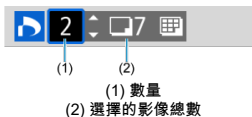

按下 < (SET) > 以列印一張所顯示影像。透過轉動 < (DIAL) > 轉盤，可以設定最多列印99張。

● 索引

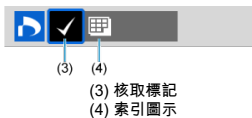

按下 < (SET) > 為方塊添加核取標記[✓]。影像將包括在索引列印中。

選擇多張影像

● 選擇範圍



選擇[多個]中的[選擇範圍]。選擇範圍內的第一張和最後一張影像，該範圍內的所有影像會標有核取標記[✓]，且每張影像將列印一張。

● 資料夾內的全部影像

選擇[標記資料夾內全部影像]並選擇資料夾。將指定對資料夾中全部影像列印一張的列印指令。

如您選擇[清除資料夾內全部影像]並選擇資料夾，此資料夾中全部影像的列印指令都將取消。

● 記憶卡內的全部影像

如您選擇[標記記憶卡內全部影像]，將會對記憶卡中的全部影像指定列印一張的列印指令。

如您選擇[清除記憶卡內全部影像]，此記憶卡中全部影像的列印指令都將被清除。

如果在[: 設定影像搜尋條件]中設定了搜尋條件()且選擇[多個]，則顯示將變更為[標示找到的全部影像]和[清除找到的全部影像]。

● 找到的全部影像

如您選擇[標示找到的全部影像]，按搜尋條件篩選的所有影像將指定為各列印一份。

如果選擇[清除找到的全部影像]，將清除篩選的影像的所有列印指令。

! 注意

- 無法指定列印RAW/HEIF影像和短片。請注意，即使用[多個]指定了所有影像，也不會指定列印RAW/HEIF影像和短片。

[放大檢視](#)

[以指定的長寬比處理影像](#)

[RAW影像處理選項](#)

可以用本相機處理**RAW**或**CRAW**影像以建立JPEG或HEIF影像。RAW影像與拍攝時保持相同，因此可以調整處理條件以建立多個JPEG或HEIF。您也可以使用Digital Photo Professional (EOS軟體)處理RAW影像。

注意

- 無法將設定了擴展ISO感光度(L或H)的**RAW**或**CRAW**影像處理為HEIF。

1. 選擇[]: RAW影像處理]()

2. 選擇選項，然後選擇影像。



- 可以選擇多張影像一次處理。

選擇影像

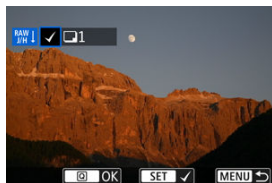

- 轉動 < 轉盤 > 轉盤選擇要處理的影像，然後按下 < SET >。
- 按下 < Q > 按鈕。

選擇範圍



- 選擇第一張影像(起點)。
- 接下來，選擇最後一張影像(終點)。核取標記將附加至第一張與最後一張影像之間範圍內的所有影像。
- 要處理其它影像，請重複此步驟。
- 按下 < Q > 按鈕。

3. 設定所需處理條件。

採用拍攝設定

- 使用拍攝時的影像設定處理影像。
- 將[HDR拍攝(PQ)]設定為[HDR PQ]時所拍攝的影像會處理並產生為HEIF影像，將此功能設定為[關閉]時所拍攝的影像會處理並產生為JPEG影像。

設定處理→JPEG/設定處理→HEIF



- 使用< > 轉盤或< > 選擇項目。
- 轉動< > 轉盤以切換設定。
- 按下< > 以進入功能設定畫面。
- 要重設設定，請按< > 按鈕並在顯示確認資訊後選擇[確定]。

比較畫面

- 透過按下< > 按鈕並轉動< > 轉盤可以在[更改後]與[拍攝設定]畫面之間切換。
- [更改後]畫面上顯示為橙色的項目表示自拍攝後其設定已更改。
- 按下< > 按鈕返回處理條件的畫面。

4. 儲存。



- 使用[設定處理→JPEG]或[設定處理→HEIF]時，選擇[](儲存)。
- 讀取訊息並選擇[確定]。
- 如果還有其它影像需要處理，請選擇[是]。

5. 選擇要顯示的影像。



- 選擇[原始影像]或[經過處理的影像]。
- 將顯示選定的影像。



放大檢視

可以透過按下<Q>按鈕放大[設定處理→JPEG]或[設定處理→HEIF]時顯示的影像。根據[影像畫質]設定，放大倍率會不同。使用<※>可捲動放大顯示的影像。
如要取消放大檢視，請再次按下<Q>按鈕。

⚠ 注意

- [數位鏡頭優化]設為[強]時的處理結果只在放大檢視時應用。該結果在正常顯示時不會應用。

以指定的長寬比處理影像

如果將[: 裁切/長寬比] () 設為[1:1 (長寬比)]、[4:3 (長寬比)]或[16:9 (長寬比)]，則處理使用該選項拍攝的RAW影像時，會以指定的長寬比產生JPEG或HEIF影像。

-  ±0 亮度調整

您可以在±1級間以1/3級為單位調整影像亮度。

-  白平衡 (🔗)

您可選擇白平衡。選擇[AWB]時，可選擇[自動：氣氛優先]或[自動：白色優先]。如果選擇[K]，可以設定色溫。

-  相片風格 (🔗)

您可選擇相片風格。可以調整銳利度、對比度和其它參數。

* 設為[設定處理→HEIF]時，[🔍±A]、[🔍±1]、[🔍±2]和[🔍±3]不可用。

-  ±0 清晰度 (🔗)

可在-4至+4的範圍內調整清晰度。

* 設為[設定處理→HEIF]時不可用。

-  自動亮度優化 (🔗)

可以指定自動亮度優化詳細資訊。

-  NR_H 高ISO感光度消除雜訊功能 (🔗)



您可為高ISO感光度設定消除雜訊處理。如難以看清效果，請放大影像(🔗)。

-  影像畫質 (🔗)

建立JPEG或HEIF影像時，可以設定影像畫質。

● 鏡頭像差校正

• OFF 周邊亮度校正

可校正因鏡頭特性而導致影像四角顯得較暗的現象。如設為[啟動]，將會顯示校正後的影像。如難以看清效果，請放大影像並查看四個邊角。應用的校正量會比使用Digital Photo Professional(EOS軟體，時的)最大校正量稍低。如果校正效果不明顯，請使用Digital Photo Professional應用周邊亮度校正。

• OFF 變形校正

可校正因鏡頭特性而發生的影像變形。如設為[啟動]，將會顯示校正後的影像。校正後影像的周邊會被裁切。
由於影像解析度可能會稍微降低，請按需要使用相片風格的[銳利度]參數設定調整銳利度。

• OFF 數位鏡頭優化

透過應用光學設計值，可以校正鏡頭像差、衍射現象和因低通濾鏡導致的解析度損失。要檢查將此選項設為[強]或[標準]時的效果，請使用放大檢視。如果不放大影像，則不會應用數位鏡頭優化設為[強]時的效果。選擇[強]或[標準]處理影像時，即使不顯示色差校正和衍射校正選項，也會如同將這些選項設為[啟動]一樣處理影像。

• OFF 色差校正

可校正因鏡頭特性而發生的色差(主體邊緣的色邊)。如設為[啟動]，將會顯示校正後的影像。如難以看清效果，請放大影像。

•  OFF 衍射校正 (☑)

可以校正降低影像銳利度的鏡頭光圈衍射。如設為[啟動]，將會顯示校正後的影像。如難以看清效果，請放大影像(☑)。

 注意

- 在相機中處理RAW影像產生的效果不會與使用Digital Photo Professional (EOS軟體)處理RAW影像產生的效果完全相同。
- 如執行[亮度調整]，雜訊、條紋等可能因調整效果而更明顯。
- 如設為[數位鏡頭優化]，則雜訊可能會隨校正效果增強。
- 如設為[數位鏡頭優化]，在某些拍攝條件下，可能會突出影像邊緣。根據需要，調整相片風格的銳利度。
- 將[數位鏡頭優化]設為[強]時，影像處理可能需要一些時間。

 注意事項

- 視鏡頭及拍攝條件而定，鏡頭像差校正的效果會不同。另外，視所使用的鏡頭和拍攝條件等，可能會很難區分效果。
- 無法處理RAW短片。請使用Digital Photo Professional (EOS軟體)對其進行處理。



創意輔助

可透過應用偏好的效果來處理RAW影像並儲存為JPEG影像。

1. 選擇[]: 創意輔助()。

2. 選擇影像。



- 轉動<>轉盤選擇要處理的影像，然後按下<>。

3. 選擇效果。





- 轉動<  >轉盤以選擇效果。



- 透過選擇[預設]並按下<  >，可選擇[VIVID]、[SOFT]或其它預設效果。
[AUTO1]、[AUTO2]和[AUTO3]是相機基於影像條件推薦的效果。



- 透過按下<  >然後轉動<  >轉盤可選擇[亮度]或[對比度]等效果。
- 完成調整後，按下<  >。



- 要重設設定，請按 < 重設 > 按鈕並在顯示確認資訊後選擇 [確定]。
- 要確認效果，按下 < 儲存 > 按鈕。

4. 選擇 [確定] 以儲存影像。



可選擇從速控畫面執行的RAW影像處理的類型。

1. 選擇[: 速控RAW處理]()

2. 選擇選項。

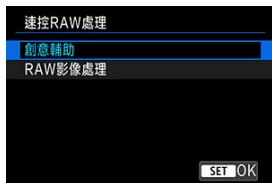

● 創意輔助



應用偏好的效果的RAW處理()

● RAW影像處理



根據指定條件的RAW處理()



重設JPEG/HEIF影像的尺寸

您可以重設JPEG或HEIF影像尺寸以降低像素數並另存為新的影像。重設尺寸對**L**、**M**或**S1** JPEG/HEIF(**S2**尺寸除外)可用，包括在RAW+JPEG和RAW+HEIF拍攝中捕捉的影像。請注意，無法重設**S2**影像、RAW靜止影像/短片或從4K短片擷取畫面的影像的尺寸。

1. 選擇[▶]: 重設尺寸]().

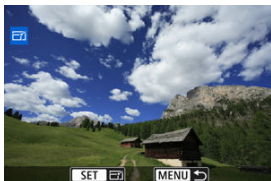
2. 選擇影像。



- 轉動<>轉盤選擇要重設尺寸的影像。
- 按下<>以顯示影像尺寸。

3. 選擇所需的影像尺寸。



- 選擇所需的影像尺寸(1)。

4. 儲存。



- 選擇[確定]以儲存重設尺寸後的影像。
- 檢查目標資料夾及影像檔案編號，然後選擇[OK]。
- 如要重設其它影像的尺寸，請重複步驟2至步驟4。

裁切JPEG/HEIF影像

您可以裁切拍攝的JPEG或HEIF影像並單獨儲存。無法裁切RAW影像及從4K短片擷取畫面的影像。

1. 選擇[▶]: 裁切影像] (📐)。

2. 選擇影像。



- 轉動<◂>轉盤選擇要裁切的影像。
- 按下<SET>以顯示裁切框。

3. 設定裁切框。

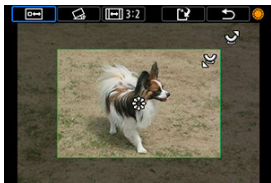

- 將會裁切框內的影像區域。
- **調整裁切框大小**
轉動< >轉盤，可變更裁切框大小。裁切框越小，裁切後影像的放大倍率會越大。
- **校正傾斜**
您可以在 $\pm 10^\circ$ 範圍內修正影像傾斜。轉動< >轉盤選擇[]，然後按下< >。對照格線檢查傾斜時，轉動< >轉盤(以 0.1° 為單位)或觸控螢幕左上方的左、右箭頭(以 0.5° 為單位)校正傾斜。完成傾斜校正後，按下< >。
- **變更裁切框的長寬比和方向**
轉動< >轉盤並選擇[]。每按一下< >就會變更裁切框的長寬比。
- **移動裁切框**
使用< >垂直或水平移動裁切框。

4. 檢查要裁切的影像區域。



- 轉動< >轉盤選擇[]，然後按下< >。會顯示要裁切的影像區域。

5. 儲存。



- 轉動<◂>轉盤選擇[[Z]], 然後按下<SET>。
- 選擇[確定]以儲存已裁切的影像。
- 檢查目標資料夾及影像檔案編號，然後選擇[OK]。
- 如要裁切其它影像，請重複步驟2至步驟5。

⚠ 注意

- 裁切框的位置和大小會根據針對傾斜修正設定的角度而變更。
- 裁切後的影像一旦儲存後，便無法再次裁切或重設尺寸。
- 自動對焦點顯示資訊(☑)和除塵資料(☑)將不會加入裁切後的影像。
- 根據是否使用[[▶]: 裁切影像]或[[☑]: 加入裁切資訊]，可用的長寬比會不同。

轉換單張影像

指定要轉換的影像範圍

以HDR拍攝的HEIF影像，可以轉換並儲存為JPEG影像。

注意事項

- 如果將原來影像和轉換後的影像進行對比，某些場景可能在轉換後看起來有所不同。
- 無法轉換裁切的影像或從4K短片擷取畫面的影像。
- 已轉換為JPEG的HEIF影像會標記有[JPEG↓]。

轉換單張影像

1. 選擇[▶]: HEIF→JPEG轉換]。
2. 選擇[選擇影像]。

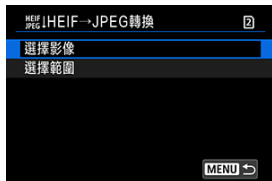

3. 選擇影像。

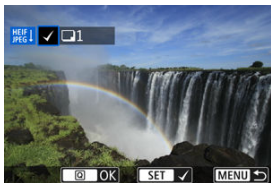

- 轉動◀>轉盤選擇要轉換為JPEG的HEIF影像，然後按下<SET>。
- 如要選擇其它要轉換的影像，請重複步驟3。
- 按<Q>按鈕轉換為JPEG。

4. 儲存。



- 選擇[確定]儲存JPEG影像。
- 如果還有其它影像需要轉換，請選擇[是]。

5. 選擇要用於顯示的影像。



- 選擇[原始影像]或[經過處理的影像]。
- 將顯示選定的影像。

1. 選擇[選擇範圍]。

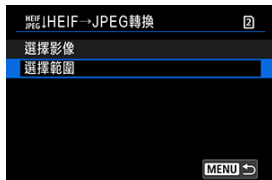

2. 指定影像範圍。



- 選擇第一張影像(起點)。
- 接下來，選擇最後一張影像(終點)。[✓]核取標記將附加至第一張與最後一張影像之間範圍內的所有影像。
- 要選擇其它影像，重複步驟2。

3. 按下 < [Q] > 按鈕。

4. 儲存。



- 選擇**[確定]**儲存JPEG影像。
- 如果還有其它影像需要轉換，請選擇**[是]**。

5. 選擇要用於顯示的影像。



- 選擇**[原始影像]**或**[經過處理的影像]**。
- 將顯示選定的影像。

幻燈片播放

您可將記憶卡中的影像以幻燈片方式自動播放。

1. 指定要播放的影像。

- 要播放記憶卡上的所有影像，請轉至步驟2。
- 要指定以幻燈片播放的影像，以[▶]: 設定影像搜尋條件]篩選影像(🔗)。

2. 選擇[▶]: 幻燈片播放](🔗)。

3. 根據需要設定播放。



- 選擇**[設定]**。
- 為靜止影像設定**[播放時間]**和**[重播]**(重複播放)設定。
- 完成設定後，按下<MENU>按鈕。

播放時間

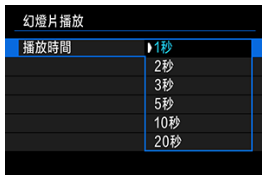

重播



4. 開始幻燈片播放。



- 選擇[開始]。
- 顯示[載入影像中...]後，幻燈片播放將開始。
- 首先播放所有短片，然後播放所有靜止影像。

5. 退出幻燈片播放。

- 如要結束幻燈片播放並返回設定畫面，請按下<MENU>按鈕。

注意事項

- 如要暫停幻燈片播放，請按下<SET>。暫停時，螢幕左上角將顯示[|||]。再次按下<SET>以重新開始幻燈片播放。
- 靜止影像自動播放期間，可按下<INFO>按鈕切換顯示格式(☑)。
- 透過向上或向下按下<※>，可調校短片播放期間的音量。
- 自動播放或暫停播放時，您可以轉動<◀>轉盤以檢視其它影像。
- 自動播放時，自動關閉電源功能將無法使用。
- 顯示時間可能會因影像而異。

設定影像搜尋條件

☑ 清除搜尋條件

可以根據搜尋條件篩選影像顯示。設定影像搜尋條件後，您只能播放和顯示找到的影像。可以對篩選的影像進行保護、分級、幻燈片播放、刪除以及應用其它操作。

1. 選擇 [▶]: 設定影像搜尋條件] (☑)。
2. 設定搜尋條件。

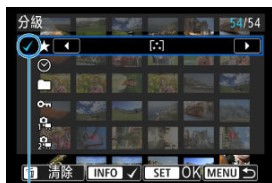

(1)

- 轉動 < 轉盤，選擇選項。
- 轉動 < 轉盤以設定選項。
- [✓](1)核取標記會附加至選項的左側。(指定為搜尋條件。)
- 如選擇該選項並按下 < INFO > 按鈕，將取消核取標記 [✓] (會取消搜尋條件。)
- 完成設定後，按下 < SET >。

選項	內容
★ 分級	顯示符合所選(分級)條件的影像。
☑ 日期	顯示所選拍攝日期拍攝的影像。
📁 資料夾	顯示所選資料夾中的影像。
🔒 保護	顯示符合所選(保護)條件的影像。
📁 檔案類型(1)	會顯示所選檔案類型的影像。
📁 檔案類型(2)	

3. 應用搜尋條件。



- 讀取顯示的訊息，然後選擇[確定]。應用搜尋條件。

4. 顯示找到的影像。



(2)

- 按下 <  > 按鈕。
只會播放符合設定條件(已篩選)的影像。
顯示篩選的影像時，畫面會顯示黃色外框(2)。

⚠ 注意

- 如沒有影像滿足搜尋條件，步驟2中的 <  > 無法按下。
- 對於短片，搜尋適用於XFVC或CRM資料夾中的檔案。搜尋不適用於DCIM資料夾中的短片檔案。

注意事項

- 進行相機電源或記憶卡更換以及編輯、添加或刪除影像等相關操作後，可能會清除搜尋條件。
- 顯示[: 設定影像搜尋條件]畫面時，自動關閉電源時間可能會延長。

清除搜尋條件

進入步驟2中的畫面，然後按下<>按鈕清除所有搜尋條件。

1. 選擇[▶]: 上次檢視的畫面]().
2. 選擇選項。

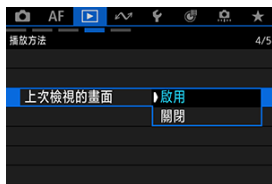



- [啟用]: 從之前顯示的最後一張影像開始播放(正好已完成拍攝時除外)。
- [關閉]: 相機重新開機後，從最新拍攝的影像重新開始播放。





自訂播放資訊顯示

直方圖

可以指定影像播放期間顯示的畫面及隨附的資訊。

1. 選擇[]: 播放資訊顯示]()
2. 在要顯示的畫面的編號旁添加核取標記[]。



- 使用<>轉盤選擇編號。
- 每按一下<>會清除或應用核取標記[]。
- 重複這些步驟為要顯示的各畫面的編號添加核取標記[]，然後選擇[確定]。
- 在播放期間透過按下<INFO>按鈕或在顯示拍攝資訊畫面()時向上或向下按下<>可存取所選的資訊。

直方圖



直方圖顯示整個色調範圍的信號量。可進行亮度顯示(用於查看總體的曝光量和整體的色調層次)和RGB顯示(用於查看紅色、綠色與藍色的飽和度和色調層次)。在[▶]: 播放資訊顯示]畫面的左下角中顯示[INFO]時，透過按下< INFO >按鈕可以切換顯示的直方圖。

● [亮度]顯示

此直方圖是顯示影像亮度等級分佈情況的圖表，橫軸表示亮度等級(左側較暗，右側較亮)，而縱軸表示每個亮度等級中的像素數。左側分佈的像素越多，則影像越暗，而右側分佈的像素越多，則影像越亮。如果左側像素過多，則影像的暗部細節可能遺失，如果右側像素過多，則影像的高光細節可能遺失。直方圖中間的漸變將得到重現。您可查看影像及其亮度直方圖，以了解曝光量偏移情況及整體的漸變情況。

直方圖範例



偏暗影像



一般亮度



偏亮影像

● [RGB]顯示

此直方圖是顯示影像中各三原色(RGB或紅、綠和藍)的亮度等級分佈情況的圖表，橫軸表示顏色的亮度等級(左側較暗，右側較亮)，而縱軸表示每個顏色亮度等級中的像素數。左側分佈的像素越多，則色彩越暗淡，而右側分佈的像素越多，則色彩越明亮濃密。如果左側像素過多，則相應的色彩資訊可能不足，如果右側像素過多，則色彩會過於飽和而沒有漸變。您可查看影像的RGB直方圖，以了解色彩的飽和度、漸變情況及白平衡偏移情況。

顯示高光警告

可在播放畫面中指定閃爍顯示曝光過度的高光部分。如要在希望忠實再現漸變的閃爍區域中獲得更多漸變細節，請將曝光補償設定為負值，然後再次拍攝以獲得更好的結果。

1. 選擇[▶]: 高光警告] (🔒)。
2. 選擇[啟動]。



顯示自動對焦點

可在播放畫面中以紅框顯示用作對焦的自動對焦點。

1. 選擇[▶]: 顯示自動對焦點(🔒)。
2. 選擇[啟動]。

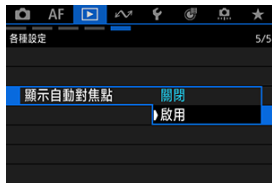

播放時格線

可在播放畫面中以單張影像顯示的靜止影像上顯示格線。此功能對於查看影像的垂直或水平傾斜及構圖十分方便。

1. 選擇[▶: 播放時格線]()。
2. 選擇選項。

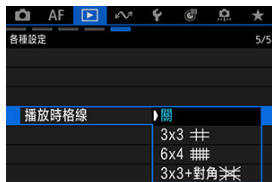

注意事項

- 顯示全景影像時，如果將[播放時格線]設為[關]以外的選項，則會顯示單個垂直線條和水平線條。



短片播放時間

可以選擇在短片播放畫面中顯示時間的方式。

1. 選擇[▶]: 短片播放時間](ⓧ)。
2. 選擇選項。

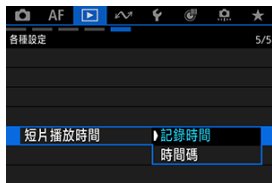

- **記錄時間**

在短片播放期間顯示記錄或播放時間。





- **時間碼**

短片播放時顯示時間碼。



注意事項

- : 時間碼]中的[短片播放時間]設定與: 短片播放時間]相連結，以便這些設定始終匹配。
- 在短片記錄或播放期間不顯示「格」計數。

通訊功能

本章介紹如何使用通訊功能發送影像、遙控拍攝和執行其它操作。

⚠ 注意

重要

- 請注意，對於使用相機時錯誤的無線通訊設定導致的任何損失或損壞，Canon公司不承擔責任。此外，對於使用相機導致的任何其它損失或損壞，Canon公司不承擔責任。

使用無線通訊功能時，請採取適當的安全性措施，可能產生的一切風險均由您自行承擔。對於因未經授權之存取或其它安全性漏洞而導致的任何其它損失或損壞，Canon公司不承擔責任。

- [設定頁選單：通訊功能](#)
- [連接至智慧型手機或平板電腦](#)
- [連接至無線遙控器](#)
- [連接至EOS Utility](#)
- [將影像上傳至image.canon](#)
- [將影像傳輸至FTP伺服器](#)
- [進階連接](#)
- [USB\(UVC/UAC\)串流](#)
- [HDMI串流](#)
- [飛航模式](#)
- [Wi-Fi設定](#)
- [藍牙設定](#)
- [相機名稱](#)
- [錯誤詳情](#)
- [回應錯誤訊息](#)
- [GPS裝置設定](#)
- [USB連接的應用程式選擇](#)
- [以記憶卡儲存/載入通訊設定](#)
- [重設通訊設定](#)
- [基本通訊設定](#)
- [透過Wi-Fi/藍牙重新連接](#)
- [虛擬鍵盤操作](#)
- [無線通訊注意事項](#)
- [安全性](#)
- [查看網路設定](#)
- [無線通訊狀態](#)

設定頁選單：通訊功能

● 網路功能



(1) [連接至智慧型手機 \(平板電腦\)](#)

(2) [連接至無線遙控器](#)

(3) [連接至EOS Utility](#)

(4) [上傳至image.canon](#)

(5) [傳輸影像至FTP伺服器](#)

(6) [進階連接](#)

● 直播



(1) [USB \(UVC/UAC\)串流](#)

(2) [HDMI串流](#)

● 網路設定



- (1) [飛行模式](#)
- (2) [Wi-Fi設定](#)
- (3) [藍牙設定](#)
- (4) [相機名稱](#)
- (5) [錯誤詳情](#)

● 各種設定



- (1) [GPS裝置設定](#)
- (2) [選擇USB連接應用程式](#)
- (3) [以記憶卡儲存/載入通訊設定](#)
- (4) [重設通訊設定](#)

⚠ 注意

- 相機透過介面連接線連接電腦或其它裝置時，某些選單項目無法配置。
- 如果將相機的電源設定為<OFF>，或打開記憶卡插槽蓋或電池蓋，則Wi-Fi連接將會停止。
- 建立Wi-Fi連接後，相機的自動關閉電源功能不起作用。

連接至智慧型手機或平板電腦

- ☑ [準備智慧型手機](#)
- ☑ [與智慧型手機的藍牙配對和Wi-Fi連接](#)
- ☑ [Camera Connect的主要功能](#)
- ☑ [相機關機時保持Wi-Fi連接](#)
- ☑ [編輯/刪除連接的裝置](#)
- ☑ [使用連接資訊重新連接](#)
- ☑ [拍攝時自動傳輸影像至智慧型手機](#)
- ☑ [將影像從相機發送至智慧型手機](#)

將相機與智慧型手機配對後，可以使用以下功能。

- 僅使用智慧型手機建立Wi-Fi連接(☑)。
- 即使相機關機時也可建立與相機的Wi-Fi連接(☑)。
- 將透過智慧型手機取得的GPS資訊作為地理標籤添加至影像(☑)。
- 從智慧型手機遙控相機(☑)。

相機透過Wi-Fi連接到智慧型手機後，亦可進行以下操作。

- 從智慧型手機瀏覽和儲存相機上的影像(☑)。
- 從智慧型手機遙控相機(☑)。
- 將影像從相機發送至智慧型手機(☑)。

注意事項

- 也可以與智慧型手機建立進階Wi-Fi連接，而無需使用藍牙(☑)。

在智慧型手機上打開藍牙和Wi-Fi

從智慧型手機設定畫面啟動藍牙和Wi-Fi。請注意，無法從智慧型手機的藍牙設定畫面與相機配對。

在智慧型手機上安裝Camera Connect



必須在安裝有Android或iOS的智慧型手機上安裝專用應用程式Camera Connect(免費)。

- 請使用最新版本的智慧型手機作業系統。
- 可從Google Play或App Store安裝Camera Connect。也可以使用相機與智慧型手機配對或相機透過Wi-Fi連接到智慧型手機時顯示的QR碼，造訪Google Play或App Store。



注意事項

- 有關Camera Connect支援的作業系統版本，請參閱Camera Connect的下載網站。
- 相機韌體、Camera Connect、Android或iOS更新後，本說明書中的範例畫面和其它細節可能與實際的使用者介面內容不一致。

1. 選擇[ 連接至智慧型手機 (平板電腦)]()
2. 選擇[新增要連接的裝置]。



- 在拍攝期間自動將影像傳輸到智慧型手機時，請設定[拍攝後發送至智慧型手機]()

3. 選擇[確定]。



- 如果[Wi-Fi設定]和[藍牙設定]已設為[啟動]，將不會顯示此畫面。

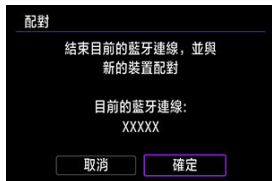

- 如果相機已與其它裝置配對，則會顯示一則訊息。

4. 按下<SET>。

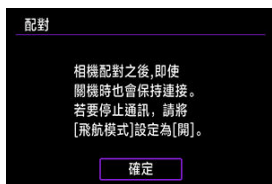

5. 開始配對。



- 按下<SET>開始配對。
- 如果尚未安裝Camera Connect,請使用智慧型手機掃描螢幕上的QR碼,前往Google Play或App Store以安裝Camera Connect,然後按下<SET>開始配對。

6. 啟動Camera Connect。

- 請按照應用程式中的說明,選擇要配對的相機。

7. 建立藍牙連接。



- 當智慧型手機上顯示訊息時，請按照指示使用智慧型手機。



- 按下 <SET>。

8. 完成連接過程。



- 按下 <SET>。



- 將顯示連接裝置的名稱。

注意

- 無法透過藍牙同時將相機連接至兩台或多台裝置。要切換為其它智慧型手機進行藍牙連接，請參閱[透過Wi-Fi/藍牙重新連接](#)。
- 請記住，下次使用相機時，電池電量可能會很低，因為即使相機已關閉或自動關閉電源功能已啟動，藍牙連接依然會耗用電池電量。





有關配對的疑難排解

- 如果智慧型手機中保留有此前配對相機的配對記錄，將無法與本相機配對。在嘗試重新配對前，從智慧型手機的藍牙設定畫面刪除此前配對相機的配對記錄。

9. 觸控一個Camera Connect功能。

- 有關Camera Connect功能的詳細資訊，請參閱[Camera Connect的主要功能](#)。
- 觸控Camera Connect功能開始Wi-Fi連接。

10. 確認裝置已透過Wi-Fi連接。

- 建立Wi-Fi連接後，相機螢幕會切換到拍攝待機狀態。
- 選擇[]: []連接至智慧型手機 (平板電腦)]時，相機上會顯示[]通訊中]畫面()。



與智慧型手機的Wi-Fi連接現已完成。

- 要結束Wi-Fi連接，請選擇[]通訊中]畫面上的[中斷]。
- 中斷Wi-Fi連接會將相機切換至藍牙連接。
- 要重新連接，啟動Camera Connect並觸控要使用的功能。

[通訊中]畫面



- **拍攝後發送至智慧型手機**
可以自動將影像傳輸至智慧型手機(☑)。
- **確認Wi-Fi設定**
可以查看Wi-Fi連接的設定詳細資訊。
- **錯誤詳情**
出現任何Wi-Fi連接錯誤後，您可以查看錯誤詳情(☑)。
- **中斷**
終止Wi-Fi連接。

Camera Connect的主要功能

相機中的影像/Images on camera)

- 可瀏覽、刪除或分級影像。
- 可將影像儲存在智慧型手機上。
- 可應用效果至RAW影像並儲存至智慧型手機。

遙控即時顯示拍攝(Remote live view shooting)

- 可在智慧型手機上查看即時顯示影像的同時，進行遙控拍攝。

自動傳輸(Auto transfer)

- 可為自動傳輸拍攝影像進行相機和應用程式設定調整(☑)。

藍牙遙控器(Bluetooth remote controller)

- 可從透過藍牙配對的智慧型手機遙控相機。(透過Wi-Fi連接時無法使用。)
- 當您使用藍牙遙控器功能時，自動關閉電源功能將停用。

相機日期/時間設定(Camera date/time settings)

- 可變更相機日期/時間設定。

更新相機韌體(Updating camera firmware)



- 可以更新相機韌體。

注意事項

- 有關其它功能的詳細資訊，您可以查看Camera Connect主畫面。

相機關機時保持Wi-Fi連接

即使相機電源已關閉，只要透過藍牙與智慧型手機配對，您也可以使用智慧型手機瀏覽相機上的影像或執行其它操作。

如在相機關閉時不想透過Wi-Fi/藍牙保持連接至相機，將[: 飛行模式]設為[開]或將[: 藍牙設定]設為[關閉]。





⚠ 注意

- 如果重設無線設定或刪除智慧型手機連接資訊，則無法再使用此功能。

編輯/刪除連接的裝置

編輯或刪除其它裝置的連接設定前，請結束Wi-Fi連接。

1. 選擇[]: [連接至智慧型手機 (平板電腦)]()。
2. 選擇[編輯/刪除裝置]。



3. 選擇目標裝置。



4. 選擇選項。



更改裝置簡稱

您可以變更與相機連接的裝置的簡稱。

刪除連接資訊

您可以刪除連接資訊。

使用連接資訊重新連接

可以使用已配置的連接資訊再次連接。

1. 選擇[]: 連接至智慧型手機 (平板電腦)]()。

2. 選擇要連接的裝置。



- 在以往連接清單中選擇連接選項。

3. 按照螢幕上的說明將相機連接至裝置。

拍攝時自動傳輸影像至智慧型手機

可自動將拍攝的影像發送至智慧型手機。執行以下步驟前，請先確保相機與智慧型手機Wi-Fi連接已終止。

1. 選擇[]: [連接至智慧型手機 (平板電腦)]()。

2. 選擇[拍攝後發送至智慧型手機]。



3. 將[自動發送]設為[啟用]。

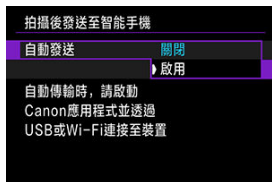

4. 設定[發送的大小]。

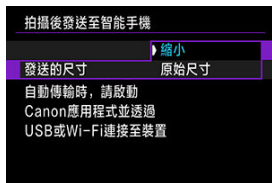

將影像從相機發送至智慧型手機

可使用相機將影像發送至透過Wi-Fi連接的智慧型手機。

顯示選單畫面

1. 切換至播放。



2. 按下 <Q> 按鈕。

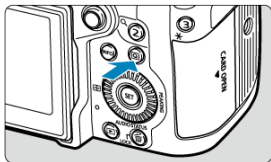

3. 選擇[發送影像至智慧型手機]。



- 如您在已透過藍牙連接的情況下執行此步驟，則會出現一條訊息，要求您建立Wi-Fi連接。按下 <SET> 後，觸控一個Camera Connect功能以透過Wi-Fi連接，然後從步驟1重新開始。

4. 瀏覽影像。



- 轉動<◂>轉盤選擇要發送的影像，然後按下<SET>。
- 可以從索引顯示中輕觸選擇影像(☑)。

5. 按下<SET>。

- 將會顯示選單。



設定要發送的影像的大小

1. 選擇[發送的尺寸]。



- 選擇要發送的影像大小。



注意事項

- 發送多張影像時，還可以在發送前在確認畫面上根據需要變更[發送的尺寸]。
- 選擇縮小靜止影像尺寸時，將縮小所有要同時發送的靜止影像尺寸。請注意，S2大小的靜止影像不會縮小。

發送目前影像

1. 選擇[發送顯示的影像]。



- 選擇[發送顯示的影像]時，按下 < **SET** > 可立即發送影像。



選擇並發送影像

1. 選擇[發送選擇的影像]。

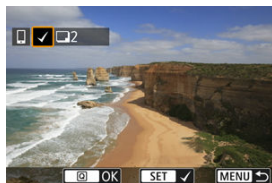

2. 選擇要發送的影像。



- 轉動<  >轉盤選擇要發送的影像，然後按下<  >。
- 選擇要發送的影像後，按下<  >按鈕。

3. 選擇選項。



- 可以根據需要變更[發送的尺寸]。

4. 選擇[發送]。



發送所選範圍的影像

1. 選擇[發送範圍]。



2. 指定影像範圍。



- 選擇第一張影像(起點)。
- 接下來，選擇最後一張影像(終點)。核取標記將附加至第一張與最後一張影像之間範圍內的所有影像。
- 如要取消選擇，請重複此步驟。

3. 按下 <Q> 按鈕。

4. 選擇選項。



- 可以根據需要變更[發送尺寸]([@](#))。

5. 選擇[發送]。



發送記憶卡中的全部影像

1. 選擇[發送卡上影像]。



2. 選擇選項。



- 可以根據需要變更[發送尺寸]([@](#))。

3. 選擇[發送]。



發送透過搜尋找到的影像

一次發送符合[▶]: **設定影像搜尋條件**]中設定的搜尋條件的所有影像。有關[▶]: **設定影像搜尋條件**]的詳細資訊，請參閱[設定影像搜尋條件](#)。

1. 選擇[發送找到影像]。



2. 選擇選項。



- 可以根據需要變更[發送尺寸](@)。

3. 選擇[發送]。



結束影像傳輸



- 按下影像傳輸畫面上的 < MENU > 按鈕。
- 要結束Wi-Fi連接，請選擇[通訊中]畫面上的[中斷]。

⚠ 注意

- 影像傳輸操作期間，即使按下相機的快門按鈕，也無法拍攝相片。

📱 注意事項



- 在傳輸時選擇[取消]，即可取消影像傳輸。
- 您一次最多可選擇999個檔案。
- 建立Wi-Fi連接後，建議關閉智慧型手機的省電功能。
- 使用電池為相機供電時，請確保電池充滿電。

連接至無線遙控器

[刪除連接資訊](#)

[使用連接資訊重新連接](#)

相機也可以透過藍牙連接至無線遙控器(另行購買, ) , 以進行遙控拍攝。

1. 選擇[ 連接至無線遙控器]()。
2. 選擇[新增要連接的裝置]。



3. 選擇[確定]。

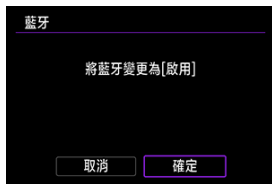

- 如果藍牙設定已設為[**啟用**]，將不會顯示此畫面。

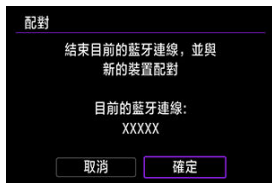

- 如果相機已與其它裝置配對，則會顯示一則訊息。選擇[**確定**]以結束目前藍牙連接。

4. 配對裝置。

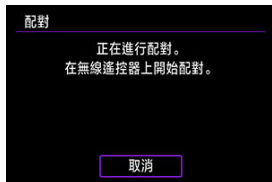

- 出現如上所示的畫面時，同時按住無線遙控器上的<W>和<T>按鈕至少3秒鐘。
- 出現確認相機已與無線遙控器配對的資訊後，按下<SET>。



5. 設定相機進行遙控拍攝。

- 有關後續說明，請參閱無線遙控器的使用說明書。

 **注意**

- 即使已啟動相機的自動關閉電源功能，藍牙連接依然會耗用電池電量。

 **注意事項**

- 不使用藍牙功能時，建議將[]: **藍牙設定**]設為[**關閉**]()。

刪除連接資訊

您可以刪除連接資訊。這將取消任何連接的無線遙控器的配對。

1. 選擇[ 連接至無線遙控器]()
2. 選擇[刪除連接資訊]。



3. 選擇[OK]。



使用連接資訊重新連接

透過藍牙與其它裝置配對時，相機可以使用連接資訊重新連接。

1. 選擇[:  連接至無線遙控器]()。
2. 選擇裝置。



3. 按下< >。



連接至EOS Utility



- [使用EOS Utility操作相機](#)
- [編輯/刪除連接的裝置](#)
- [使用連接資訊重新連接](#)
- [一次傳輸多張影像\(直接傳輸\)](#)
- [傳輸RAW+JPEG或RAW+HEIF影像](#)
- [建立及註冊說明](#)

本節介紹如何透過Wi-Fi將相機連接到電腦並使用EOS軟體或其它專用軟體執行相機操作。設定Wi-Fi連接前，先在電腦上安裝最新版本的軟體。有關電腦的操作說明，請參閱電腦使用者手冊。

使用EOS Utility操作相機

使用EOS Utility(EOS軟體)，可匯入相機中的影像、控制相機以及執行其它操作。

相機上的步驟(1)

1. 選擇[:  連接至EOS Utility]()。
2. 選擇[確定]。



- 如果[: Wi-Fi設定]已設為[**啟動**]，將不會顯示此畫面。

3. 選擇[新增要連接的裝置]。



4. 查看SSID(網路名稱)和密碼。

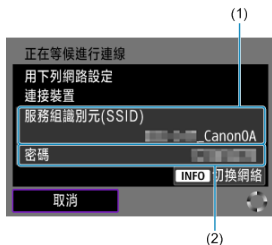

- 查看顯示在相機螢幕上的SSID(1)和密碼(2)。
- 要切換網路，請按下 < INFO > 按鈕。有關配置通訊功能的說明，請參閱 [基本通訊設定](#)。

5. 選擇SSID，然後輸入密碼。

電腦的螢幕(範例)

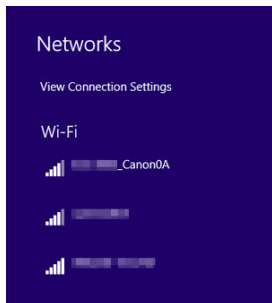

- 在電腦的網路設定畫面上，選擇在[相機上的步驟\(1\)](#)的步驟4中查看的SSID。
- 對於密碼，請輸入[相機上的步驟\(1\)](#)的步驟4中查看的密碼。

6. 選擇[確定]。



- 會顯示以下訊息。「*****」代表要連接相機的MAC位址的最後六位數字。



7. 啟動EOS Utility。

8. 在EOS Utility上，按一下[Pairing over Wi-Fi/LAN]。

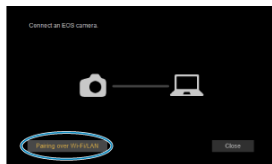

- 如果顯示防火牆相關的訊息，則選擇[Yes]。

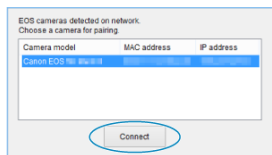

9. 按一下[Connect]。



- 選擇要連接的相機，然後按一下[Connect]。

10. 建立Wi-Fi連接。





- 選擇[確定]前往下一個畫面。
- 相機上將顯示[通訊中]畫面()。

相機和電腦現已連接。

- 使用電腦上的EOS Utility操作相機。
- 如要透過Wi-Fi重新連接，請參閱[透過Wi-Fi/藍牙重新連接](#)。

[通訊中]畫面



- **影像選擇/傳輸**
可使用相機將影像傳輸至電腦()。
- **設定直接傳輸**
可指定要傳輸至電腦的影像格式()。
- **確認Wi-Fi設定**
可以查看Wi-Fi連接的設定詳細資訊。
- **錯誤詳情**
出現任何Wi-Fi連接錯誤後，您可以查看錯誤詳情()。
- **中斷**
終止Wi-Fi連接。

注意

- 如在使用遙控拍攝記錄短片時中斷Wi-Fi連接，則會出現以下情況。
 - 相機處於短片記錄模式下正在進行的短片記錄將繼續。
 - 相機處於靜止影像拍攝模式下正在進行的短片記錄將終止。
- 如果在EOS Utility中設為短片記錄模式，則不能使用本相機以靜止影像記錄模式進行拍攝。
- 建立與EOS Utility的Wi-Fi連接後，某些功能無法使用。
- 遙控拍攝時，自動對焦速度可能會變得較慢。
- 視通訊狀態不同，影像顯示或快門釋放的時機可能會延遲。
- 遙控即時顯示拍攝時，與透過介面連接線連接相比，影像傳送的速率會較低。因此，運動主體無法順暢地顯示。

編輯/刪除連接的裝置

編輯或刪除其它裝置的連接設定前，請結束Wi-Fi連接。本節涵蓋了[使用EOS Utility操作相機](#)中未說明的項目。

1. 選擇[:  連接至EOS Utility]()。

2. 選擇[編輯/刪除裝置]。



3. 選擇裝置。



- 選擇連接的裝置，然後按下< >。

4. 選擇選項。



更改裝置簡稱

您可以變更與相機連接的裝置的簡稱。

刪除連接資訊

您可以刪除連接資訊。

使用連接資訊重新連接

可以使用已配置的連接資訊再次連接。

1. 選擇[:  連接至EOS Utility](@)。

2. 選擇要連接的裝置。



- 在以往連接清單中選擇連接選項。

3. 按照螢幕上的說明將相機連接至裝置。



一次傳輸多張影像(直接傳輸)

相機連接至電腦(透過Wi-Fi或介面連接線)且顯示EOS Utility的主視窗時，可使用相機將影像傳輸至電腦。

⚠ 注意

- 要傳輸很多張影像時，建議使用家用電源插座配件(另行購買)。

進入[影像選擇/傳輸]畫面

1. 選擇[ 連接至EOS Utility]()。
2. 選擇[影像選擇/傳輸]。





- 顯示[影像選擇/傳輸]畫面。



- 有關[影像選擇/傳輸]畫面的詳細資訊，請參閱[使用\[!\[\]\(6dae935796782c7b082778d3591f8d2f_img.jpg\)影像選擇/傳輸\]畫面](#)。

傳輸RAW+JPEG或RAW+HEIF影像

對於RAW+JPEG或RAW+HEIF影像，可指定要傳輸的影像。

1. 選擇[:  連接至EOS Utility]()。
2. 選擇[設定直接傳輸]。



3. 選擇要傳輸的影像類型。

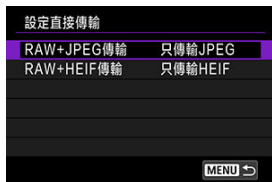

- **RAW+JPEG傳輸**
從[只傳輸JPEG]、[只傳輸RAW]或[RAW+JPEG]中進行選擇。
- **RAW+HEIF傳輸**
從[只傳輸HEIF]、[只傳輸RAW]或[RAW+HEIF]中進行選擇。

注意

- 影像傳輸期間某些選單項目無法使用。

可以建立說明並將其註冊至相機。以按照[傳輸前添加說明](#)中的說明使用。

1. 啟動EOS Utility並選擇[Camera settings]。

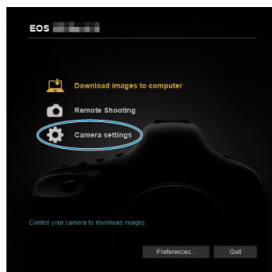

2. 選擇[WFT Captions]。

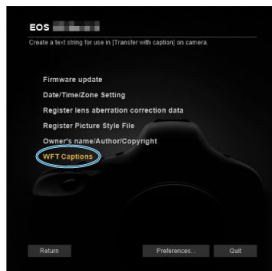

3. 輸入說明。

Register text to use with
[Transfer with caption] feature.

1	Canon
2	1
3	2
4	3

- 最多可輸入31個字元(ASCII格式)。
- 要取得儲存在相機中的說明資料，請選擇[Load settings]。

4. 在相機上設定說明。

13	12
14	13
15	14

- 選擇[Apply to camera]以在相機上設定新的說明。

將影像上傳至image.canon

將相機連接至image.canon可從相機直接發送影像。

- 需要配備瀏覽器以及能夠連接至網際網路的智慧型手機。
- 有關使用image.canon服務的說明，以及支援該服務的國家及地區的詳細資訊，請造訪image.canon網站(<https://image.canon/>)。
- 可能另外產生ISP連接以及存取點費用。

1. 選擇[ 上傳至image.canon]()。

2. 選擇[確定]。



- 如果[ Wi-Fi設定]已設為[啟動]，將不會顯示此畫面。

3. 選擇[連接]。



- 如果尚未安裝專用應用程式，請選擇[安裝]。

4. 選擇[確定]。

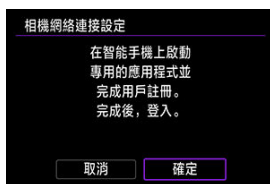

5. 使用專用應用程式掃描QR碼。



- 選擇[確定]。

6. 建立Wi-Fi連接。

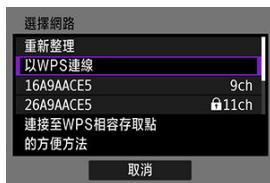

- 有關配置通訊功能的說明，請參閱[基本通訊設定](#)。

7. 確認在專用應用程式中顯示相應數字。

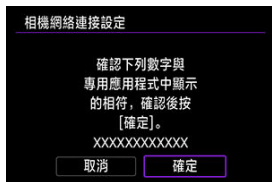

- 選擇[確定]。

8. 設定自動影像傳輸。

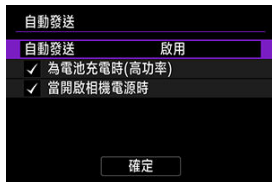

- [為電池充電時(高功率)]：當相機關閉並連接至電源以透過USB充電時，即開始自動發送。請注意，如果剩餘電量一開始就很低，則在相機充電一段時間後開始自動發送。
- [當開啟相機電源時]：當相機開啟電源時，即開始自動發送。
- 選擇[確定]，然後按下 < (SET) >。

9. 完成設定。



- 將會顯示設定選單(☑)。

注意事項

- [☁]圖示變為[☁]。



10. 檢查專用應用程式。

- 確認相機型號名稱已註冊至專用應用程式。

注意事項

- 上傳的影像會以原始影像大小在image.canon中儲存30天，且沒有儲存空間限制。

[上傳至image.canon]畫面



- **自動發送**
您可以變更自動發送設定。
- **發送的短片**
您可以選擇要上傳的短片。
- **發送的相片**
您可以選擇要上傳的相片。
- **切換網路**
您可以變更Wi-Fi連接的設定。
- **清除相機網路連結設定**
您可以清除相機網路連接設定。

將影像傳輸至FTP伺服器

- [配置FTP伺服器連接設定](#)
- [編輯/刪除連接的裝置](#)
- [使用連接資訊重新連接](#)
- [逐張傳輸影像](#)
- [一次傳輸多張影像](#)
- [使用\[!\[\]\(588856edb207ae7dd0693fe5b6adc369_img.jpg\)影像選擇/傳輸\]畫面](#)
- [傳輸前添加說明](#)
- [傳輸失敗後自動重試](#)
- [使用省電功能](#)
- [傳輸後保護影像](#)
- [檢視已傳輸的影像](#)
- [使用Content Transfer Professional傳輸影像](#)

連接至FTP伺服器後，您可將相機中的影像發送至電腦。

對於FTP傳輸，可以在拍攝每張影像時將其自動傳輸至FTP伺服器，您也可以同時傳輸一組影像。

配置FTP伺服器連接設定

對於使用根憑證的安全FTP傳輸，請匯入根憑證(🔒)。

1. 選擇[🔒: 📁 傳輸影像至FTP伺服器](🔒)。
2. 選擇[確定]。



- 如果[🔒: Wi-Fi設定]已設為[啟動]，將不會顯示此畫面。

3. 選擇[新增要連接的裝置]。



4. 選擇選項。



- 選擇[**確定**]前往下一個畫面。
- 如果選擇[**離線配置**]，配置完成後相機將不會連線至網路。

5. 建立Wi-Fi連接。



- 有關配置通訊功能的說明，請參閱[基本通訊設定](#)。

6. 選擇選項。



- 對於使用根憑證的安全FTP傳輸，選擇[**FTPS**]。
- 選擇[**確定**]前往下一個畫面。

7. 配置FTP伺服器設定。



- 選擇[位址設定]或[連接埠號碼設定]，然後按下< (E1) >顯示設定畫面。
- 選擇[確定]前往下一個畫面。

8. 選擇選項。



- 在受防火牆保護的網路環境中啟動此設定。
- 選擇[確定]前往下一個畫面。
- 如果在配置連接時顯示錯誤41(無法連接至FTP伺服器)，將[被動模式]設為[啟動]可能會解決此問題。

9. 配置代理伺服器設定。



- 如果FTP模式已選擇[FTP]時會顯示。
- 選擇[確定]前往下一個畫面。

10. 選擇選項。

登入方法

匿名

登入密碼

登入名稱
anonymous

取消 確定

- 選擇[**確定**]前往下一個畫面。

注意事項

- 如果已選擇[**登入密碼**]，輸入名稱和密碼。

登入名稱

輸入FTP伺服器
登入名稱
(最多32個字元)

anonymous

取消 確定

密碼

輸入FTP伺服器密碼
(最多32個字元)

取消 確定

11. 指定目標資料夾。

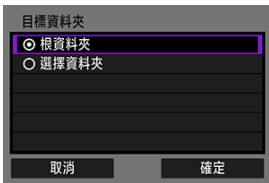

- 選擇[**根資料夾**]可將影像儲存至在FTP伺服器設定中指定的根資料夾(☑)。
- 選擇[**選擇資料夾**]以進入設定畫面。
- 選擇[**確定**]前往下一個畫面。

📄 注意事項

- 顯示以下資訊時，選擇[**確定**]以信任目標伺服器。

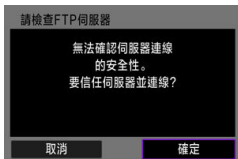

- 如果已選擇[**選擇資料夾**]，則輸入目標資料夾的名稱。

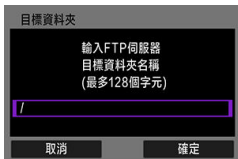

12. 按下<SET>。



- FTP設定已儲存。
- 如果已選擇[離線配置]作為配置方法，則不會顯示此畫面。

FTP傳輸的連接設定到此完成。



注意事項

- 當選擇要傳輸的影像後，將顯示以下畫面。選擇[確定]以傳輸影像(📷)。

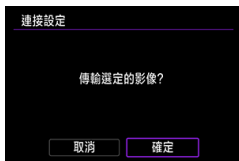

[通訊中]畫面



- **影像選擇/傳輸**

可以將影像傳輸至FTP伺服器(☑)。

- **連說明傳輸**

在傳輸前可將已註冊的說明添加至單張影像(☑)。

- **FTP傳輸設定**

可以進行與FTP傳輸和省電相關的設定。

- [自動傳輸](#)
- [傳輸的影像](#)
- [按SET鍵傳輸](#)
- [設定根憑證](#)
- [省電](#)
- [傳輸後保護影像](#)

- **確認Wi-Fi設定**

可以查看Wi-Fi連接的設定詳細資訊。

- **錯誤詳情**

出現任何網路連接錯誤後，您可以查看錯誤詳情(☑)。

- **中斷**

終止網路連接。

匯入FTPS的根憑證

如果配置連接設定時指定[FTPS]FTP模式，必須將FTP伺服器使用的根憑證匯入至相機。

- 只有檔案名中帶有「ROOT.CER」、「ROOT.CRT」或「ROOT.PEM」的根憑證可以匯入至相機。
- 僅能向相機匯入一個根憑證檔案。事先插入包括根憑證檔案的記憶卡。
- 在[📷: 記錄功能+記憶卡/資料夾選擇]下為[📷 記錄/播放]、[📷 記錄/播放]、[📷 播放]或[📷 播放]選擇的記憶卡會優先用於匯入憑證。
- 在使用自簽章憑證進行FTPS連接時，可能無法信任嘗試連接的伺服器。

1. 選擇[📶: 📶+傳輸影像至FTP伺服器](@)。

2. 選擇[確定]。



- 如果[📶: Wi-Fi設定]已設為[啟動]，將不會顯示此畫面。

3. 選擇[FTP傳輸設定]。



4. 選擇[設定根憑證]。



5. 選擇[從記憶卡載入根憑證]。



6. 選擇[確定]。

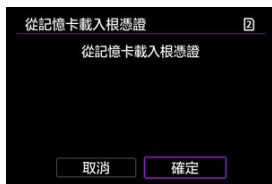

- 根憑證會匯入。
- 在確認畫面按<SET>以返回至[設定根憑證]畫面。

注意事項

- 要刪除匯入至相機的根憑證，請在步驟5的畫面上選擇[刪除根憑證]。要查看頒發對象和頒發者、有效期和其它資訊，請選擇[檢視根憑證詳細資料]。

編輯/刪除連接的裝置

編輯或刪除其它裝置的連接設定前，請結束Wi-Fi連接。本節涵蓋了[配置FTP伺服器連接設定](#)中未說明的項目。

1. 選擇[ 傳輸影像至FTP伺服器](@)。

2. 選擇[編輯/刪除裝置]。



3. 選擇裝置。



- 選擇連接的裝置，然後按下<  >。

4. 選擇選項。



更改裝置簡稱

您可以變更與相機連接的裝置的簡稱。

FTP伺服器

您可以配置FTP伺服器設定。

目錄結構

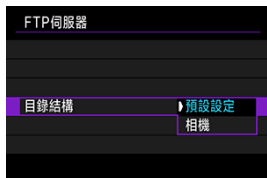

- **預設設定**

將伺服器根資料夾用於影像存儲。如果已透過變更[目標資料夾]設定在根資料夾中建立了子資料夾，影像會儲存在該資料夾中。

- **相機**

自動在伺服器的根資料夾中建立與相機資料夾結構匹配的資料夾結構(例如A/DCIM/100EOSR6)，以儲存影像。如已透過變更[目標資料夾]設定在根資料夾中建立了子資料夾，則會在該資料夾中自動建立一個資料夾結構(例如A/DCIM/100EOSR6)，以儲存影像。

覆寫同名檔案



- **啟用**

FTP伺服器上目標資料夾中的任何同名檔案都將被傳輸的影像覆寫。

- **關閉**

如FTP伺服器上的目標資料夾中已存在同名檔案，新檔案會以包括底線及數字的後綴進行儲存(例如：IMG_0003_1.JPG)。

注意事項

- 即使在重新發送原本無法傳輸的影像時選擇了[啟動]，在某些情況下也可能不會覆寫現有影像。
如發生此情況，新檔案會以包括底線、字母及數字的後綴進行儲存(例如：IMG_0003_a1.JPG)。

信任目標伺服器



即使根據所使用的根憑證未能建立信任時也想連接至FTP伺服器，設定為[啟動]。這種情況下，請採取適當的安全措施。

刪除連接資訊

您可以刪除連接資訊。

使用連接資訊重新連接

可以使用已配置的連接資訊再次連接。

1. 選擇[ 傳輸影像至FTP伺服器](@)。
2. 選擇裝置。



3. 相機已連接至存取點。



- 要切換網路，請按下<INFO>按鈕。



- 將相機連接至FTP伺服器後，按下<SET>。

逐張傳輸影像

- [每次拍攝後自動傳輸](#)
- [指定要傳輸影像的大小或類型](#)
- [傳輸目前影像](#)

每次拍攝後自動傳輸

拍攝後可立即將每張影像傳輸至FTP伺服器。影像傳輸期間，可以照常連續拍攝靜止影像。

- 拍攝前，請確保相機中裝有記憶卡。如拍攝時未記錄影像，將無法傳輸影像。
- 不支援記錄期間進行短片自動傳輸。記錄後，按照[一次傳輸多張影像](#)或[傳輸前添加說明](#)中的說明傳輸短片。

1. 選擇[ 傳輸影像至FTP伺服器](@)。

2. 選擇[FTP傳輸設定]。



3. 選擇[自動傳輸]。



4. 選擇[啟動]。

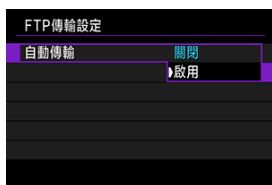

5. 拍攝相片。

- 拍攝的影像會傳輸至FTP伺服器。

⚠ 注意

- 影像傳輸過程中無法刪除影像。

📄 注意事項

- 拍攝的影像亦會儲存於記憶卡中。
- 在恢復連接後，會自動傳輸之前傳輸失敗或中斷的影像(🔄)。您也可以稍後手動傳輸這些影像(🔄)。
- 如果在自動傳輸開始前對網路設定(例如FTP伺服器設定)進行變更，則不會嘗試自動傳輸。

指定要傳輸影像的大小或類型

將不同大小的影像記錄至兩張記憶卡時，或拍攝 RAW+JPEG或RAW+HEIF影像時，可指定要傳輸的影像。

1. 進入[FTP傳輸設定]畫面。

- 按照[每次拍攝後自動傳輸](#)中的步驟1–2操作。

2. 選擇[傳輸的影像]。



3. 選擇要傳輸的影像大小。



- **分別記錄JPEG時**
選擇[較小JPEG]或[較大JPEG]。
- **分別記錄HEIF時**
選擇[較小HEIF]或[較大HEIF]。

4. 選擇要傳輸的影像類型。



- **拍攝RAW+JPEG時**
從[只傳輸JPEG]、[只傳輸RAW]或[RAW+JPEG]中進行選擇。
- **拍攝RAW+HEIF時**
從[只傳輸HEIF]、[只傳輸RAW]或[RAW+HEIF]中進行選擇。



注意事項

- 如果選擇[📷: 記錄功能+記憶卡/資料夾選擇]中的[📷: 記錄選項]並且為每張記憶卡設定不同的影像畫質，[分別記錄JPEG時]或[分別記錄HEIF時]會決定傳輸的影像大小(📷)。
- 如在相機設定為將RAW影像記錄至一張記憶卡，JPEG或HEIF影像記錄至另一張記憶卡時，請在[拍攝RAW+JPEG時]或[拍攝RAW+HEIF時]設定中指定要傳輸的影像。RAW+JPEG影像或RAW+HEIF影像同時記錄至一張記憶卡時，也同樣指定傳輸的偏好設定。
- 拍攝的影像亦會儲存於記憶卡中。
- 將相同大小的影像同時記錄至兩張記憶卡時，會優先傳輸在[📷: 記錄功能+記憶卡/資料夾選擇]下為[📷: 播放]選擇的記憶卡中的影像。

傳輸目前影像

只需按下 <  > 即可傳輸正在檢視的影像。影像傳輸期間，可以照常連續拍攝靜止影像。

1. 進入[FTP傳輸設定]畫面。

- 按照 [每次拍攝後自動傳輸](#) 中的步驟1-2操作。



2. 選擇[按SET鍵傳輸]。



3. 選擇[啟用]。



4. 選擇影像。

- 在相機上，按下 <  > 按鈕。
- 選擇要傳輸的影像，然後按下 <  > 以傳輸該影像。
- 短片無法以此方式傳輸。選擇短片並按下 <  > 會顯示短片播放面板。

一次傳輸多張影像

拍攝後，可選擇多張影像並一次性傳輸這些影像，或可傳輸未發送的影像或之前無法發送的影像。

傳輸期間可以照常連續拍攝靜止影像。

注意

- 在下列情況下，傳輸將暫停。
 - 短片記錄中
 - 預錄中
 - [📷: 待機:低解析度]設為[關]
- 要傳輸很多張影像時，建議使用家用電源插座配件(另行購買)。

1. 選擇[📶: 傳輸影像至FTP伺服器](📧)。
2. 選擇[影像選擇/傳輸]。



- 顯示[📷: 影像選擇/傳輸]畫面。
- 有關[📷: 影像選擇/傳輸]畫面的詳細資訊，請參閱[使用\[📷: 影像選擇/傳輸\]畫面](#)。

使用[影像選擇/傳輸]畫面

- [選擇\(\[√\]\)要傳輸的多張影像](#)
- [指定要傳輸的影像範圍](#)
- [傳輸資料夾中的全部影像](#)
- [傳輸記憶卡中的全部影像](#)

從[影像選擇/傳輸]畫面中，您可以選擇多張影像，並一次傳輸所有這些影像。

選擇([√])要傳輸的多張影像

透過為已選擇的影像添加核取標記，您可一次傳輸所有這些影像。

1. 選擇[選擇影像]。



2. 選擇要傳輸的影像。

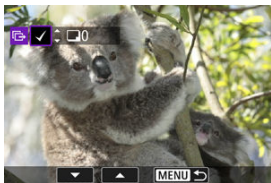

- 使用 < > 轉盤選擇要傳輸的影像，然後按下 < >。
- 使用 < > 轉盤在螢幕左上方添加核取標記[✓]，然後按下 < >。
- 要使用三張影像顯示，請逆時針轉動 < > 轉盤。要返回單張影像顯示，順時針轉動 < > 轉盤。
- 要選擇其它要傳輸的影像，重複步驟2。
- 選擇影像後，按下 < MENU > 按鈕。

3. 選擇[傳輸]。



4. 選擇[確定]。

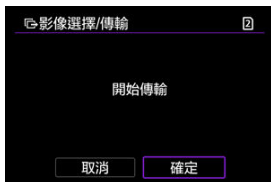

- 選擇的影像會傳輸至FTP伺服器。

指定要傳輸的影像範圍

您可以透過指定範圍來傳輸多個影像。

1. 選擇[範圍]。

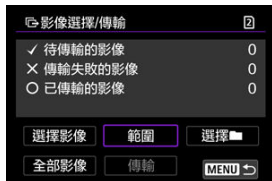

2. 指定影像範圍。



- 選擇第一張影像(起點)。
- 接下來，選擇最後一張影像(終點)。核取標記將附加至第一張與最後一張影像之間範圍內的所有影像。
- 要選擇其它影像，重複步驟2。
- 選擇影像後，按下<MENU>按鈕。

3. 選擇[傳輸]。



4. 選擇[確定]。

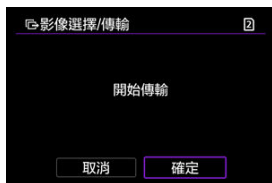

- 選擇的影像會傳輸至FTP伺服器。

傳輸資料夾中的全部影像

您可以一次傳輸資料夾中的全部影像。

1. 選擇[選擇]。



2. 選擇要使用的選擇方法。



- **選擇傳輸失敗的影像**
選擇所選資料夾中所有傳輸失敗的影像。
- **選擇未傳輸的影像**
選擇所選資料夾中所有未發送的影像。
- **選擇傳輸失敗的影像 (僅限○n)**
選擇所選資料夾中所有傳輸失敗的保護影像。
- **選擇未傳輸的影像 (僅限○n)**
選擇所選資料夾中所有未發送的保護影像。
- **清除傳輸記錄**
清除所選資料夾中影像的傳輸記錄。

注意事項

- 清除傳輸記錄後，可選擇[選擇未傳輸的影像]以重新傳輸資料夾中的全部影像。
- 清除傳輸記錄後，可選擇[選擇未傳輸的影像 (僅限○n)]以重新傳輸資料夾中的全部保護影像。

3. 選擇資料夾。



4. 選擇[確定]。

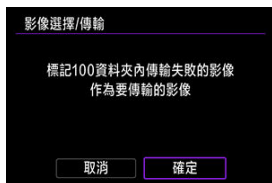

- 所選影像已註冊至[待傳輸的影像]。

5. 選擇[傳輸]。



6. 選擇[確定]。

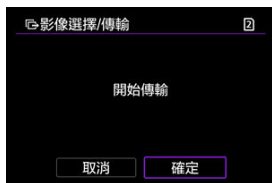

- 選擇的影像會傳輸至FTP伺服器。

傳輸記憶卡中的全部影像

您可以一次傳輸記憶卡中的全部影像。

1. 選擇[全部影像]。



2. 選擇要使用的選擇方法。



- **選擇傳輸失敗的影像**
選擇記憶卡中所有傳輸失敗的影像。
- **選擇未傳輸的影像**
選擇記憶卡中所有未發送的影像。
- **選擇傳輸失敗的影像 (僅限ON)**
選擇記憶卡中所有傳輸失敗的保護影像。
- **選擇未傳輸的影像 (僅限ON)**
選擇記憶卡中所有未發送的保護影像。
- **清除傳輸記錄**
清除記憶卡中影像的傳輸記錄。

注意事項

- 清除傳輸記錄後，可選擇[**選擇未傳輸的影像**]以重新傳輸記憶卡中記錄的全部影像。
- 清除傳輸記錄後，可選擇[**選擇未傳輸的影像 (僅限ON)**]以重新傳輸記憶卡中記錄的全部保護影像。

3. 選擇[確定]。

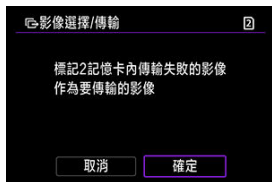

- 所選影像已註冊至[待傳輸的影像]。

4. 選擇[傳輸]。



5. 選擇[確定]。

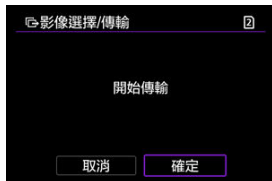

- 選擇的影像會傳輸至FTP伺服器。

傳輸前添加說明

在傳輸前可將已註冊的說明添加至每張影像。例如，如您想要告知接收者列印的數量時，此功能十分方便。說明亦會加入至儲存在相機中的影像。

- 可透過檢查Exif資訊中的使用者備註來查看添加至影像的說明。
- 可以使用EOS Utility(📷)來建立和註冊說明。

1. 選擇[📷: 📷+ 傳輸影像至FTP伺服器](📷)。

2. 選擇[連說明傳輸]。



- 會顯示最後檢視的影像。

3. 指定說明。



- 選擇[說明]，然後在顯示的畫面上選擇說明的內容。

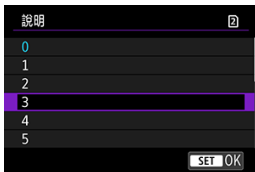

4. 選擇[傳輸]。



- 說明會隨影像一起傳輸。

注意

- 無法從[連說明傳輸]畫面選擇其它影像。如要選擇其它連說明傳輸的影像，請先檢視該影像，然後執行上述步驟。

傳輸失敗後自動重試

如果傳輸失敗，Wi-Fi圖示會暫時閃爍。這種情況下，按下< MENU >按鈕並選擇[ 傳輸影像至FTP伺服器]後會顯示以下畫面。

要解決顯示的錯誤，請參閱[回應錯誤訊息](#)。



問題解決後，將會自動傳輸原本無法發送的影像。啟動此選項後，使用自動傳輸及透過FTP傳輸拍攝的影像失敗時都會自動重新嘗試傳輸。請注意，如果取消傳輸或關閉相機，則不會嘗試自動重試。

請參閱[一次傳輸多張影像](#)並根據需要傳輸影像。

使用省電功能

設為[**啟用**]且一段時間內沒有影像傳輸時，相機將從FTP伺服器登出並結束Wi-Fi連接。相機影像傳輸再次準備就緒時，會自動重新建立連接。如果不想結束Wi-Fi連接，請設為[**關閉**]。

1. 選擇[**傳輸影像至FTP伺服器**] (  **傳輸影像至FTP伺服器**) ()。

2. 選擇[**FTP傳輸設定**]。



3. 選擇[**省電**]。



傳輸後保護影像

要自動保護透過FTP傳輸的影像，請設為[啟動] (🔒)。

1. 選擇[🏠: 📁 傳輸影像至FTP伺服器] (🔒)。
2. 選擇[FTP傳輸設定]。



3. 選擇[傳輸後保護影像]。



檢視已傳輸的影像

傳輸至FTP伺服器的影像儲存在FTP伺服器設定中指定的以下資料夾中。

FTP伺服器的目標資料夾

- 在FTP伺服器的預設設定下，影像會存儲在[C drive] → [Inetpub]資料夾 → [ftproot]資料夾，或此資料夾中的子資料夾。
- 如在FTP伺服器設定中已變更傳輸目的地的根資料夾，請向FTP伺服器系統管理員諮詢影像傳輸的位置。

使用Content Transfer Professional傳輸影像



使用Content Transfer Professional智慧型手機應用程式，可以透過流動網路連接將影像從相機傳輸到FTP伺服器。
有關應用程式的資訊，請參閱[軟體/應用程式](#)。

進階連接

- [連接至智慧型手機或平板電腦](#)
- [使用Camera Control API \(CCAPI\)](#)

連接至智慧型手機或平板電腦

您可以與智慧型手機建立直接的Wi-Fi連接以及使用Camera Connect控制相機。

1. 選擇[: 進階連接]()。
2. 選擇[確定]。



- 如果[: Wi-Fi設定]已設為[**啟用**]，將不會顯示此畫面。

3. 選擇[**連接至智慧型手機 (平板電腦)**]。



4. 選擇[新增要連接的裝置]。



- 在拍攝期間自動將影像傳輸到智慧型手機時，請設定[拍攝後發送至智慧型手機](📷)。

5. 開始搜尋存取點。



- 要在智慧型手機上已安裝Camera Connect的情況下開始搜尋，請按下 <SET>。
- 如果尚未安裝Camera Connect，請使用智慧型手機掃描螢幕上的QR碼，前往Google Play或App Store以安裝Camera Connect，然後按下 <SET>開始搜尋。

6. 建立Wi-Fi連接。

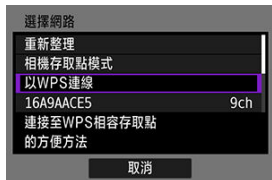

- 有關配置通訊功能的說明，請參閱[基本通訊設定](#)。

7. 啟動Camera Connect並觸控相機名稱。

8. 選擇[確定]。



- 相機上將顯示[通訊中]畫面(🔗)。



[通訊中]畫面

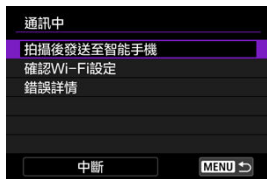

- **拍攝後發送至智慧型手機**
可以自動將影像傳輸至智慧型手機(☑)。
- **確認Wi-Fi設定**
可以查看Wi-Fi連接的設定詳細資訊。
- **錯誤詳情**
出現任何Wi-Fi連接錯誤後，您可以查看錯誤詳情(☑)。
- **中斷**
終止Wi-Fi連接。

使用Camera Control API (CCAPI)

在使用應用Camera Control API(CCAPI)*的應用程式或其它產品之前，將相機連接到將要使用的智慧型手機、平板電腦或電腦，為CCAPI控制做好準備。

* Camera Control API是一個基於HTTP的應用程式介面(API)，用於透過網路控制Canon相機。

進入設定畫面

1. 選擇[Wi-Fi: 進階連接]。
2. 選擇[確定]。



- 如果Wi-Fi設定已設為[啟動]，將不會顯示此畫面。

3. 選擇[Camera Control API]。



- 在相機顯示以下訊息後輸入相機名稱：[登錄一個識別相機的暱稱。此暱稱將會被用於Wi-Fi與藍牙連接。]

設定連接埠號碼

1. 選擇選項。



- **連接埠號碼(HTTP)**
可以根據需要變更HTTP連接埠號碼。
- **連接埠號碼(HTTPS)**
可以根據需要變更HTTPS連接埠號碼。
- **HTTPS**
使用HTTP時，將其設定為[關閉]。

配置使用者驗證

1. 選擇[使用者驗證]。



2. 選擇使用者驗證。



- 如果已選擇[啟用]，請在[編輯帳號]中輸入[使用者名稱]和[密碼]。

3. 選擇[編輯帳號]。



4. 設定使用者名稱。

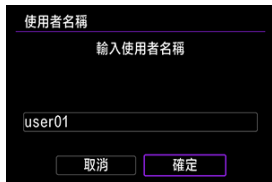

- 按下 <SET> 以進入虛擬鍵盤(☞)，然後輸入使用者名稱。
- 輸入後，選擇[確定]。

5. 設定密碼。



- 按下 <SET> 以進入虛擬鍵盤 (☞)，然後輸入密碼。
- 輸入後，選擇[確定]。

配置連接

1. 選擇[連接]。



2. 選擇[以精靈增加]。



- 要配置連接詳細資訊，請選擇[手動增加]。

3. 建立Wi-Fi連接。

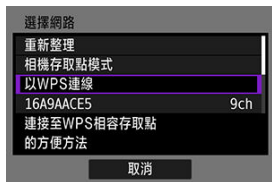

- 透過Wi-Fi連接至存取點。有關配置通訊功能的說明，請參閱[基本通訊設定](#)。

4. 設定使用者名稱。

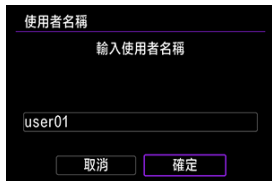

- 按下<SET>以進入虛擬鍵盤(☞)，然後輸入使用者名稱。
- 選擇[確定]前往下一個畫面。

5. 設定密碼。



- 按下<SET>以進入虛擬鍵盤(☞)，然後輸入密碼。
- 選擇[確定]前往下一個畫面。

6. 建立Wi-Fi連接。

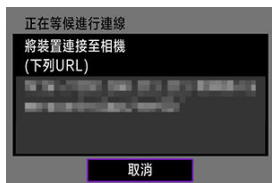

- 當相機上出現上述畫面時，使用智慧型手機、電腦或其它裝置從為相機控制開發的應用程式進入顯示的URL。

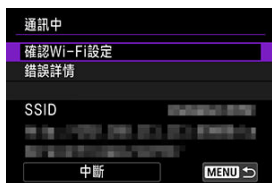

- 相機上顯示上述畫面表示已建立連接。
- 要結束連接，請選擇[中斷]。

[通訊中]畫面

可以從[通訊中]畫面進行以下操作。

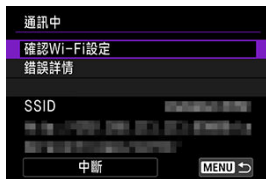

- **確認Wi-Fi設定**

可以查看Wi-Fi連接的設定詳細資訊。

- **錯誤詳情**

出現任何Wi-Fi連接錯誤後，您可以查看錯誤詳情(🔗)。

- **中斷**

終止連接。

變更設定

您可以在相機未連接時變更設定。

檢查/編輯連線

查看或編輯連線設定。

1. 選擇[檢查/編輯連線]。

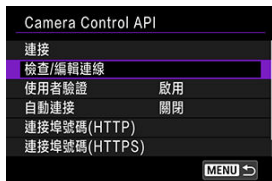

2. 選擇目標裝置。



3. 選擇要檢査或變更的項目。



- **無線區域網路**
您可以變更SSID(網路名稱)和連接方法、安全性及加密類型等詳細資訊。
- **TCP/IPv4**
您可以變更TCP/IPv4設定。
- **TCP/IPv6**
您可以變更TCP/IPv6設定。
- **檢査連線**
您可以查看連接設定。
- **刪除連線**
您可以清除連接設定。

自動連接

選擇**[啟動]**將在您關閉相機後下次啟動時自動建立連接。

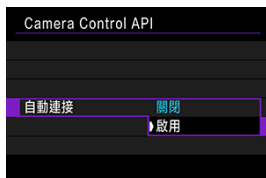

USB(UVC/UAC)串流

[啟動USB供電](#)

[設定串流大小](#)

如果您將透過USB連接到電腦或其它裝置使用UVC/UAC相容的應用程式，請選擇此選項。

1. 切換到短片記錄(📹)。
2. 選擇[📷:  USB (UVC/UAC)串流](📹)。
3. 選擇[確定]。

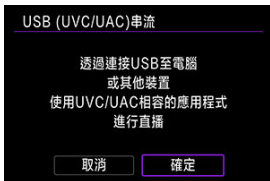

4. 使用USB連接線將相機連接到其它裝置。

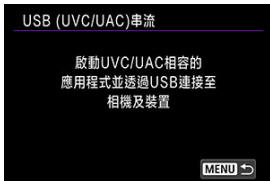

- 出現此訊息後，使用USB連接線將相機連接到裝置。

5. 在裝置上啟動應用程式。

- 檢查連接裝置上的視訊輸入。
- 在應用程式顯示視訊的同時，拍攝畫面上會顯示[LIVE]。

⚠ 注意

- 長時間使用相機時，建議使用USB或家用電源插座配件(另行購買)供電。
- 若來自外接麥克風的雜訊很干擾，請將其置於相機外接麥克風輸入端子的一邊，並盡可能遠離相機。
- 在直播過程中，相機會變熱。使用支架或三腳架或採取其它措施以避免手持記錄。
- 直播時，影片不會記錄至記憶卡。
- 請事先測試直播，以確保影像保持水平並且方向正確，並根據需要調整方向。
- 即使將[📷: 音訊格式]設為[LPCM/24bit/4CH]，音訊輸出仍為LPCM/16bit/2CH(頻道1和2)。

啟動USB供電

透過啟動USB供電，您可以從電腦或其它裝置為相機供電。透過USB與裝置連接後完成此設定。

1. 觸控拍攝畫面上的[Q]。

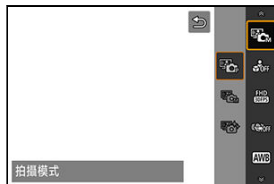

- 將會顯示選單。

2. 選擇[USB供電]。



3. 選擇[開]。

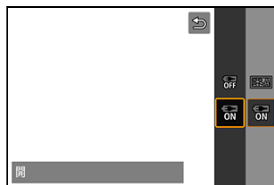

 注意

- 當記錄畫面上顯示[LIVE]時無法設定。
- [串流大小]設為 $\left[\frac{4K}{60FPS}\right]$ 或 $\left[\frac{4K}{30FPS}\right]$ 時，無法使用[開]。
- 連接到符合USB供電傳輸(USB Power Delivery)規格且在5V DC下輸出至少為1.5A的裝置。
- 使用符合USB供電傳輸(USB Power Delivery)規格的USB連接線。建議使用原裝Canon產品(介面連接線IFC-100U)。
- 為相機供電時，剩餘電池電量可能會降低。要避免電池電量耗盡，請使用充滿電的電池。

設定串流大小

您可以設定串流大小。透過USB與裝置連接後完成此設定。

1. 觸控拍攝畫面上的[Ⓚ]。

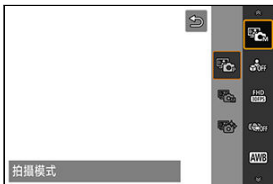

- 將會顯示選單。

2. 選擇[串流大小]。



3. 選擇[Ⓚ]。





- 將會顯示選單。
- 選擇[串流大小]。

4. 根據需要變更設定。

- 選擇[確定]，當顯示訊息後，中斷USB連接線並重新執行[√]:  USB (UVC/UAC串流)設定()。

注意

- 串流時無法設定。
- [USB供電]設為[開]時，無法使用[]和[]。
- [拍攝模式]設為[美肌短片]時，無法使用[]。

HDMI串流

如果您將透過HDMI連接HDMI相容裝置進行串流，請選擇此選項。

1. 切換到短片記錄(📹)。
2. 選擇[📺: 🖥️ HDMI串流](🔗)。
3. 選擇[確定]。



4. 使用HDMI連接線將相機連接到其它裝置。





5. 在裝置上啟動應用程式。
 - 檢查連接裝置上的視訊輸入。

注意

- 即使將[📷: 音訊格式]設為[LPCM/24bit/4CH]，音訊輸出仍為LPCM/16bit/2CH(頻道1和2)。
- 長時間使用相機時，建議使用USB或家用電源插座配件(另行購買)供電。
- 為相機供電時，剩餘電池電量可能會降低。要避免電池電量耗盡，請使用充滿電的電池。
- 若來自外接麥克風的雜訊很干擾，請將其置於相機外接麥克風輸入端子的一邊，並盡可能遠離相機。
- 在直播過程中，相機會變熱。使用支架或三腳架或採取其它措施以避免手持記錄。
- 直播時，影片不會記錄至記憶卡。
- 請事先測試直播，以確保影像保持水平並且方向正確，並根據需要調整方向。
- HDMI輸出解析度和格數會自動調整以適合短片記錄大小。
有關實際解析度和影片格數，請查看短片記錄畫面。
- 當[📷: 短片記錄大小]設為4K或更大時，HDMI視訊輸出會受到以下限制。
 - 使用4K大小。
 - 最大影片格數為59.94格/秒(NTSC)或50.00格/秒(PAL)。
- [📷: 短片記錄大小]設為2048×1080或1920×1080時，影片格數限制為59.94格/秒(NTSC)或50.00格/秒(PAL)。配置的影片格數29.97/23.98格/秒(NTSC)或25.00格/秒(PAL)會分別被拉升至59.94格/秒(NTSC)或50.00格/秒(PAL)。
請注意，當選擇2048×1080的大小時，上方及下方會顯示黑邊條。
- 當[📷: Open Gate 片門全開]設為[開]時，HDMI視訊輸出的左右兩側會顯示黑條。

飛航模式

可暫時關閉Wi-Fi和藍牙功能。

1. 選擇[: 飛航模式]()。
2. 設定為[開]。



- 螢幕上顯示[↑]。



注意事項

- 視顯示設定，在靜止影像拍攝、短片記錄或播放期間可能不會顯示[↑]。如果未顯示，重複按下<|INFO>按鈕以進入詳細資訊顯示。

1. 選擇[⌘: Wi-Fi設定](ⓧ)。
2. 選擇選項。



- **Wi-Fi**

在禁止使用電子裝置或無線裝置的場合(如乘坐飛機或在醫院內)，將其設為[關閉]。

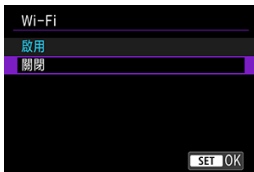

- **Wi-Fi頻帶**

根據需要選擇相機存取點模式的頻帶。此頻帶也適用於使用藍牙功能建立的Wi-Fi連接。



- **802.1X認證**
有關詳細資訊，請參閱[802.1X認證](#)。
- **MAC位址**
您可以查看相機的MAC位址。



! 注意

傳輸短片

- 每個短片檔案會較大，透過Wi-Fi傳輸大的檔案可能需要一些時間。請參閱[無線通訊注意事項](#)，建立裝置與存取點之間可穩定通訊的網路環境。

Wi-Fi頻帶

- 使用[5GHz]時，確保所連接的設備也可以使用此頻帶。
- 相機使用[頻道設定]中手動設定的任何頻道的頻帶(🔒)。

802.1X認證

選擇[802.1X認證]可使用設定精靈來設定、查看或刪除802.1X認證設定。

連接至要求802.1X認證的網路時，請配置以下設定。

首先，將802.1X認證所用的憑證儲存至相機中的記憶卡。

可使用此功能載入的檔案類型和名稱如下所示。

類型	檔案名稱
根憑證	8021X_R.CER
	8021X_R.CRT
	8021X_R.PEM
使用者端憑證	8021X_C.CER
	8021X_C.CRT
	8021X_C.PEM
	8021X_C.P12
	8021X_C.PFX
私密金鑰	8021X_C.KEY

請注意，相機支援以下協議。

協議	支援的認證
EAP-TLS	X.509、PKCS#12
EAP-TTLS	MS-CHAP v2
PEAP	MS-CHAP v2



- **設定精靈**
按照精靈配置認證設定。
- **確認設定**
選擇以查看認證設定。
- **刪除設定**
選擇以刪除認證設定。在顯示的畫面上選擇**[確定]**會刪除設定。

藍牙設定



1. 選擇[√: 藍牙設定]().
2. 選擇選項。



- **藍牙**
如您不使用藍牙功能，請選擇[關閉]。
- **藍牙位址**
您可查看相機的藍牙位址。
- **連接至**
您可檢查已配對裝置的名稱和通訊狀態。

相機名稱

可根據需要變更改相機名稱(在智慧型手機和其它相機上顯示)。

1. 選擇[: 相機名稱]。

2. 變更改相機名稱。

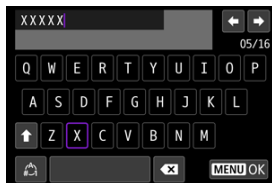

- 使用虛擬鍵盤來輸入相機名稱。

3. 按下<MENU>按鈕，然後選擇[確定]。

錯誤詳情

您可以顯示影響相機通訊的錯誤詳情。

1. 選擇[: 錯誤詳情]()。

- 顯示已發生錯誤的詳細資訊。

2. 查看錯誤詳情。



- 有關錯誤的詳細資訊，請參閱[回應錯誤訊息](#)。

回應錯誤訊息

發生錯誤時，執行以下其中一個步驟來顯示錯誤詳情。然後，參閱本章中顯示的範例解決導致錯誤的原因。

- 選擇[: 錯誤詳情]。
- 在[通訊中]畫面上選擇[錯誤詳情]。

按一下以下錯誤編號來跳轉到相應的部分。

11	12							
21	22	23						
41	43	44	45	46	48			
61	64	65						
91								
121	125	127						
130	131	132	133	134	135	136	137	

注意事項

- 如果發生錯誤，[: 錯誤詳情]的右側會顯示[Err**]。相機的電源設定為<OFF>時會消失。

11: 連接目標未找到

- 在[√]: 連接至智慧型手機 (平板電腦)]的情況下，應用程式是否正在執行？
 - 使用應用程式建立連接(🔗)。
- 在[√]: 連接至EOS Utility]的情況下，EOS Utility是否正在執行？
 - 啟動EOS Utility並嘗試重新連接(🔗)。
- 相機及存取點是否設定為使用相同的認證加密金鑰？
 - 使用加密通訊的存取點時，如加密金鑰不相符，會發生此錯誤。
檢查大小寫字母，並確保在相機上設定了正確的認證加密金鑰(🔗)。

12: 連接目標未找到

- 目標裝置和存取點是否開啟？
 - 開啟目標裝置及存取點，稍等片刻。如仍無法建立連接，請再次執行建立連接的步驟。

21 : DHCP伺服器沒有指派位址

需要在相機上查看的內容

- 在相機上，IP位址設為[自動設定]。此設定是否正確？
 - 如未使用DHCP伺服器，請在相機上將IP位址設定為[手動設定]後配置設定(🔗)。

需要在DHCP伺服器上查看的內容

- DHCP伺服器的電源是否已開啟？
 - 開啟DHCP伺服器。
- 可供DHCP伺服器指派的位址是否充足？
 - 增加DHCP伺服器指派的位址數量。
 - 從網路中移除由DHCP伺服器指派位址的裝置以減少使用中的位址數量。
- DHCP伺服器是否正常運作？
 - 檢查DHCP伺服器設定以確認該伺服器能正確地作為DHCP伺服器運作。
 - 如情況需要，請諮詢網路系統管理員以確保能夠使用DHCP伺服器。

需要在網路上整體查看的內容

- 網路中是否包括路由器或類似的開道裝置？
 - 如情況需要，請向網路系統管理員諮詢網路開道位址並在相機上設定此位址 (☑、☑)。
 - 請確保在包括相機在內的全部網路裝置上正確輸入開道位址設定。

22：DNS伺服器沒有回應

需要在相機上查看的內容

- 在相機上，DNS伺服器的IP位址設定與伺服器的實際位址是否相符？
 - 在相機上配置IP位址以與實際DNS伺服器位址相同 (☑、☑)。

需要在DNS伺服器上查看的內容

- DNS伺服器的電源是否已開啟？
 - 開啟DNS伺服器。
- IP位址及相應名稱的DNS伺服器設定是否正確？
 - 在DNS伺服器上，確保輸入正確的IP位址及相應名稱。
- DNS伺服器是否正常運作？
 - 檢查DNS伺服器設定以確保其作為DNS伺服器處於正常工作狀態。
 - 如情況需要，請諮詢網路系統管理員以確保能夠使用DNS伺服器。

需要在網路上整體查看的內容

- 網路中是否包括路由器或類似的開道裝置？
 - 如情況需要，請向網路系統管理員諮詢網路開道位址並在相機上設定此位址 (☑、☑)。
 - 請確保在包括相機在內的全部網路裝置上正確輸入開道位址設定。

23：已有其它裝置在指定網路上使用相同的IP位址

- 相機網路上的其它裝置是否正在使用與相機相同的IP位址？
 - 變更相機的IP位址，以免與網路上的其它裝置使用相同的位址。或者變更具有重複位址的裝置的IP位址。
 - 如果在使用DHCP伺服器的網路環境下，相機的IP位址設為[手動設定]，則將設定變更為[自動設定] (🔗)。

🔍 注意事項

回應錯誤訊息21 - 23

- 回應編號為21 - 23的錯誤時，亦請查看以下項目。
相機及存取點是否設定為使用相同的認證密碼？
 - 使用加密通訊的存取點時，如加密金鑰不相符，會發生此錯誤。檢查大小寫字母，並確保在相機上設定了正確的認證密碼(🔗)。

41：無法連接至FTP伺服器

需要在相機上查看的內容

- 相機的代理伺服器設定為[啟動]。此設定是否正確？
 - 如果未使用代理伺服器，將相機的代理伺服器設定設為[關閉] (🔗)。
- 相機的[位址設定]和[連接埠號碼]設定是否與代理伺服器中的設定一致？
 - 配置相機的代理伺服器位址及連接埠號碼以與代理伺服器相同(🔗)。
- 在DNS伺服器上是否設定正確的相機的代理伺服器設定？
 - 確保在DNS伺服器上設定正確的代理伺服器的[位址]。
- 在相機上，FTP伺服器的IP位址設定與伺服器的實際位址是否相符？
 - 在相機上配置IP位址以與實際FTP伺服器位址相同(🔗)。
- 相機及存取點是否設定為使用相同的認證密碼？
 - 當存取點上已設定金鑰索引或在[安全性]設定中已選擇需要輸入密碼的安全性類型時，如果密碼不匹配，則會發生此錯誤。
檢查大小寫字母，並確保在相機上設定了正確的認證密碼(🔗)。
- 在相機上，FTP伺服器的[連接埠號碼設定]是否與FTP伺服器的實際連接埠號碼相同？
 - 在相機及FTP伺服器上配置相同的連接埠號碼(通常為21)。在相機上配置連接埠號碼以與實際FTP伺服器位址相同(🔗)。
- 在DNS伺服器上是否設定正確的相機的FTP伺服器設定？
 - 請確保在DNS伺服器中正確設定了FTP伺服器的[位址]。請確保在相機中正確設定了FTP伺服器的[位址](🔗)。

需要在FTP伺服器上查看的內容

- **FTP伺服器是否正常運作？**
 - 正確配置電腦，使其可作為FTP伺服器執行。
 - 如情況需要，請向網路系統管理員諮詢FTP伺服器的位址及連接埠號碼，然後在相機上設定此位址及連接埠號碼。
- **FTP伺服器的電源是否已開啟？**
 - 開啟FTP伺服器。由於節能模式，伺服器可能已關閉。
- **在相機上，FTP伺服器的IP位址設定(在[位址]中)與伺服器的實際位址是否相符？**
 - 在相機上配置IP位址以與實際FTP伺服器位址相同(☑)。
- **FTP伺服器是否配置為僅限制某些IP位址？**
 - 在[確認Wi-Fi設定] (☑)中查看相機的IP位址並變更FTP伺服器設定。
- **防火牆或其它安全性軟體是否啟動？**
 - 某些安全性軟體使用防火牆限制存取FTP伺服器。請變更防火牆設定以允許存取FTP伺服器。
 - 可透過在相機上將[被動模式]設為[啟動]來存取FTP伺服器(☑)。
- **是否透過寬頻路由器連接至FTP伺服器？**
 - 某些寬頻路由器使用防火牆限制存取FTP伺服器。請變更防火牆設定以允許存取FTP伺服器。
 - 可透過在相機上將[被動模式]設為[啟動]來存取FTP伺服器(☑)。

需要在代理伺服器上查看的內容

- **代理伺服器是否開啟？**
 - 開啟代理伺服器。
- **代理伺服器是否正常運作？**
 - 檢查代理伺服器設定以確認該伺服器能正確地作為代理伺服器運作。
 - 如情況需要，請向網路系統管理員諮詢代理伺服器的位址設定及連接埠號碼，然後在相機上設定此位址設定及連接埠號碼。

需要在網路上整體查看的內容

- **網路中是否包括路由器或類似的兩道裝置？**
 - 如情況需要，請向網路系統管理員諮詢網路開道位址並在相機上設定此位址(☑、☑)。
 - 請確保在包括相機在內的全部網路裝置上正確輸入開道位址設定。

43：無法連接至FTP伺服器。從伺服器接收到錯誤代碼。

需要在代理伺服器上查看的內容

- 代理伺服器是否開啟？
 - 開啟代理伺服器。
- 代理伺服器是否正常運作？
 - 檢查代理伺服器設定以確認該伺服器能正確地作為代理伺服器運作。
 - 如情況需要，請向網路系統管理員諮詢代理伺服器的位址設定及連接埠號碼，然後在相機上設定此位址設定及連接埠號碼。

需要在網路上整體查看的內容

- 網路中是否包括路由器或類似的開道裝置？
 - 如情況需要，請向網路系統管理員諮詢網路開道位址並在相機上設定此位址 (☑、☑)。
 - 請確保在包括相機在內的全部網路裝置上正確輸入開道位址設定。

需要在FTP伺服器上查看的內容

- 是否已超出FTP伺服器連接的最大數量？
 - 從FTP伺服器中斷連接某些網路裝置或增加連接的最大數量。

44：無法中斷FTP伺服器的連接。從伺服器接收到錯誤代碼。

- 出於某些原因，從FTP伺服器中斷連接失敗後會發生此錯誤。
 - 重新啟動FTP伺服器和相機。

45：無法登入FTP伺服器。從伺服器接收到錯誤代碼。

需要在相機上查看的內容

- 在相機上，是否正確設定了[登入名稱]？
 - 查看用於存取FTP伺服器的登入名稱。檢查大小寫字母，並確保在相機上設定了正確的登入名稱(🔑)。
- 在相機上，是否正確設定了[登入密碼]？
 - 如在FTP伺服器上設定了登入密碼，請檢查大小寫字母，並確保在相機上設定了正確的登入密碼(🔑)。

需要在FTP伺服器上查看的內容

- FTP伺服器的使用者權限是否允許讀取、寫入及存取記錄？
 - 配置FTP伺服器的使用者權限以允許讀取、寫入及存取記錄。
- 在FTP伺服器上指定為傳輸目的地的資料夾是否使用ASCII字元命名？
 - 使用ASCII字元建立資料夾名稱。

46：資料傳輸過程中,從FTP伺服器接收到錯誤代碼

需要在FTP伺服器上查看的內容

- FTP伺服器連接終止。
 - 重新啟動FTP伺服器。
- FTP伺服器的使用者權限是否允許讀取、寫入及存取記錄？
 - 配置FTP伺服器的使用者權限以允許讀取、寫入及存取記錄。
- 使用者權限是否允許在FTP伺服器上存取目標資料夾？
 - 配置使用者權限以在FTP伺服器上存取目標資料夾並允許從相機儲存影像。
- FTP伺服器的電源是否已開啟？
 - 開啟FTP伺服器。由於節能模式，伺服器可能已關閉。
- FTP伺服器的硬碟是否已滿？
 - 增加硬碟上的可用空間。

48：無法確認目標伺服器連線的安全性。如果您信任此伺服器並連線，請將[信任目標伺服器]設定為[啟動]。

- 透過FTPS進行連接時無法確認目標伺服器連線的安全性時會發生此錯誤。
 - 確認已正確設定憑證。
 - 如果無論憑證設定如何也要信任目標伺服器，請將[信任目標伺服器]設為[啟動]。

61：沒有找到選定的SSID無線區域網路

- 是否有任何障礙物阻擋相機與存取點天線之間的視線？
 - 將存取點的天線移動至從相機的視角可清晰看見的位置。

需要在相機上查看的內容

- 相機上設定的SSID是否與存取點的SSID匹配？
 - 查看存取點的SSID，然後在相機上設定相同的SSID(🔗)。

需要在存取點上查看的內容

- 存取點的電源是否已開啟？
 - 開啟存取點的電源。
- 如啟動透過MAC位址篩選，是否已在存取點中註冊所用相機的MAC位址？
 - 將所用相機的MAC位址註冊至存取點。
可在[MAC位址]畫面上查看MAC位址(🔗)。

64：無法連接至無線區域網路終端機

- 相機及存取點是否設定為使用相同的加密方式？
 - 有關相機上可用加密類型的詳細資訊，請參閱[規格](#)。
- 如啟動透過MAC位址篩選，是否已在存取點中註冊所用相機的MAC位址？
 - 將所用相機的MAC位址註冊至存取點。可在[MAC位址]畫面上查看MAC位址(🔗)。

65：無線區域網路連接中斷

- 是否有任何障礙物阻擋相機與存取點天線之間的視線？
 - 將存取點的天線移動至從相機的視角可清晰看見的位置。
- 無線區域網路連接由於某些原因而中斷，並且連接無法恢復。
 - 可能的原因如下：從其它裝置對存取點進行了過度存取、正在附近使用微波爐或類似電器(與IEEE 802.11b/g/n (2.4 GHz頻帶)相衝突)或者受雨天或高濕度影響。

91: 其它錯誤

- 出現了錯誤代碼編號為11至65以外的問題。
 - 關閉相機電源開關後再開啟。

121：伺服器可用空間不足

- 目標網路伺服器沒有足夠的可用空間。
 - 刪除網路伺服器上不需要的影像，查看網路伺服器上的可用空間，然後重新嘗試發送資料。

125：檢查網路設定

- 網路是否已連接？
 - 查看網路的連接狀態。

127：發生錯誤

- 在相機連接至網路服務時，發生了錯誤代碼121-126以外的問題。
 - 重新嘗試透過Wi-Fi存取網路服務。

130：伺服器繁忙 請稍候片刻然後重試

- 網路服務暫時過載。
 - 稍後重新嘗試透過Wi-Fi存取網路服務。

131: 請重試

- 網路服務Wi-Fi連接發生錯誤。
 - 重新嘗試透過Wi-Fi存取網路服務。

132: 偵測到伺服器錯誤 請稍後重試

- 網路服務目前離線進行維護。
 - 稍後重新嘗試透過Wi-Fi存取網路服務。

133: 無法登入至網路服務

- **網路服務登入時發生錯誤。**
 - 檢查網路服務設定。
 - 稍後重新嘗試透過Wi-Fi存取網路服務。

134: 設定正確的日期和時間

- **日期、時間和時區設定不正確。**
 - 請檢查[🕒: 日期/時間/時區]設定。

135: 服務無法使用，因為image.canon網路連結設定已經清除。請清除相機上的網路連結設定並再度嘗試設定。

- **網路服務設定已變更。**
 - 檢查網路服務設定。

136: 專用應用程式未能正確掃描相機上顯示的QR碼。請重新嘗試相機網路連結設定。

- **智慧型手機未正確掃描QR碼。**
 - 重新配置相機網路連接設定並重新掃描相機上顯示的QR碼。

137: 相機上顯示的QR碼已經過期。請重新嘗試相機網路連結設定。

- **顯示的QR碼已過期。**
 - 重新配置相機網路連接設定並重新掃描相機上顯示的QR碼。

GPS裝置設定

[GPS接收器GP-E2](#)

[智慧型手機](#)

[GPS連接顯示](#)

您可使用GPS接收器GP-E2(另行購買)或智慧型手機為影像添加地理位置標記。

GPS接收器GP-E2

1. 將GP-E2安裝至相機。

- 將GP-E2*安裝至相機的多功能靴並開啟。有關詳細資訊，請參閱GP-E2的使用說明書。
* 須使用多功能靴轉接器AD-E1(另行購買)。

2. 選擇[: GPS裝置設定]()。

3. 選擇[選擇GPS裝置]。



4. 選擇[GPS接收器]。



5. 選擇[設定]。



6. 配置GPS裝置設定。



- 有關[設定]詳細資訊，請參閱GP-E2的使用說明書。

注意

使用GP-E2的注意事項

- 使用前，請查看可允許使用GPS的國家及地區，並遵守當地的法規。
- 將GP-E2的韌體版本更新為2.0.0版或更高版本。
韌體更新需要介面連接線。有關更新說明，請造訪Canon網站。
- 無法使用連接線將GP-E2連接至相機。
- 相機不會記錄拍攝方向。

在智慧型手機上安裝Camera Connect後完成這些設定(🔗)。

1. 在智慧型手機上啟動位置服務。

2. 建立藍牙連接。

- 啟動Camera Connect並透過藍牙配對相機與智慧型手機。

3. 選擇[📶: GPS裝置設定](🔗)。

4. 選擇[選擇GPS裝置]。



5. 選擇[智慧型手機]。



6. 拍攝相片。

- 影像上會添加從智慧型手機取得的地理位置資訊。

GPS連接顯示

您可在靜止影像拍攝或短片記錄畫面(分別為📷和📹)中的GPS連接圖示上查看智慧型手機位置資訊的取得狀態。

- 灰色：位置服務為關閉狀態
- 閃爍：無法取得位置資訊
- 點亮：已取得位置資訊

有關使用GP-E2時如何表示GPS連接狀態的詳細資訊，請參閱GP-E2使用說明書。

拍攝時在影像上標記地理位置

當畫面顯示的[GPS]點亮時，您拍攝的影像將添加位置資訊。



地理位置標籤資訊

可透過顯示拍攝的影像，按下<INFO>按鈕進入顯示詳細資訊的播放畫面，然後上下按<※>來查看地理位置標籤資訊。

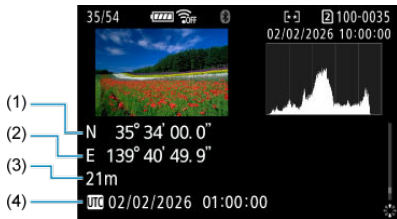

- (1) 緯度
- (2) 經度
- (3) 海拔
- (4) 國際標準時間(UTC)

注意



- 只有智慧型手機透過藍牙與相機配對時，智慧型手機才能取得位置資訊。
- 無法取得方向資訊。
- 因行進條件或智慧型手機的狀態不同，取得的位置資訊可能不準確。
- 開啟相機後，從智慧型手機取得位置資訊可能要花費一些時間。
- 進行下列任何操作後，無法再取得位置資訊。
 - 透過藍牙與無線遙控器配對
 - 關閉相機
 - 退出Camera Connect
 - 關閉智慧型手機上的位置服務
- 在下列任何情況下，無法再取得位置資訊。
 - 相機電源關閉
 - 藍牙連接結束
 - 智慧型手機的剩餘電量低。

注意事項

- 短片會使用開始記錄時取得的地理位置標籤資訊作為地理位置標籤。
- 國際標準時間的縮寫為UTC，本質上與格林威治時間相同。

USB連接的應用程式選擇

使用介面連接線將相機連接至智慧型手機或電腦後，可以傳輸影像或將影像匯入至智慧型手機或電腦。

1. 選擇[: 選擇USB連接應用程式]()。
2. 選擇選項。



- **照片匯入/遙控**

如果要在連接至電腦後使用EOS Utility，或要使用Android上的Canon應用程式或iOS版的「照片」應用程式，請選擇此項。

- **UVC/UAC串流**

要在連接到電腦後使用與UVC/UAC相容的應用程式，請選擇此項。
選擇[UVC/UAC串流]後，使用介面連接線連接到電腦，然後啟動應用程式。

即使將[: 音訊格式]設為[LPCM/24bit/4CH]，音訊輸出仍為LPCM/16bit/2CH(頻道1和2)。

- **iPhone的Canon應用程式**

如果要使用iOS上的Canon應用程式，請選擇此項。
有關將相機連接到智慧型手機所需的連接線的詳細資訊，請造訪Canon網站()。

注意

- 對於[UVC/UAC串流]，長時間使用相機時，建議使用USB或家用電源插座配件(另行購買)供電。
- 選擇[UVC/UAC串流]時，您可以設定串流大小()。



以記憶卡儲存/載入通訊設定

無線功能設定頁上的設定可儲存至記憶卡並應用至其它相機。在其它相機中無線功能設定頁上配置的設定也可以應用至將要使用的相機中。

注意事項

-  **[以記憶卡儲存/載入相機設定]**可將相機中所有的通訊設定儲存至記憶卡或從記憶卡載入其它相機中的所有通訊設定。

儲存設定

1. 選擇 [: 以記憶卡儲存/載入通訊設定] ()。
2. 選擇 [儲存至記憶卡]。

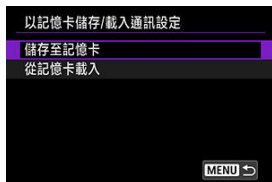

3. 選擇[確定]。

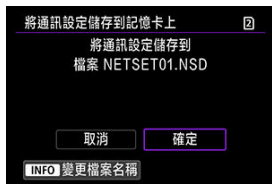

- 檔案名稱由相機自動設定。要根據所需重新命名檔案，請按下<INFO>按鈕。
- 設定會儲存到記憶卡。
- 設定檔案會儲存至打開記憶卡時顯示的記憶卡位置(根目錄下)。



注意事項

- 記憶卡上最多可儲存十個相機設定檔案。如記憶卡上已有十個相機設定檔案，可覆寫現有檔案，或使用其它記憶卡。

1. 選擇[↵: 以記憶卡儲存/載入通訊設定]().
2. 選擇[從記憶卡載入]。

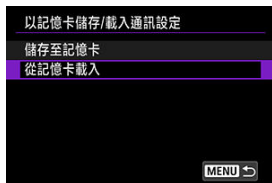

3. 選擇設定檔案。



4. 選擇[確定]。





- 設定檔案中的資訊已載入。

 **注意**

- 即使相機或其它裝置在記憶卡上儲存超過10個設定檔案，在相機的載入設定畫面上也只會顯示10個檔案。如果有10個以上的設定檔案，請將其分別儲存至多張記憶卡，使每張記憶卡的設定檔案不超過10個。
- 無法載入由其它相機型號儲存的設定檔案。
- 可能無法載入由不同韌體版本的相機儲存的設定檔案。

重設通訊設定

可刪除所有無線通訊設定。透過刪除無線通訊設定，可防止將相機借出或贈送他人時暴露設定資訊。

1. 選擇[: 重設通訊設定]()。
2. 選擇[確定]。

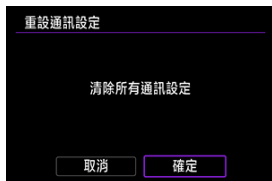

注意

- 如已將相機與智慧型手機配對，在智慧型手機的藍牙設定畫面中，刪除已恢復無線通訊預設設定的相機的連接資訊。

注意事項

- 透過為[: 重設相機]中的[重設個別設定]選擇[通訊設定]選項，可以清除所有無線通訊設定。

基本通訊設定

- [準備](#)
- [查看存取點的類型](#)
- [透過WPS \(PBC模式\)連接](#)
- [透過WPS \(PIN模式\)連接](#)
- [手動連接至偵測到的網路](#)
- [透過指定網路手動連接](#)
- [在相機存取點模式中連接](#)
- [設定IP位址](#)

準備使用通訊功能

● 連接至智慧型手機或平板電腦

在Android智慧型手機或iPhone上安裝應用程式(☑)。
可從Google Play或App Store安裝應用程式。

● 連接至EOS Utility

需要一台安裝了EOS Utility(EOS軟體)的電腦。
有關EOS Utility的安裝說明，請參閱[安裝電腦軟體](#)。

● 將影像上傳至image.canon

- 需要配備瀏覽器以及能夠連接至網際網路的智慧型手機。
- 有關使用image.canon服務的說明，以及支援該服務的國家及地區的詳細資訊，請造訪image.canon網站(<https://image.canon/>)。
- 可能另外產生ISP連接以及存取點費用。

● 將影像傳輸至FTP伺服器

需要一台執行以下任何一種作業系統的電腦。必須事先對該電腦進行設定以作為FTP伺服器工作。

- **Windows 11**

有關對電腦進行設定以作為FTP伺服器工作的說明，請參閱電腦的說明文件。

● 直播

請預先在直播網站上查看直播要求和服務條款。

準備Wi-Fi連接

在網路架構傳輸模式下使用相機時，請確保您將使用的智慧型手機或電腦可以連接到存取點。

查看存取點的類型

透過存取點進行連接時，請查看存取點是否支援WPS*，該功能用於簡化裝置間的Wi-Fi連接。如果不確定是否支援WPS功能，請參閱存取點的使用者手冊或其它說明文件。

* 表示Wi-Fi保護設定。

● 支援WPS時

有兩種連接方法可用，如下所示。透過PBC模式下的WPS進行連接更為簡單。

- 透過WPS(PBC模式)連接(🔗)
- 透過WPS(PIN模式)連接(🔗)

● 不支援WPS時

- 手動連接至偵測到的網路(🔗)
- 透過指定網路手動連接(🔗)

存取點加密

有關認證和加密類型的詳細資訊，請參閱[認證和資料加密方法](#)。

⚠ 注意

- 存取點隱形功能啟動時，連接可能無法使用。請停用隱形功能。
- 有關設定的詳細資訊，請諮詢負責所要加入的網路的網路系統管理員。

📄 注意事項

- 如果所要加入的網路中使用MAC位址篩選，請將相機的MAC位址添加至存取點。可在[MAC位址]畫面上查看MAC位址(🔗)。

透過WPS (PBC模式)連接

本節從[查看存取點的類型](#)繼續進行說明。

這是使用相容WPS的存取點時的連接方法。在按鈕連接模式(PBC模式)中，只需按下存取點上的WPS按鈕即可連接相機與存取點。

- 如果附近啟動了多個存取點，則可能難以進行連接。如出現此情況，請嘗試使用[WPS(PIN模式)]進行連接。
- 請預先查看存取點上的WPS按鈕的位置。
- 建立連接大約需要一分鐘的時間。

1. 在[選擇網路]畫面上選擇[以WPS連線]。

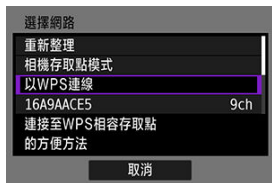

2. 選擇[WPS(PBC模式)]。

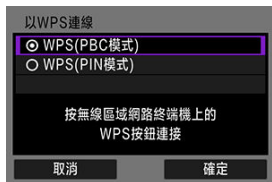

- 選擇[確定]。

3. 連接至存取點。

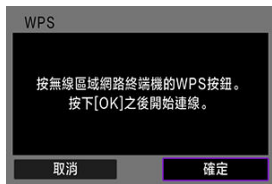

- 按下存取點的WPS按鈕。有關按鈕的位置及按下按鈕的時間長度的詳細資訊，請參閱存取點的使用者手冊。
- 選擇[確定]開始與存取點的連接。
- 相機連接至存取點後，會顯示以下畫面。

4. 設定IP位址。

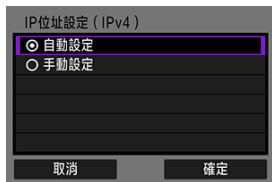

- 前往 [設定IP位址](#)。

透過WPS (PIN模式)連接

本節從[查看存取點的類型](#)繼續進行說明。

這是使用相容WPS的存取點時的連接方法。在PIN代碼連接模式(PIN模式)下，在存取點上輸入相機上指示的8位識別號碼以建立連接。

- 即使附近啟動了多個存取點，透過使用此共用識別編號進行連接也會相對可靠。
- 建立連接大約需要一分鐘的時間。

1. 在[選擇網路]畫面上選擇[以WPS連線]。

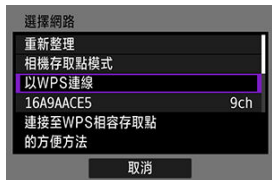

2. 選擇[WPS(PIN模式)]。

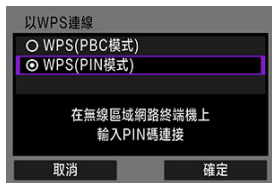

- 選擇[確定]。

3. 輸入PIN代碼。

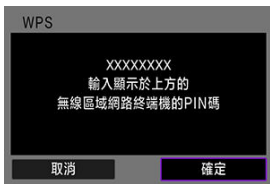

- 在存取點上，輸入相機螢幕上顯示的8位數PIN代碼。
- 有關在存取點上輸入PIN代碼的說明，請參閱存取點的使用說明書。
- 輸入PIN代碼後，在相機上選擇**[確定]**。

4. 連接至存取點。

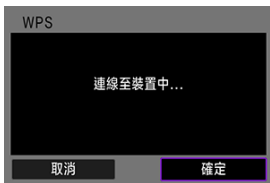

- 選擇**[確定]**開始與存取點的連接。
- 相機連接至存取點後，會顯示以下畫面。

5. 設定IP位址。

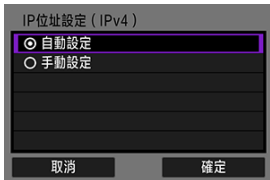

- 前往[設定IP位址](#)。

手動連接至偵測到的網路

本節從[查看存取點的類型](#)繼續進行說明。

透過在附近啟動的存取點清單中選擇存取點的SSID(或ESS-ID)來連接該存取點。

選擇存取點

1. 在[選擇網路]畫面上選擇存取點。

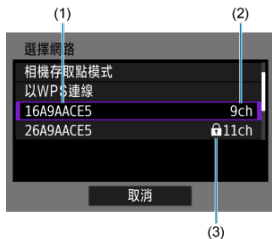

- (1) SSID
- (2) 使用的頻道
- (3) 安全性圖示(僅加密的存取點)

- 轉動< 轉盤 >，從存取點清單中選擇要連接的存取點。

注意

- (2)顯示為空白時表示偵測到多個同名SSID。選擇(2)為空白的SSID會將相機連接至其中信號最強的存取點。

注意事項

[重新整理]

- 要顯示[重新整理]，向下捲動步驟1中的畫面。
- 選擇[重新整理]以重新搜尋存取點。

輸入存取點加密金鑰

- 輸入存取點上設定的加密金鑰(密碼)。有關已設定的加密金鑰的詳細資訊，請參閱存取點的使用者手冊。
- 如果顯示[IP位址設定]畫面，請前往[設定IP位址](#)。

2. 輸入加密金鑰。



- 按下 <SET> 以進入虛擬鍵盤(☑)，然後輸入加密金鑰。
- 選擇[確定]開始與存取點的連接。
- 相機連接至存取點後，會顯示以下畫面。

3. 設定IP位址。

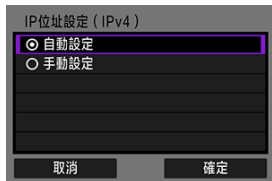

- 前往[設定IP位址](#)。

透過指定網路手動連接

本節從[查看存取點的類型](#)繼續進行說明。
透過輸入存取點的SSID(或ESS-ID)來連接至存取點。

輸入SSID

1. 在[選擇網路]畫面上選擇[手動設定]。



2. 輸入SSID (網路名稱)。



- 按下 <SET> 以進入虛擬鍵盤 (☞)，然後輸入SSID。
- 選擇[確定]。

3. 選擇安全性類型。

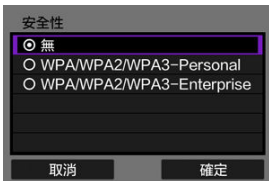

- 選擇選項然後選擇**[確定]**前往下一個畫面。

輸入存取點加密金鑰

- 輸入存取點上設定的加密金鑰(密碼)。有關已設定的加密金鑰的詳細資訊，請參閱存取點的使用者手冊。
- 如果顯示**[IP位址設定 (IPv4)]**畫面，請前往[設定IP位址](#)。

4. 輸入加密金鑰。



- 按下 <SET> 以進入虛擬鍵盤(☞)，然後輸入加密金鑰。
- 選擇**[確定]**開始與存取點的連接。
- 相機連接至存取點後，會顯示以下畫面。

5. 設定IP位址。

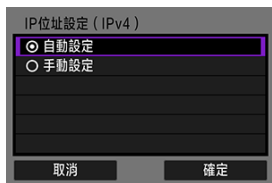

- 前往 [設定IP位址](#)。

在相機存取點模式中連接

相機存取點模式是一種不使用存取點而直接透過Wi-Fi連接相機和其它裝置的連接方法。有兩種連接方法可用，如下所示。

透過簡單連接進行連接

自動配置相機存取點模式的網路設定。

- 有關使用您要連接的裝置的說明，請參閱裝置使用說明書。

1. 在[選擇網路]畫面上選擇[相機存取點模式]。

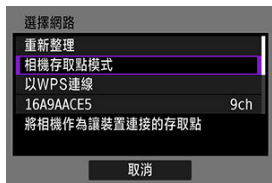

2. 選擇[簡易連接]。



- 選擇[確定]。

3. 使用其它裝置連接至相機。

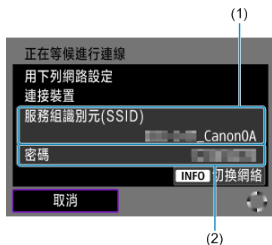

(1) SSID (網路名稱)

(2) 加密金鑰(密碼)

- 在其它裝置的Wi-Fi設定中，選擇相機螢幕上顯示的SSID(網路名稱)，然後輸入密碼。

4. 根據要連接的裝置完成連接設定。

透過手動連接進行連接

手動配置相機存取點模式的網路設定。在每個顯示的畫面上設定[服務設定識別碼(SSID)]、[頻道設定]和[加密設定]。

1. 選擇[手動連接]。

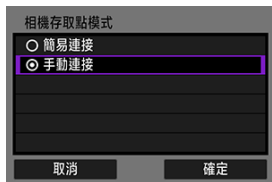

- 選擇[確定]。

2. 輸入SSID (網路名稱)。



- 按下<SET>以進入虛擬鍵盤(☞)，然後輸入SSID。輸入後，按下<MENU>按鈕。
- 選擇[確定]。

3. 選擇頻道設定選項。

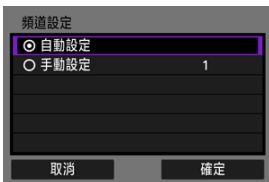

- 要手動指定設定，請選擇[**手動設定**]，然後轉動<>轉盤。
- 選擇[**確定**]前往下一個畫面。

4. 選擇安全性類型。

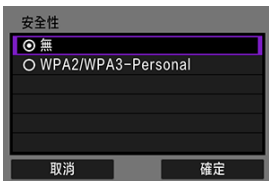

- 選擇[**確定**]前往下一個畫面。
- 如果已選擇[**無**]，將會顯示[**IP位址設定 (IPv4)**]畫面()。
- 其它裝置和本相機上設定的安全性類型必須相同。有關認證和加密類型的詳細資訊，請參閱[認證和資料加密方法](#)。

5. 輸入密碼。



- 按下 <SET> 以進入虛擬鍵盤 (⌨)，然後輸入密碼。
- 選擇[確定]前往下一個畫面。

6. 選擇[自動設定]。

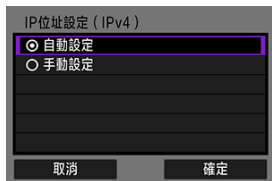

- 選擇[確定]。
- 如果[自動設定]中顯示錯誤，請手動設定IP位址 (⌨)。

7. 使用其它裝置連接至相機。

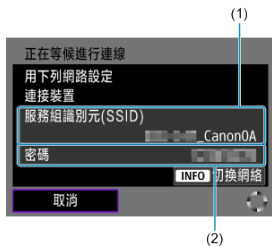

(1) SSID (網路名稱)

(2) 加密金鑰(密碼)

8. 完成通訊功能的連接設定。

設定IP位址

選擇設定IP位址的方式，然後在相機中設定IP位址。使用IPv6時，相機只可透過IPv6進行連接。IPv4連接會關閉。

自動設定IP位址

自動設定IP位址設定。

1. 選擇[自動設定]。

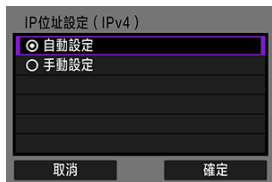

- 選擇[確定]。
- 如果[自動設定]中顯示錯誤，請手動設定IP位址(🔗)。

2. 選擇IPv6選項。



- 選擇選項然後選擇[確定]前往下一個畫面。
- 選擇[啟用]以使用IPv6。

3. 根據要連接的裝置完成連接設定。

手動設定IP位址

手動設定IP位址設定。請注意，視通訊功能，顯示的項目會有所不同。

1. 選擇[手動設定]。

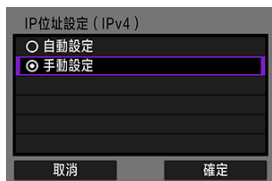

- 選擇[確定]前往下一個畫面。

2. 選擇要配置的選項。







- 視通訊功能，顯示的項目會有所不同。
- 選擇選項以進入數字輸入畫面。

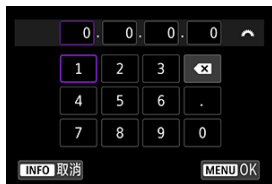

- 要使用閘道，請選擇[啟動]，然後選擇[位址]。

3. 輸入數值。



- 轉動<  >轉盤切換至螢幕上方中的其它輸入欄位，然後轉動<  >轉盤選擇要輸入的數字。按下<  >以輸入選定的數字。
- 要刪除最後輸入的數字，請選擇[]按鈕。
- 如要設定已輸入的數字並返回步驟2的畫面，請按下< **MENU** >按鈕。

4. 選擇[確定]。



- 設定完所需項目後，請選擇[**確定**]。會顯示下一個畫面。
- 如果對輸入內容不確定，請參閱[查看網路設定](#)，或向網路系統管理員或其它負責網路的人諮詢。

5. 選擇IPv6選項。



- 選擇選項然後選擇**[確定]**前往下一個畫面。
- 選擇**[啟用]**以使用IPv6。

6. 根據要連接的裝置完成連接設定。

透過Wi-Fi/藍牙重新連接

透過Wi-Fi或藍牙連接的裝置的連接設定保留在相機上。您可以使用這些設定重新連接到同一裝置。

1. 選擇選項。



- 如果顯示一則訊息，表示正在進行通訊或正在與其它裝置建立通訊，請結束任何目前連接。

2. 選擇要連接的裝置。



- 在以往連接清單中選擇連接選項。

注意事項



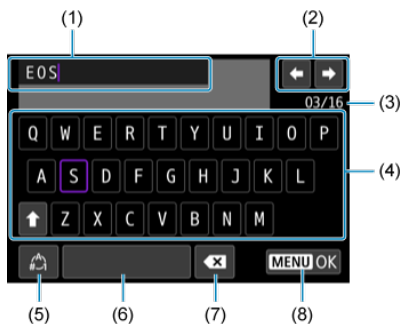

- 對於使用的所有通訊功能，最多保留10個以往連接設定。

3. 按照螢幕上的說明將相機連接至裝置。

虛擬鍵盤操作



- (1) 輸入區域，用於輸入文字
- (2) 游標鍵，用於在輸入區域中移動
- (3) 當前字元數/可用字元數
- (4) 鍵盤
- (5) 切換輸入模式
- (6) 空格
- (7) 刪除輸入區域中的字元
- (8) 退出輸入

- 使用 <  > 轉盤在(1)內移動。
- 使用 <  > 或 <  > 或 <  > 轉盤在(2)和(4)-(7)之間移動。
- 要確認輸入或在切換輸入模式時，按下 <  >。

無線通訊注意事項

- [相機與智慧型手機之間的距離](#)
- [存取點天線的安裝位置](#)
- [附近的電子裝置](#)
- [有關使用多台相機的注意事項](#)

使用無線通訊功能時，如出現傳送速率下降、連接中斷或其它問題，請嘗試以下修正操作。

相機與智慧型手機之間的距離

如相機與智慧型手機距離太遠，即使可以進行藍牙連接，亦可能無法建立Wi-Fi連接。這種情況下，將相機及智慧型手機彼此靠近，然後建立Wi-Fi連接。

存取點天線的安裝位置

- 在室內使用時，請將裝置安裝在使用相機的房間。
- 將裝置安裝在裝置與相機之間不會有人或物體遮擋的位置。

附近的電子裝置

如受以下電子裝置的影響而導致Wi-Fi傳送速率下降，請停止使用這些裝置或在遠離這些裝置的地方傳送通訊。

- 本相機使用2.4 GHz頻帶的無線電波透過IEEE 802.11b/g/n的Wi-Fi進行通訊。因此，如附近有使用相同頻帶工作的藍牙裝置、微波爐、無線電話、麥克風、智慧型手機、其它相機或類似裝置，則Wi-Fi傳送速率將會下降。



注意事項

- 取得審驗證明之低功率射頻器材，非經核准，公司、商號或使用者均不得擅自變更頻率、加大功率或變更原設計之特性及功能。低功率射頻器材之使用不得影響飛航安全及干擾合法通信；經發現有干擾現象時，應立即停用，並改善至無干擾時方得繼續使用。前述合法通信，指依電信管理法規定作業之無線電通信。低功率射頻器材須忍受合法通信或工業、科學及醫療用電波輻射性電機設備之干擾。
- 應避免影響附近雷達系統之操作。
- 本產品電磁波曝露量(MPE)標準值1 mW/cm²，送測產品實測值為0.0284 mW/cm²，建議使用時至少距離人體20cm。
- 增益指向性天線只得應用於固定式點對點系統。

有關使用多台相機的注意事項

- 將多台相機透過Wi-Fi連接至一個存取點時，請確保相機的IP位址各不相同。
- 多台相機透過Wi-Fi連接至一個存取點時，傳送速率會下降。
- 有多個IEEE 802.11b/g/n (2.4 GHz頻帶)存取點時，請在每個Wi-Fi頻道之間留出五個頻道的間隔以減少無線電波干擾。例如，使用頻道1、6及11；頻道2及7或頻道3及8。

安全性

將相機連接至網路時，請確保使用安全的網路環境。

建議使用相機的預設設定。

將相機連接至網路時，存在來自意外第三方的未經授權存取或網路攻擊的風險。如果不需要從外部網路進行存取，請透過實體或虛擬方式封鎖存取權限，以確保只有指定的裝置能夠存取該網路。此外，Wi-Fi(無線區域網路)可能會被惡意第三方攔截，從而帶來竊聽通訊內容的風險。

如果需要存取外部網路，則採用安全的通訊方法非常重要，例如使用可以封鎖外部存取的VPN(虛擬專用網路)。在安全的環境中使用Wi-Fi。建議使用AES加密。

特別注意，以下功能在與相機通訊時不支援通訊協定加密；因此，請在安全的網路環境中使用這些功能。

- Content Transfer Professional
- Camera Connect
- EOS Utility

⚠ 注意

- Canon公司對網路安全問題造成的任何直接或間接損壞不承擔任何責任。
- 相機不能直接連接至電信運營商(行動通訊公司、固網通訊公司、網際網路服務供應商等)的通訊線路(包括公共無線區域網路)。將相機連接至網際網路時，請務必透過路由器或類似裝置連接。

查看網路設定

Windows

打開Windows[**Command Prompt**]，然後輸入ipconfig/all並按下<Enter>鍵。
除指定給電腦的IP位址外，亦會顯示子網路遮罩、閘道和DNS伺服器資訊。

macOS



在macOS中，打開[**Terminal**]應用程式，輸入ifconfig -a，並按下<Return>鍵。指定給電腦的IP位址顯示在[**inet**]旁邊的[**enX**](X: 數字)項目中，格式為「***.***.***.***」。
有關[**Terminal**]應用程式的資訊，請參閱macOS輔助說明。

以[手動IP位址設定](#)中描述的步驟配置指定至相機的IP位址時，如要避免使用與網路上的電腦及其它裝置相同的IP位址，請變更最右方的數字。

範例：192.168.1.**10**

通訊狀態		螢幕	
		Wi-Fi功能	無線訊號強度
未連接	Wi-Fi：關閉		不顯示
	Wi-Fi：啟動		
正在連接			
已連接			
正在發送資料			
連接錯誤			

藍牙功能指示

藍牙功能	連接狀態	螢幕
除[關閉]以外	已連接藍牙	
	未連接藍牙	
[關閉]	未連接藍牙	不顯示

設定

本章介紹設定[🔧]設定頁中的選單設定。

- [設定頁選單：設定](#)
- [選擇記錄方法、記憶卡/資料夾](#)
- [靜止影像檔案編號](#)
- [短片編號](#)
- [檔案命名](#)
- [記憶卡格式化](#)
- [自動旋轉](#)
- [為短片添加方向資訊](#)
- [日期/時間/時區](#)
- [語言](#)
- [系統頻率](#)
- [說明](#)
- [功能指南](#)
- [提示音](#)
- [音量](#)
- [音訊監聽](#)
- [螢幕亮度](#)
- [螢幕色調](#)
- [使用者介面放大](#)
- [HDMI解析度](#)
- [散熱風扇設定](#)
- [清潔影像感測器](#)
- [密碼管理](#)
- [省電](#)
- [重設相機](#) ☆
- [自訂拍攝模式\(C1-C3\)](#) ☆
- [以記憶卡儲存/載入相機設定](#) ☆
- [電池資訊](#)
- [版權資訊](#) ☆
- [其它資訊](#)

設定頁選單：設定

● 檔案/記憶卡設定



(1) [記錄功能+記憶卡/資料夾選擇](#)

(2) [檔案編號](#)

(3) [短片編號](#)

(4) [檔案名稱](#)

(5) [格式化記憶卡](#)

(6) [自動旋轉](#)

(7) [新增旋轉資訊](#)

● 國家/地區/指南



(1) [日期/時間/時區](#)

(2) [語言](#)

(3) [系統頻率](#)

(4) [說明文字大小](#)

(5) [功能指南](#)

● 音訊設定



- (1) [提示音](#)
- (2) [音量](#)
- (3) [音訊監聽](#)

● 自訂顯示



- (1) [螢幕亮度](#)
- (2) [螢幕色調](#)
- (3) [使用者介面放大](#)
- (4) [HDMI解析度](#)

● 各種設定



- (1) [散熱風扇設定](#)
- (2) [清潔影像感應器](#)
- (3) [管理密碼](#)
- (4) [省電](#)

● 重設/所有設定



- (1) [重設相機](#) ☆
- (2) [自訂拍攝模式\(C1-C3\)](#) ☆
- (3) [以記憶卡儲存/載入相機設定](#) ☆

● 各種設定



- (1) [電池資訊](#)
- (2) [版權資訊](#) ☆
- (3) [顯示記錄](#)
- (4) [說明書/軟體URL](#)
- (5) [認證標誌顯示](#) ☆
- (6) [韌體](#)

選擇記錄方法、記憶卡/資料夾

☑ 插入兩張記憶卡時的記錄/記憶卡選擇

☑ 資料夾設定

相機中裝有兩張記憶卡時，您可以設定相機如何記錄至記憶卡，並選擇用於記錄和播放的記憶卡。還可以設定用於儲存靜止影像的資料夾。

插入兩張記憶卡時的記錄/記憶卡選擇

相機中裝有記憶卡①或②時，可進行記錄(在某些條件下除外)。只裝有一張記憶卡時，無須進行以下步驟。

插入兩張卡時，可如下所示選擇記錄方式並選擇使用哪一張記憶卡用於記錄和播放。

插入兩張記憶卡時的記錄方法

1. 選擇[☑: 記錄功能+記憶卡/資料夾選擇](☑)。
2. 設定記錄方法。

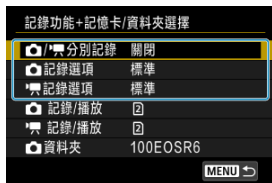

📷/🎥分別記錄



選擇**[啟用]**會自動設定靜止影像和短片的記錄方法。短片會記錄至記憶卡**[1]**，而靜止影像會記錄至記憶卡**[2]**。

⚠ 注意

- 指定**[啟用]**會使**[📷記錄選項]**、**[🎥記錄選項]**、**[📷記錄/播放]**和**[🎥記錄/播放]**不可用。

📺 注意事項

- 播放時，請按下 < **[▶]** > 按鈕在短片記錄模式下播放短片，或在靜止影像拍攝模式下播放靜止影像。

📷 記錄選項

設定靜止影像的記錄方法。



● 標準

將靜止影像記錄至在[📷 記錄/播放]中選擇的記憶卡。

● 自動切換記憶卡

與[標準]相同，但是一張記憶卡變滿時，相機會切換到另一張記憶卡。相機切換記憶卡時，會建立新的資料夾。

● 分別記錄

可為每張記憶卡設定特定的影像畫質(🔗)。每次拍攝，靜止影像會以指定的影像畫質記錄至記憶卡①和②。

請注意，對於RAW影像，無法分別記錄為[RAW]和[CRAW]。

● 記錄至多個媒體

每次拍攝，靜止影像會以相同的影像畫質記錄至記憶卡①和②。

建議為記憶卡②使用寫入速度快的SD卡，例如UHS-II卡。

! 注意

- 如果為記憶卡①和②指定不同的影像大小(🔗)，[分別記錄]的最大連續拍攝數量會減少。

📄 注意事項

分別記錄/記錄至多個媒體

- 會以相同的檔案編號將影像記錄至記憶卡①和②。
- 其中一張記憶卡變滿時，會顯示[記憶卡*已滿]，且無法繼續進行拍攝。要繼續進行拍攝，請更換記憶卡或將[📷 記錄選項]設為[標準]並選擇具有可用空間的記憶卡。
- 有關[🔗: 記錄功能+記憶卡/資料夾選擇]中的[📷 資料夾]的詳細資訊，請參閱[資料夾設定](#)。

📷 記錄選項

設定短片的記錄方法。



● 標準

將短片記錄至在[📷 記錄/播放]中選擇的記憶卡。

● 接續記錄

當使用的第一張記憶卡存滿時，相機會切換到另一張記憶卡並繼續記錄。

● [1] 主要 [2] Proxy

主要短片將記錄至記憶卡[1]，Proxy短片將會以相同的檔案名稱 (但將附加_Proxy至Proxy短片檔案名稱)記錄至記憶卡[2]。您可以在[🔍: 檔案名稱]的[短片]設定中設定檔案名稱。

● [1] 主要 [2] 次要

主要短片將記錄至記憶卡[1]，次要短片將會以相同的檔案名稱記錄至記憶卡[2]。您可以在[🔍: 檔案名稱]的[短片]設定中設定檔案名稱。

● 記錄至多個媒體

每次記錄，同樣的短片會記錄至記憶卡[1]和記憶卡[2]。

⚠ 注意

- 視短片記錄大小，可能無法記錄至SD卡。按下短片拍攝按鈕不會開始記錄。有關詳細資訊，請參閱[規格](#)。
- 當[Custom Picture]的[Gamma/Color Space]伽瑪設為 [Canon Log 2]或r [Canon Log 3]以外的選項時，如果以RAW格式記錄主要短片，[[1] 主要 [2] Proxy]的Proxy短片、[[1] 主要 [2] 次要]的次要短片或HDMI視訊輸出中的雜訊可能會增多。這不會影響記錄的RAW短片的影像畫質。

注意事項

接續記錄

- 在記錄單個短片時發生的接續記錄會產生兩個短片檔案。



1) 主要 2) Proxy

- 這些項目在短片記錄模式顯示。
- 當主要短片記錄停止時，Proxy短片記錄也會停止。即使Proxy短片記錄停止，主要短片記錄也會繼續。
- 即使只裝入一張記憶卡，也可以記錄。
- Proxy短片和主要短片使用相同的視角和格數。記錄解析度如下所示。
 - 對於[$\frac{4K}{Fine}$]/[4K-D](4096×2160)主要短片：[2K-D](2048×1080)Proxy短片
 - 對於[$\frac{4K}{Fine}$]/[4K-U](3840×2160)主要短片：[FH-D](1920×1080)Proxy短片
- 格數設為100格/秒或以上時，無法使用Proxy短片記錄。
- 可以在[ 音訊格式]中為每種類型的短片設定音質。

1) 主要 2) 次要

- 這些項目在短片記錄模式顯示。
- 如果主要短片或次要短片記錄停止，另一部短片仍會繼續記錄。
- 即使只裝入一張記憶卡，也可以記錄。
- 次要短片和主要短片使用相同的視角和格數。記錄解析度如下所示。
 - 主要短片以[RAW](6960×3672)解析度記錄，次要短片以[$\frac{4K}{Fine}$](4096×2160)解析度記錄。
- 主要短片的音訊格式限制為[LPCM/24bit/4CH]。次要短片的音訊格式可以在[ 音訊格式]中進行設定。

記錄至多個媒體

- 會以相同的檔案編號將影像記錄至記憶卡1)和2)。
- 其中一張記憶卡變滿時，會顯示[記憶卡*已滿]，且無法繼續進行拍攝。要繼續進行拍攝，請更換記憶卡或將[ 記錄選項]設為[標準]並選擇具有可用空間的記憶卡。
- 有關[ 記錄功能+記憶卡/資料夾選擇]中的[ 資料夾]的詳細資訊，請參閱[資料夾設定](#)。

插入兩張記憶卡時的記錄/播放選擇

將[**📷**記錄選項]設為[標準]/[自動切換記憶卡]或[**📷**記錄選項]設為[標準]/[接續記錄]時，選擇用於記錄和播放的記憶卡。

將[**📷**記錄選項]設為[分別記錄]/[記錄至多個媒體]或將[**📷**記錄選項]設為[**1**]主要 [2]Proxy/[**1**]主要 [2]次要/[記錄至多個媒體]時，選擇用於播放的記憶卡。

標準/自動切換記憶卡/接續記錄



- 為靜止影像選擇[**📷**記錄/播放]，或為短片選擇[**📷**記錄/播放]。
[1]：選擇記憶卡1用於記錄和播放
[2]：選擇記憶卡2用於記錄和播放

分別記錄/記錄至多個媒體/[1]主要 [2]Proxy/[1]主要 [2]次要



- 為靜止影像選擇[**📷**播放]，或為短片選擇[**📷**播放]。
- 在靜止影像拍攝模式下按下 < [▶] > 按鈕，會播放放在[**📷**播放]中選擇的記憶卡中的影像。
- 在短片記錄模式下按下 < [▶] > 按鈕，會播放放在[**📷**播放]中選擇的記憶卡中的影像。

📌 注意事項

- 設為[優先: [1]]時，插拔記憶卡時有機會切換至設為優先的記憶卡。

資料夾設定

您可以建立或選擇用於儲存靜止影像的資料夾。還可重新命名資料夾。

注意事項

- 在以下資料夾中儲存短片檔案(****表示卷號)。
 - XF-HEVC S或XF-AVC S短片檔案(.MP4)：XFVC資料夾中的REEL_****資料夾(最多999個檔案)
 - RAW短片檔案(.CRM)：CRM資料夾中的REEL_****資料夾(最多999個檔案)
- 裝入新記憶卡時，建立的資料夾將以[📁: 檔案名稱]之[短片]的[卷號]設定中設定的卷號命名。建立資料夾後，無法建立其它資料夾，也無法重新命名資料夾。

建立資料夾

1. 選擇[📁: 記錄功能+記憶卡/資料夾選擇]([🔍])。

2. 選擇[📁資料夾]。



3. 選擇[建立資料夾]。



4. 選擇[確定]。



- 要重新命名資料夾，請選擇[變更資料夾名稱]。

重新命名資料夾

1. 輸入所需的字母和數字。

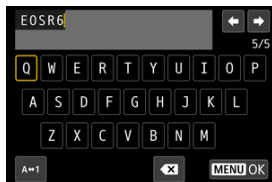

- 可輸入5個字元。
- 透過選擇[A⇄1]，可變更輸入模式。
- 要刪除單個字元，選擇[**X**]或按下< ↵ >按鈕。

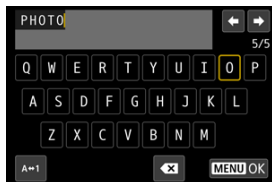

- 使用< 0 >或< 1 >轉盤或者< * >選擇字元，然後按下< (SET) >進行輸入。

2. 結束設定。

- 按下<MENU>按鈕，然後按下[確定]。

選擇資料夾



- (1) 資料夾中的影像數量
- (2) 最小檔案編號
- (3) 資料夾名稱
- (4) 最大檔案編號

- 在資料夾選擇畫面上選擇資料夾。
- 拍攝的影像會儲存在所選擇資料夾。

注意事項

資料夾

- 資料夾中可儲存多達9999張影像(檔案編號0001 - 9999)。資料夾已滿時，會自動建立資料夾編號大一個數字的新資料夾。另外，如執行手動重設(Ⓢ)，亦將自動建立新資料夾。可建立編號為100至999的資料夾。

使用電腦建立資料夾

- 在螢幕上打開的記憶卡中建立一個以「DCIM」命名的新資料夾。開啟DCIM資料夾，然後根據需要建立多個資料夾以儲存並管理您的影像。「100ABC_D」為資料夾名稱要求的格式，表示資料夾編號的前三個數字必須在100-999的範圍內。後五個字元為從A至Z的大小寫字母、數字及底劃線「_」的任意組合。不能使用空格。另請注意，即使每個名稱中其它五個字元不同，兩個資料夾名稱中的三位數字資料夾編號亦不能相同(例如：「100ABC_D」及「100W_XYZ」)。

靜止影像檔案編號

[連續編號](#)

[自動重設](#)

[手動重設](#)

會為儲存在資料夾中的所拍攝靜止影像指定0001至9999的檔案編號。您可更改影像檔案的編號方法。

(範例)
IMG_0001.JPG
└──
(1)
(1) 檔案編號

1. 選擇[ 檔案編號] ()。

2. 設定項目。

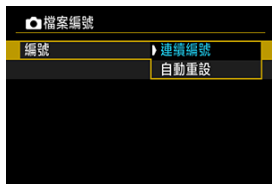

- 選擇[編號]。
- 選擇[連續編號]或[自動重設]。



- 如果想要重設檔案編號，請選擇[手動重設] (☑)。



- 選擇[確定]建立新資料夾，檔案編號將從0001開始。

⚠ 注意

- 如編號為999的資料夾中的檔案編號達到9999，即使記憶卡上仍有儲存空間，亦無法繼續拍攝。顯示要求更換記憶卡的資訊後，請更換新的記憶卡。

即使更換記憶卡或建立資料夾也要進行連續檔案編號時

即使更換記憶卡、建立資料夾或切換目標記憶卡(例如①→②)，檔案編號也會繼續至9999。當您想要將多張記憶卡或多個資料夾中編排在0001至9999之間的影像儲存至電腦的同一個資料夾時，此功能非常有效。

請注意，檔案編號可能會從切換到的記憶卡或資料夾中現有的影像繼續進行。如要使用連續檔案編號，建議每次使用全新格式化的記憶卡。

更換記憶卡或切換目標記憶卡後的檔案編號



(1)

(1) 下一個連續的檔案編號

建立資料夾後的檔案編號

記憶卡A

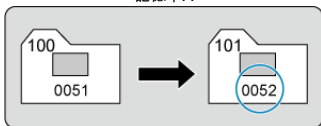

切換記憶卡或建立資料夾後想要從0001重新開始檔案編號時

如果更換記憶卡、建立資料夾或切換目標記憶卡(例如①→②)，檔案編號會重設為0001。如您想要按記憶卡或資料夾管理影像，此功能非常有效。

請注意，檔案編號可能會從切換到的記憶卡或資料夾中現有的影像繼續進行。如要檔案編號從0001開始儲存影像，請每次使用全新格式化的記憶卡。

更換記憶卡或切換目標記憶卡後的檔案編號

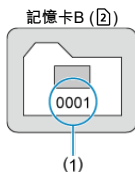

(1) 檔案編號被重設

建立資料夾後的檔案編號

記憶卡A

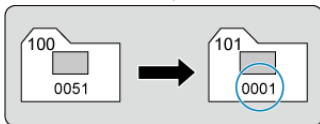

將檔案編號重設為0001或在新的資料夾中從0001開始檔案編號時

手動重設檔案編號時，會自動建立一個新資料夾，儲存至此資料夾的影像的檔案編號會從0001開始。

例如，如您想將前一天拍攝的影像及當天拍攝的影像儲存至不同的資料夾時，此功能非常有效。

短片編號

[連續編號](#)

[自動重設](#)

會為儲存在資料夾中的已記錄短片指定001至999的短片編號。您可變更短片的編號方式。

(範例)

A_0001**C001**Ayymmdd_hhmmssXX_CANON_Proxy

(1)

(1) 短片編號

1. 選擇[]: [] 短片編號()。

2. 設定項目。



- 選擇[[連續編號](#)]或[[自動重設](#)]。

注意事項

- XFVC和CRM資料夾可分別最多容納999個檔案。您可以參閱[]: [設定影像搜尋條件](#)]以查看短片檔案數量()。如記憶卡上已有999個檔案，可刪除現有短片或使用其它記憶卡。

即使切換記憶卡也要進行連續檔案編號時

即使更換記憶卡或切換目標記憶卡(例如①→②)，短片編號也會繼續至999。例如，將多張記憶卡上編號為001到999之間的短片儲存至電腦上的單個資料夾時非常有用。請注意，編號可能會從切換到的記憶卡中任何現有的短片編號之後繼續進行。如果想要連續短片編號，建議每次使用新格式化的記憶卡。

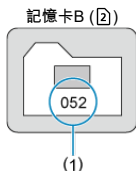

(1) 下一個連續的短片編號

適用於在切換記憶卡後從001重新開始短片編號

如果更換記憶卡或切換目標記憶卡(例如①→②)，短片編號會重設為001。如您想要按記憶卡管理短片，此功能非常有效。

請注意，編號可能會從切換到的記憶卡中任何現有的短片編號之後繼續進行。如要檔案編號從001開始儲存影像，請每次使用全新格式化的記憶卡。

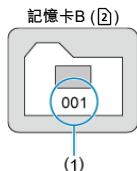

(1) 短片編號將重設

檔案命名

[註冊/更改靜止影像檔案名稱](#)

[短片檔案名稱設定](#)

註冊/更改靜止影像檔案名稱

檔案名稱由四個字母數字字元及隨後的四位數字檔案編號(☒)和檔案副檔名組成。可變更前四個字母數字字元，預設狀態下這些字元針對每台相機都是獨有的，且在相機出廠時被設定。使用者設定1可用於註冊所需的四個字元。使用者設定2可用於註冊所需的前三個字元，在拍攝後會自動添加表示影像大小的第四個字元。

(範例)
015A0001.JPG

1. 選擇[☒: 檔案名稱](☒)。
2. 選擇[靜止影像]。



3. 選擇[更改使用者設定*]。

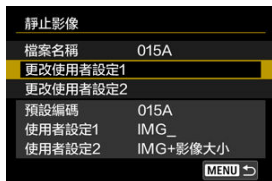

4. 輸入所需的字母和數字。

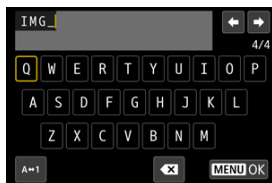

- 為使用者設定1輸入四個字元，或為使用者設定2輸入三個字元。
- 透過選擇[A↔1]，可變更輸入模式。
- 要刪除單個字元，選擇[X]或按下<⏪>按鈕。



- 使用<⌚>或<🌀>轉盤或者<✳>選擇字元，然後按下<SET>進行輸入。

5. 結束設定。

- 按下<MENU>按鈕，然後按下[確定]。

6. 選擇註冊的檔案名稱。



- 選擇[檔案名稱]，然後選擇已註冊的檔案名。

注意

- 首個字元不可使用底線(「_」)。

注意事項

有關[使用者設定2]的注意事項

- 選擇「*** + 影像大小」(註冊至使用者設定2時)後進行拍攝將會為檔案名添加表示當前影像大小的第四個字元。所添加字元的含義如下所示。

「***L」： / / RAW

「***M」： 或 M

「***S」： S1 或 S1

「***T」： S2

「***C」： CRAW

自動添加的第四個字元可用於在將影像檔傳輸至電腦後不打開檔案的狀態下確定影像大小。根據檔案副檔名，您還可識別RAW、JPEG和HEIF影像。

短片檔案名稱設定

您可以設定短片檔案(片段)的命名方式。

短片檔案名稱結構

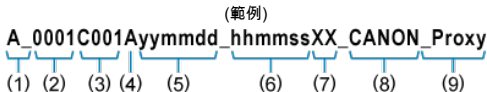

項目	內容
(1)	相機索引 A至Z範圍內的兩個字母。也可以使用底線(_)作為第二個字元。用於識別所使用的相機。
(2)	卷號 介乎0001到9999之間的4位數。系統會自動指定一個不同的編號來識別所使用的記憶卡。您可以設定預設值。在新記憶卡*上進行第一次記錄時，數字會加1。 * 新購買或格式化的記憶卡
(3)	短片編號 介乎001到999之間的3位數，以C字開頭，如C001–C999。C999之後，以D為開頭。 自動指定給每個短片片段(短片檔案)。您可以設定預設值。
(4)	編解碼器識別碼 主要短片為H.264時將自動設定為「A」(代表AVC)，為HEVC時將自動設定為「H」，為RAW時將自動設定為「X」。
(5)	記錄日期 年、月和日，根據記錄開始的時間自動設定。
(6)	記錄時間 小時、分鐘和秒鐘，根據記錄開始的時間自動設定。
(7)	隨機成分 為每個短片片段(短片檔案)隨機設定兩個字元，從A到Z和從0到9。
(8)	使用者定義的欄位 五個字元，從A到Z和從0到9。預設值：CANON。
(9)	Proxy識別碼 將自動附加_Proxy至Proxy短片檔案名稱。

- 除了如(9)所述的_Proxy，主要短片和Proxy短片的檔案名稱相同。
- 設定為[記錄至多個媒體]時，將指定相同的檔案名稱給兩張記憶卡上的檔案。

配置短片檔案名稱

1. 選擇[🔍: 檔案名稱]([🔍])。
2. 選擇[短片]。



3. 配置短片檔案名稱設定。



- **相機索引**
輸入您選擇的兩個字元。

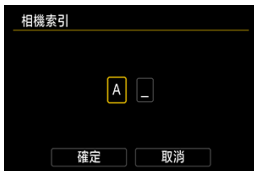



- 根據需要設定[卷號]和[短片編號]的預設值。

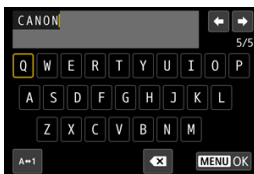

● 使用者定義

輸入自選的字母或數字。



- 可輸入5個字元。
- 透過選擇[A↔1]，可變更輸入模式。
- 要刪除單個字元，選擇[]或按下<>按鈕。





- 使用<>或<>轉盤或者<>選擇字元，然後按下<>進行輸入。

記憶卡格式化

如記憶卡為新卡或已由其它相機或電腦格式化(初始化)，請使用本相機格式化記憶卡。

注意

- 格式化記憶卡將刪除記憶卡中的所有影像及資料。即使受保護的影像也將被刪除，所以請確保當中沒有需要保留的影像。必要時，格式化記憶卡前，請將影像及資料傳輸至電腦等。

1. 選擇[: 格式化記憶卡]()。
2. 選擇記憶卡。



- [1]表示記憶卡1，[2]表示記憶卡2。

3. 格式化記憶卡。

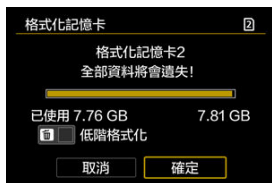

- 選擇**[確定]**。

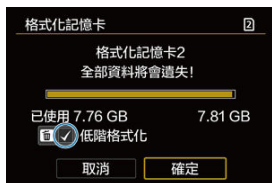

- 要進行低階格式化，請按下 < 左箭頭 > 按鈕添加核取標記 < ✓ > 到 **[低階格式化]** 上，然後選擇 **[確定]**。

需要格式化記憶卡的情況

- 記憶卡為新卡。
- 記憶卡已使用其它相機或電腦進行格式化。
- 記憶卡已存滿影像或資料。
- 顯示記憶卡相關的錯誤()。

低階格式化

- 如記憶卡的寫入或讀取速度減慢，或希望完全刪除記憶卡中的資料，請執行低階格式化。
- 由於低階格式化會格式化記憶卡中的全部可記錄碟區，格式化時間會比一般格式化長。
- 低階格式化期間，您可選擇[取消]取消格式化。即使在這種情況下，一般格式化已經完成並可以正常使用記憶卡。

記憶卡檔案格式

- CFexpress卡會以exFAT格式化。
- SD卡將以FAT12或FAT16進行格式化，SDHC卡將以FAT32進行格式化，而SDXC卡將以exFAT進行格式化。
- 即使記錄至以exFAT進行格式化的記憶卡的單個短片超過4 GB，這些短片也會作為單個檔案記錄(非分割為多個檔案)，因此最終短片檔案將超過4 GB。

注意

- 可能無法在其它相機上使用本相機格式化的記憶卡。另外，請注意，某些電腦作業系統或讀卡機可能無法識別以exFAT進行格式化的記憶卡。
- 格式化或刪除卡上資料不會徹底刪除資料。出售或丟棄記憶卡時請注意。棄置記憶卡時，如有必要，可採取物理銷毀記憶卡等措施來保護個人資訊。

注意事項

- 顯示於記憶卡格式化畫面上的記憶卡容量可能比該卡上標示的容量小。
- 本裝置使用了Microsoft許可的exFAT技術。

自動旋轉

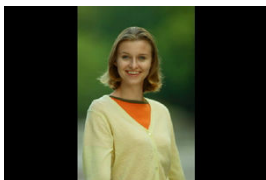

您可更改顯示垂直方向拍攝的影像時的自動旋轉設定。

1. 選擇[🔄: 自動旋轉] (🔒)。
2. 選擇選項。



- **開📷📺**
在相機和電腦上顯示影像時進行自動旋轉顯示。
- **開📺**
僅在電腦上顯示影像時進行自動旋轉顯示。
- **關**
影像不會自動旋轉。

⚠ 注意

- 自動旋轉設為 **關** 時，拍攝的影像將不會在播放時旋轉，即使將自動旋轉設為 **開📷📺** 或 **開📺** 也是如此。





注意事項

- 如在相機朝上或朝下時拍攝相片，則可能無法在檢視時正確自動旋轉為正確方向。
- 如果影像不能在電腦上自動旋轉，請嘗試使用EOS軟體。

為短片添加方向資訊

對於以垂直方向使用相機記錄的短片，會自動添加表示哪一邊朝上的方向資訊以在智慧型手機或其它裝置上實現以相同方向進行播放。

1. 選擇[: 新增'旋轉資訊']()。
2. 選擇選項。

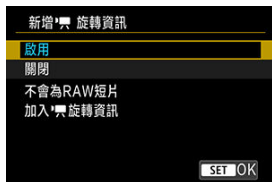

- **啟動**
以記錄時的方向在智慧型手機或其它裝置上播放短片。
- **關閉**
無論記錄方向如何，都以水平方向在智慧型手機或其它裝置上播放短片。

注意

- 無論此設定如何，在相機上及透過HDMI視訊輸出時都會以水平方向播放短片。
- 將[: 短片記錄格式]設為[RAW]時，不會添加短片方向資訊。

日期/時間/時區

當第一次開啟電源或如果日期/時間/時區已被重設，請先按以下步驟設定時區。
透過事先設定時區，將來只需根據需要調整設定，日期/時間就會進行相應的更新。
拍攝的影像會附加拍攝日期和時間資訊，因此，請務必設定日期/時間。

1. 選擇[: 日期/時間/時區]().

2. 設定時區。



● 轉動<>轉盤選擇[時區設定]。



● 按下<>。



- 轉動◀>轉盤選擇時區，然後按下◀(SET)>。
- 如果您所在的時區沒有列出，請按下◀MENU>按鈕，然後在[時差]中設定與UTC(國際標準時間)的時差。



- 轉動◀>轉盤選擇[時差]選項(+/-小時/分鐘)，然後按下◀(SET)>。
- 透過轉動◀>轉盤進行設定，然後按下◀(SET)>。
- 輸入時區或時差後，轉動◀>轉盤選擇[確定]，然後按下◀(SET)>。

3. 設定日期及時間。



- 轉動◀>轉盤選擇選項，然後按下◀(SET)>。
- 透過轉動◀>轉盤進行設定，然後按下◀(SET)>。

4. 設定夏令時間。



- 按需要進行設定。
- 轉動<⊙>轉盤選擇[☀️]，然後按下<ⓈET>。
- 轉動<⊙>轉盤選擇[☀️]，然後按下<ⓈET>。
- 夏令時間設為[☀️]後，步驟3中設定的時間會前進1小時。如設為[☀️]，將取消夏令時間，時間將推後1小時。

5. 結束設定。



- 轉動<⊙>轉盤選擇[確定]。

⚠️ 注意

- 取下電池後存放相機、相機電池已耗盡或相機長時間暴露於冰點溫度時，日期、時間和時區設定可能會重設。發生這種情況時，請重新設定。
- 變更[時區/時差]後，查看是否設定了正確的日期/時間。

📄 注意事項

- 顯示[📄: 日期/時間/時區]畫面時，自動關閉電源時間可能會延長。

1. 選擇[🗣️: 語言🗣️] (📏)。
2. 設定所需的語言。



系統頻率

請設定用於顯示的電視之視訊系統。此設定決定記錄短片時可使用的格數。

1. 選擇[⚙: 系統頻率](🔒)。

2. 選擇選項。



- **59.94Hz:NTSC**
適用於電視系統為NTSC的地區(北美洲、日本、韓國、墨西哥等)。
- **50.00Hz:PAL**
適用於電視系統為PAL的地區(歐洲、俄羅斯、中國、澳洲等)。

說明

☑ 變更說明文字大小

顯示[INFO 說明]時，可按下<INFO>按鈕顯示功能的描述。再次按下退出說明顯示。右側出現捲軸(1)時，要捲動畫面，請轉動<◀▶>轉盤。

● 例如：[自動案例特性]



- 例如：[多功能鎖]



< INFO >

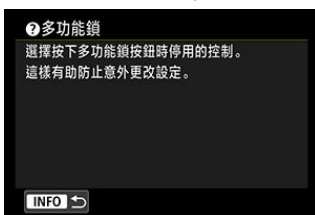

1. 選擇[☛: 說明文字大小](☑)。
2. 選擇選項。



功能指南

設定拍攝模式或使用速控時，可顯示功能和項目的簡要說明。

1. 選擇[👉: 功能指南](📌)。
2. 選擇選項。



範例畫面



(1) 功能指南

注意事項

- 要清除說明，可觸控說明或繼續執行操作。

提示音

1. 選擇[🔔: 提示音](🔔)。
2. 選擇選項。





- **啟動**
在對焦和輕觸控制等過程中啟動提示音。
- **關閉**
關閉提示音。

注意事項

- 預設情況下，輕觸操作的提示音音量設為[0](🔔)。

音量

相機的音量可以調整。

1. 選擇[: 音量]()。

2. 選擇選項。

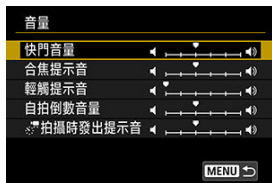

3. 調整音量。



- 轉動<>轉盤調整音量，然後按下<>。

音訊監聽

耳機

HDMI

設定音訊監聽以控制耳機或其它連接裝置的音訊輸出。

耳機

調整音量

1. 選擇[🔊: 音訊監聽]().
2. 選擇[耳機].



3. 選擇[音量].



4. 調整音量。



- 轉動<  >轉盤調整音量，然後按下<  >。

注意

- 確保所有耳機輸出插頭完全插入到相機上。

注意事項

- 當[: 錄音]設為[開]時，可以透過耳機檢查內置麥克風或外接麥克風的聲音。

音訊監聽

可以選擇短片記錄期間，用於耳機輸出的音訊。要減少音訊錄音中的噪音，請配置[音訊減噪] (🔇)。

1. 選擇[🔊: 音訊監聽] (🔇)。
2. 選擇[耳機]。



3. 選擇[音訊監聽]。



4. 選擇選項。

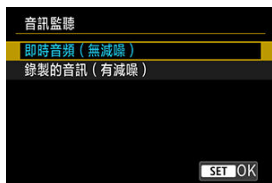

- **即時音頻 (無減噪)**
無消除噪訊的噪音輸出。
- **錄製的音訊 (有減噪)**
帶消除噪訊的噪音輸出。

! 注意

- 選擇**[錄製的音訊 (有減噪)]**導致音訊輸出與視訊略微不同步。記錄短片中的音訊未延遲。

選擇耳機端子的輸出聲道

在拍攝或播放過程中，您可以選擇耳機端子的輸出聲道組合。此設定也適用於揚聲器輸出(🔊)。

1. 選擇[🔊: 音訊監聽](🔊)。
2. 選擇[耳機]。



3. 選擇[拍攝監聽CH]或[播放監聽CH]。



4. 選擇音訊輸出(L/R)的聲道組合。

拍攝監聽CH



播放監聽CH

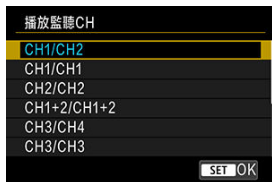

- CH1+2表示訊號是聲道1和2的組合。這同樣適用於CH1+3、CH3+4等。

注意

- 將[📷: 音訊格式] (🔊) 設為[AAC/16bit/2CH]進行拍攝時，[播放監聽CH]的聲道3和4沒有聲音，因為聲道3和聲道4沒有記錄聲音。

注意事項

- 短片記錄畫面上的錄音音量指示 (🔊) 顯示[拍攝監聽CH]中所選擇的聲道。
- 在[📷: 音訊格式] (🔊) 設為[AAC/16bit/2CH]時的[拍攝監聽CH]中，包含頻道3或4的項目無法使用。

選擇HDMI輸出端子的輸出聲道

在拍攝或播放過程中，您可以選擇HDMI輸出端子的輸出聲道組合。

1. 選擇[🔊: 音訊監聽] (🔊)。

2. 選擇[HDMI]。



3. 選擇[拍攝監聽CH]或[播放監聽CH]。

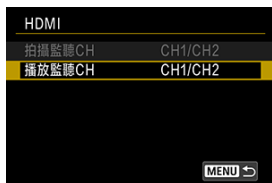

4. 選擇[CH1/CH2]或[CH3/CH4]。

拍攝監聽CH



播放監聽CH



⚠ 注意

- 如果將[📷: 音訊格式](@)設為[AAC/16bit/2CH]且[播放監聽CH]設為[CH3/CH4]時播放短片，不會產生聲音。

螢幕亮度

1. 選擇[☛: 螢幕亮度](☑)。
2. 進行調整。





- 參考灰色影像，轉動<☉>轉盤調整亮度，然後按下<☑>。查看螢幕上的效果。



注意事項

- 如要查看影像的曝光，建議參閱直方圖(☑)。

螢幕色調

1. 選擇[: 螢幕色調]()。
2. 進行調整。



- 轉動<>轉盤選擇選項，然後按下<>。

使用者介面放大

可以透過用兩個手指觸控兩下以放大選單畫面。再次觸控兩下可恢復至原來顯示大小。

1. 選擇[👉: 使用者介面放大](🔗)。

2. 選擇[啟動]。

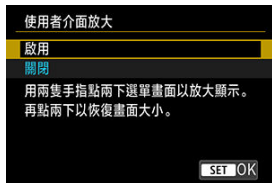



⚠ 注意

- 在放大顯示的狀態下，配置選單功能時請使用相機的控制按鈕。不支援觸控式螢幕操作。

HDMI解析度

設定當使用HDMI連接線將相機連接至電視機或外接記錄裝置時所用的影像輸出解析度。

1. 選擇[: HDMI解析度]()。
2. 選擇選項。



- **自動**
影像將自動以與連接的電視機相配的最佳解析度顯示。
- **1080p**
以1080p解析度輸出。如果想要避免相機切換解析度時的顯示或延遲問題，則選擇此項。
- **1080i**
以1080i解析度輸出。如果想要避免相機切換解析度時的顯示或延遲問題，則選擇此項。

注意事項

- 如果記憶卡中包括使用不同設定記錄的短片，則可能需要一些時間才能顯示影像。

散熱風扇設定

您可以使用散熱風扇來排出相機內的熱量。

1. 選擇[ 散熱風扇設定]()。

2. 選擇[風扇]。



- **自動**
在直播或短片記錄期間，風扇以[**風扇轉速**]中設定的等級保持運轉。
在其它情況下，速度將自動切換為[**高**]以應對更高的內部溫度。
- **開**
風扇以[**風扇轉速**]中設定的速度保持運轉。
- **關**
保持風扇關閉。

3. 選擇[**風扇轉速**]。



- 風扇按速度設定進行轉動。
速度越高，記錄中的機械噪音越大聲。

注意

- 當散熱風扇運轉時，熱氣會從排氣孔排出。
- 請小心操作，避免手指或膠帶等遮蓋進氣孔或排氣孔。
- 將[風扇轉速]設為[高]或[中]時，電池電量消耗更快。
- 在某些拍攝條件下，您記錄的短片中可能會聽到風扇噪音。在此情況下，使用遠離風扇的外接麥克風可能有助於減少這種噪音。
- 在待機後開始記錄時，在某些風扇設定下可能會聽到風扇速度的變化。

注意事項

- 即使設為[自動]，高溫拍攝環境和類似條件可能會使風扇保持執行。

清潔影像感測器

[立即清潔影像感測器](#)

[自動清潔](#)



[手動清潔感應器](#)

相機的影像感測器清潔功能會對影像感測器的前面進行清潔。

注意事項

- 為獲得最佳效果，請在桌子或其它平面等穩定位置清潔相機。

立即清潔影像感測器

1. 選擇[: 清潔影像感測器]()。
2. 選擇[立即清潔影像感測器 ]。



3. 選擇[確定]。

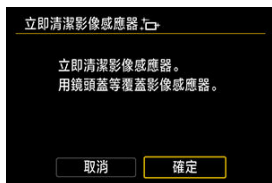

注意事項

- 即使重複清潔影像感測器，效果亦不會有太大改善。請注意，清潔後可能無法立即使用[立即清潔影像感測器]。

1. 選擇[自動清潔]。



2. 選擇選項。

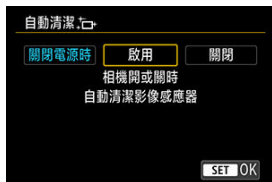

- 轉動 < 轉盤選擇選項，然後按下 < SET >。

注意事項

- 設為[關閉電源時]或[啟用]時，會在螢幕關閉(包括自動關閉)時清潔感應器。

手動清潔感應器

無法透過自動清潔去除的灰塵可用市面販售的吹球或類似工具等手動除去。
影像感測器極其精密。如需直接清潔感應器，建議送至Canon客戶服務中心進行清潔。

1. 選擇[手動清潔感應器]。



2. 選擇[確定]。



3. 移除鏡頭並清潔感應器。

4. 結束清潔。

- 將電源開關置於< OFF >。

注意事項

- 建議使用家用電源插座配件(另行購買)。

注意

- 清潔影像感測器時，請勿執行以下任何操作。
 - 將電源開關置於< OFF >。
 - 取出或插入電池。
- 影像感測器表面極其精密。請小心清潔影像感測器。
- 請使用不附刷子的吹球，因為刷子會刮損感應器。
- 請勿將吹球嘴伸入相機的鏡頭接環內。
- 請勿使用壓縮空氣或氣體清潔感應器。壓縮空氣可能會損壞感應器，並且噴射氣流可能會在感應器上產生凍結或劃傷感應器。
- 如在清潔影像感測器時電池電量變低，將發出提示音警告。請停止清潔影像感測器。
- 如污漬無法用吹球清除，建議將相機交由Canon客戶服務中心清潔影像感測器。

3. 輸入最初設定的密碼。

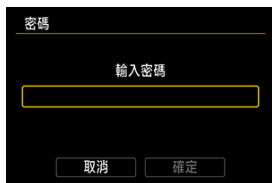

4. 選擇選項。



變更密碼

您可以變更在電源開關設為< ON >時或相機從自動關閉電源狀態恢復操作之後要輸入的密碼。

1. 選擇[變更密碼]。



2. 輸入最初設定的密碼。

- 按照[密碼要求](#)的步驟3操作。

3. 輸入新密碼。



- 輸入六位數字，然後按下< MENU >按鈕。

4. 選擇[確定]。



5. 重新輸入密碼，然後選擇[確定]。

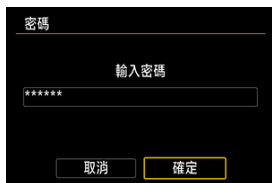

清除輸入的資訊

您可以將密碼及拍攝與選單功能設定重設為預設值。

1. 選擇[清除輸入的資訊]。



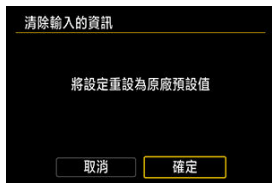

2. 選擇[確定]。



省電

可以調整不操作相機後螢幕亮度降低的時間、螢幕亮度降低並關閉的時間，以及相機關閉的時間(調暗螢幕、關閉螢幕和自動關閉電源)。

1. 選擇[ 省電]()。
2. 選擇選項。



注意事項

- [調暗螢幕]和[關閉螢幕]設定是在顯示拍攝畫面時有效。顯示選單或播放影像時，這些設定無效。
- 顯示選單或播放影像時，超過[調暗螢幕]、[關閉螢幕]和[自動關閉電源]中設定的時間後，相機將會關閉。
- 為了保護螢幕，即使將[關閉螢幕]和[自動關閉電源]設為[關閉]，螢幕在亮度降低30分鐘後也將關閉(但相機本身將保持開機)。
- 在靜止影像拍攝待機狀態下，螢幕亮度降低後，螢幕上的影像會以較低的格數顯示。
- 在USB連接期間(無論是連接到Camera Connect還是其它應用程式或裝置)，自動關閉電源不生效。

可以將相機的拍攝功能設定和選單功能設定還原為其預設值。

1. 選擇[ 重設相機]。

2. 選擇選項。



- **重設個別設定**
可重設每個所選選項的設定。
- **原廠重設**
將所有設定重設為預設設定。

3. 清除設定。

- 在確認畫面上選擇[確定]。



注意事項

- 在靜止影像拍攝模式下選擇[重設個別設定]中的[自訂拍攝模式(C1-C3)]時，會重設靜止影像自訂拍攝模式，在短片記錄模式下選擇此選項時，會重設短片自訂拍攝模式。

[註冊設定的自動更新](#)

[取消已註冊的自訂拍攝模式](#)

可以將拍攝/記錄、選單和自訂功能設定等當前的相機設定註冊為模式轉盤上指定給 **[C1]** > - < **[C3]** > 的自訂模式。您可註冊拍攝靜止影像或記錄短片時要使用的不同功能。

1. 選擇 [**☑**: 自訂拍攝模式(C1-C3)] (**[C]**)。

2. 選擇 [註冊設定]。



3. 註冊所需的項目。

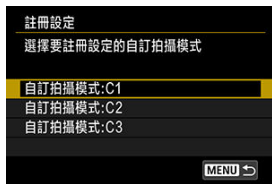

- 選擇要註冊的自訂拍攝模式，然後選擇[註冊設定]畫面上的[確定]。
- 當前相機設定註冊至自訂拍攝模式C*。
- 在靜止影像拍攝期間，註冊的拍攝模式顯示在自訂拍攝模式的圖示中(如[C1Tv]、[C2Av]、[C3M])。
- 對於短片記錄，自訂拍攝模式圖示變更為[Pv]、[Pv]和[Pv]。
- 視選單項目，在其它拍攝模式下變更的設定選項可能不會轉移到自訂拍攝模式設定。

註冊設定的自動更新

如果在自訂拍攝模式下更改設定，模式將自動更新為新設定(自動更新)。要啟動該自動更新功能，在步驟2中將[自動更新設定]設為[啟動]。

! 注意

- 透過USB(UVC/UAC)連接時，註冊設定不會自動更新(🚫)。

取消已註冊的自訂拍攝模式

如果在步驟2中選擇[清除設定]，各模式的設定會恢復到註冊前的預設設定。



注意事項

- 您還可在自訂拍攝模式下更改拍攝和選單設定。

[儲存相機設定](#)

[載入相機設定](#)

拍攝、選單和自訂功能設定等當前相機設定可作為相機設定檔案儲存至記憶卡。透過載入相機設定檔案，可應用儲存設定時的狀態。這樣可以儲存和應用適合具體拍攝條件的最佳設定，或在其它EOS R6 V相機中載入設定檔案，以便在相機中使用相同設定。

儲存相機設定

1. 選擇[☛: 以記憶卡儲存/載入相機設定](☑)。
2. 選擇[儲存至記憶卡]。

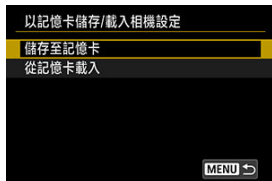

3. 選擇[確定]。



(1) 目標記憶卡

- 相機設定會儲存到記憶卡。

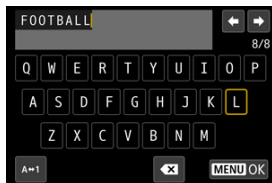

- 在儲存前要將檔案重新命名為自選的8個字元的名稱，請按下步驟3中螢幕上的< INFO >按鈕。
- 有關使用說明，請參閱[檔案命名](#)。操作步驟相同。

注意

- 本相機無法載入非EOS R6 V相機儲存的相機設定檔案。
- 可能無法載入由不同韌體版本的相機儲存的相機設定檔案。

注意事項

- 記憶卡上最多可儲存十個相機設定檔案。如記憶卡上已有十個相機設定檔案，可覆寫現有檔案，或使用其它記憶卡。

載入相機設定

在[儲存相機設定](#)的步驟2中，選擇[從記憶卡載入]可最多顯示記憶卡上的10個相機設定檔案。選擇檔案，相機將會載入該檔案並應用儲存設定時的狀態。

電池資訊

- ☑ [註冊電池至相機](#)
- ☑ [在電池上貼序號標籤](#)
- ☑ [檢查所註冊未使用電池的剩餘電量](#)
- ☑ [刪除已註冊的電池資訊](#)

您可以查看使用的電池狀況。透過為相機註冊多個電池，您可以查看所註冊電池的大致剩餘電量和使用記錄。

1. 選擇[☑: 電池資訊](☑)。
2. 請檢查電池資訊。

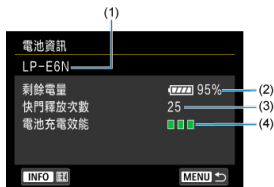

- (1) 所使用的電池或家用電源的型號。
- (2) 電池電量指示標尺(☑)，會以1%為單位顯示剩餘的電池電量。
- (3) 目前使用電池拍攝的數量。電池充電時會重設此數值。
- (4) 電池的充電效能狀態，以三個等級顯示。

- ■ ■ (綠色)：電池充電效能良好。
- ■ □ (綠色)：電池充電效能稍微降低。
- □ □ (紅色)：建議購買新電池。

注意

- 建議使用原裝Canon電池LP-E6P。使用非Canon原裝電池可能會無法發揮相機全部性能，並可能導致故障。
- 使用電池LP-E6NH/LP-E6N時，不會以1%為單位顯示剩餘容量。此外，這些電池無法註冊。

注意事項

- 快門釋放次數是為靜止影像的拍攝數量(不包括短片記錄)。
- 如顯示電池通訊錯誤訊息，請按照訊息中的說明操作。

註冊電池至相機

您最多可註冊六顆LP-E6P電池至相機。如要註冊多顆電池至相機，請按以下步驟操作。

1. 按下 <INFO> 按鈕。

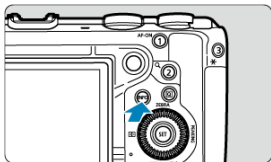

- 顯示電池資訊畫面時，按下<INFO>按鈕。
- 沒有註冊的電池會顯示為灰色。

2. 選擇[註冊]。



3. 選擇[確定]。

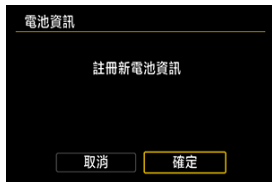

- 電池顯示為白色。

在電池上貼序號標籤

使用市面販售的標籤為已註冊的LP-E6P電池標記各自的序號以便使用。

1. 在約25×15 mm的標籤上寫下序號(1)。

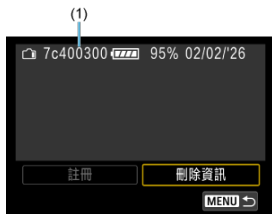

2. 貼上標籤。

- 將電源開關置於< OFF >。
- 從相機移除電池。
- 如圖所示貼上標籤(在沒有電子接點的一側)。

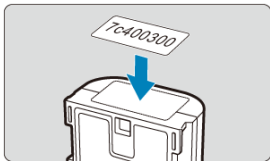

⚠ 注意

- 請勿將標籤貼在步驟2中如圖所示以外的部分。否則，位置不當的標籤可能會阻礙插入電池或導致無法開啟電源。

檢查所註冊未使用電池的剩餘電量

您可以查看當前未使用的電池的剩餘電量和上一次的使用日期。

1. 查找匹配的序號。

- 在電池記錄畫面上，查找與電池上標記的序號匹配的電池序號(1)。
- 您可查看相應電池的大約剩餘容量(2)及上次使用的日期(3)。



刪除已註冊的電池資訊

1. 選擇[刪除資訊]。

- 在[註冊電池至相機](#)中，在步驟2中選擇[刪除資訊]。

2. 選擇要刪除的電池資訊，然後按下< (SET) >。

- 顯示[✓]。

3. 按下< (MENU) > 按鈕。

- 在確認畫面上選擇[確定]。

[查看版權資訊](#)

[刪除版權資訊](#)

設定的版權資訊將會作為Exif資訊記錄至影像。

注意

- 如「作者」或「版權」的輸入較長，選擇[顯示版權資訊]時，可能不會完整顯示。

注意事項

- 您也可以使用EOS Utility (EOS軟體，)設定或查看版權資訊。

1. 選擇[: 版權資訊]()
2. 選擇選項。



3. 輸入文字。

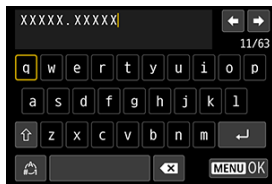

- 使用 <⊙> 或 <☺> 轉盤或者 <✳> 選擇字元，然後按下 <SET> 進行輸入。
- 透過選擇 [👉]，可變更輸入模式。
- 要刪除單個字元，選擇 [✕] 或按下 <⏪> 按鈕。

4. 結束設定。

- 按下 <MENU> 按鈕，然後按下 [確定]。

查看版權資訊



當您在步驟2中選擇[顯示版權資訊]時，可以查看您所輸入的[作者]和[版權]資訊。

刪除版權資訊

當您在步驟2中選擇[刪除版權資訊]時，可以刪除[作者]和[版權]資訊。

其它資訊

● 顯示記錄

選擇[🔍: 顯示記錄]以顯示對密碼、網路資訊或其它設定的任何變更的記錄。

● 說明書/軟體URL

要下載使用說明書，請選擇[🔍: 說明書/軟體URL](🔗)，並使用智慧型手機掃描顯示的QR碼。您也可以使用電腦透過顯示的URL造訪網站並下載軟體。

● 認證標誌顯示 ☆

選擇[🔍: 認證標誌顯示](🔗)以顯示相機的部分認證標誌。其它認證標誌可在相機機身上以及包裝上找到。

● 韌體

用於更新相機、鏡頭或其它已安裝的相容配件的韌體。

當設定了[☁️ 上傳至image.canon]等線上功能並且相機可以連接至網際網路時，🔍圖示和[🔍: 韌體]後面的星號表示Canon伺服器上有新的韌體可用。要更新韌體，請選擇[🔍: 韌體]並按照螢幕上的說明進行操作。當[📶: Wi-Fi設定]中的[Wi-Fi]設為[關閉]時，或者如果您連接了其它裝置，星號將被清除。

您還可以從Camera Connect更新相機韌體(🔗)。

自訂控制

您可根據個人喜好將經常使用的功能指定至相機按鈕或轉盤，使操作更容易。

- [設定頁選單：自訂控制](#)
- [自訂控制詳細資訊](#)

設定頁選單：自訂控制

● 拍攝時自訂控制(短片記錄)



- (1) [為拍攝自訂按鈕](#) ☆
- (2) [短片的快門按鈕功能](#)
- (3) [自訂轉盤/控制環](#) ☆
- (4) [☺☻☼ 方向以設定Tv/Av](#) ☆
- (5) [⓪ 方向以設定Tv/Av](#) ☆
- (6) [拍攝時切換 ☺☻☼](#) ☆

● 拍攝時自訂控制(靜止影像拍攝)



- (1) [為拍攝自訂按鈕](#) ☆
- (2) [自訂轉盤/控制環](#) ☆
- (3) [☺☻☼ 方向以設定Tv/Av](#) ☆
- (4) [⓪ 方向以設定Tv/Av](#) ☆
- (5) [拍攝時切換 ☺☻☼](#) ☆

● 拍攝時自訂控制(短片記錄)



(1) [多功能鎖](#)

(2) [相機/光學變焦速度](#) ☆

(3) [鏡頭光學變焦速度](#) ☆

● 拍攝時自訂控制(靜止影像拍攝)



(1) [觸控式快門](#)

(2) [多功能鎖](#)

(3) [相機/光學變焦速度](#) ☆

(4) [鏡頭光學變焦速度](#) ☆

● 拍攝時自訂控制



(1) [自動對焦區域選擇控制](#) ☆

(2) [靈敏度-自動對焦點選擇](#)

(3) [對焦/控制環](#) ☆

(4) [對焦環轉動](#)

(5) [RF鏡頭MF時對焦環靈敏度](#)

● 播放時自訂控制



(1) [為播放自訂按鈕](#) ☆

(2) [用進行影像跳轉](#)

(3) [用跳轉影像](#) ☆

(4) [播放時切換/](#)

● 自訂控制/重設



(1) [輕觸控制](#)

(2) [清除全部自訂控制](#) ☆

自訂控制詳細資訊

[拍攝時自訂控制]

[播放時自訂控制]



[自訂控制/重設]

您可在[]設定頁自訂相機功能，以符合自己的拍攝喜好。

[拍攝時自訂控制]

為拍攝自訂按鈕

可以將常用拍攝功能指定給易於使用的相機按鈕。可將用於拍攝靜止影像或短片的不同功能指定至同一個按鈕。

1. 選擇[: 為拍攝自訂按鈕]()。
2. 選擇一個相機控制項。



- 要切換至[: 為播放自訂按鈕]()，請按下 <INFO> 按鈕。

3. 選擇要指定的功能。



- 按下 <SET> 進行設定。
- 可透過按下 <INFO> 按鈕為畫面的左下方標記有 [INFO] 的功能配置進階設定。

注意事項

- [L-Fn]：指超遠攝鏡頭(具備影像穩定器)上的「自動對焦停止」或「鏡頭功能」按鈕。
- 要清除透過 [C]：為拍攝自訂按鈕] 配置的設定，請選擇 [C]：清除全部自訂控制]。

可自訂的功能(短片記錄)

●：預設 ○：可自訂

1	2	3	4	5	6	7	▲	◀	▶	▼	SET	⊛	L-Fn
[AF]：測光與自動對焦啟動													
●	○	○	-	○	○	○	-	-	-	-	-	-	○
AF-OFF：停止自動對焦													
○	○	○	○	○	○	○	-	-	-	-	-	-	●
*AF-OFF：自動曝光鎖、停止自動對焦													
○	○	○	○	○	○	○	-	-	-	-	-	-	○
[AF-ON]：自動對焦點選擇													
○	○	○	○	○	○	○	○	○	●	○	○	○	-
[AF-ON]：直接選擇自動對焦點													
-	-	-	-	-	-	-	○	○	○	○	-	●	-
[AF-ON]：將自動對焦點設定至中央													
○	○	○	○	○	○	○	○	○	○	○	○	-	○
●：開始/停止全區域自動對焦追蹤													
○	○	○	○	○	○	○	○	○	○	○	○	●	-
[AF-ON]：直接選擇自動對焦區域													
○	○	○	○	○	○	○	○	○	○	○	○	○	-
[AF-ON]：眼睛偵測													
○	○	○	○	○	○	○	○	○	○	○	○	○	-
[AF-ON]：重點偵測													
○	○	○	○	○	○	○	○	○	○	○	○	○	-
[AF-ON]：註冊人物優先次序													
○	○	○	○	○	○	○	○	○	○	○	○	○	-
AF-ME：對焦模式													
○	○	○	○	○	○	○	○	○	○	○	○	○	-
PEAK：峰值													
○	○	○	○	○	○	○	○	○	○	○	○	○	-

☑: 對焦導引														
<input type="radio"/>	<input type="radio"/>	<input type="radio"/>	<input type="radio"/>	<input type="radio"/>	<input type="radio"/>	<input type="radio"/>	<input type="radio"/>	<input type="radio"/>	<input type="radio"/>	<input type="radio"/>	<input type="radio"/>	<input type="radio"/>	<input type="radio"/>	<input type="radio"/>
☑FP: 註冊對焦預設														
<input type="radio"/>	<input type="radio"/>	<input type="radio"/>	<input type="radio"/>	<input type="radio"/>	<input type="radio"/>	<input type="radio"/>	<input type="radio"/>	<input type="radio"/>	<input type="radio"/>	<input type="radio"/>	<input type="radio"/>	<input type="radio"/>	<input type="radio"/>	<input type="radio"/>
☑FP: 回放對焦預設														
<input type="radio"/>	<input type="radio"/>	<input type="radio"/>	<input type="radio"/>	<input type="radio"/>	<input type="radio"/>	<input type="radio"/>	<input type="radio"/>	<input type="radio"/>	<input type="radio"/>	<input type="radio"/>	<input type="radio"/>	<input type="radio"/>	<input type="radio"/>	<input type="radio"/>
★: 自動曝光鎖														
<input type="radio"/>	<input type="radio"/>	<input type="radio"/>	<input type="radio"/>	<input type="radio"/>	<input type="radio"/>	<input type="radio"/>	<input type="radio"/>	<input type="radio"/>	<input type="radio"/>	<input type="radio"/>	<input type="radio"/>	<input type="radio"/>	<input type="radio"/>	<input type="radio"/>
★H: 自動曝光鎖(保持)														
<input type="radio"/>	<input type="radio"/>	<input checked="" type="radio"/>	<input type="radio"/>	<input type="radio"/>	<input type="radio"/>	<input type="radio"/>	<input type="radio"/>	<input type="radio"/>	<input type="radio"/>	<input type="radio"/>	<input type="radio"/>	<input type="radio"/>	<input type="radio"/>	<input type="radio"/>
★OFF: 解除自動曝光鎖														
<input type="radio"/>	<input type="radio"/>	<input type="radio"/>	<input type="radio"/>	<input type="radio"/>	<input type="radio"/>	<input type="radio"/>	<input type="radio"/>	<input type="radio"/>	<input type="radio"/>	<input type="radio"/>	<input type="radio"/>	<input type="radio"/>	<input type="radio"/>	<input type="radio"/>
☑☑: 曝光補償(按住按鈕並轉動☀)														
<input type="radio"/>	<input type="radio"/>	<input type="radio"/>	<input type="radio"/>	<input type="radio"/>	<input type="radio"/>	<input type="radio"/>	<input type="radio"/>	<input type="radio"/>	<input type="radio"/>	<input type="radio"/>	<input type="radio"/>	<input type="radio"/>	<input type="radio"/>	<input type="radio"/>
ISO: ISO感光度														
<input type="radio"/>	<input type="radio"/>	<input type="radio"/>	<input type="radio"/>	<input type="radio"/>	<input type="radio"/>	<input type="radio"/>	<input type="radio"/>	<input type="radio"/>	<input type="radio"/>	<input type="radio"/>	<input type="radio"/>	<input type="radio"/>	<input type="radio"/>	<input type="radio"/>
ISO☑: 設定ISO(按住按鈕並轉動☀)														
<input type="radio"/>	<input type="radio"/>	<input type="radio"/>	<input type="radio"/>	<input type="radio"/>	<input type="radio"/>	<input type="radio"/>	<input type="radio"/>	<input type="radio"/>	<input type="radio"/>	<input type="radio"/>	<input type="radio"/>	<input type="radio"/>	<input type="radio"/>	<input type="radio"/>
👁: 偽色														
<input type="radio"/>	<input type="radio"/>	<input type="radio"/>	<input type="radio"/>	<input type="radio"/>	<input type="radio"/>	<input type="radio"/>	<input type="radio"/>	<input type="radio"/>	<input type="radio"/>	<input type="radio"/>	<input type="radio"/>	<input type="radio"/>	<input type="radio"/>	<input type="radio"/>
👁: 斑馬條紋														
<input type="radio"/>	<input type="radio"/>	<input type="radio"/>	<input type="radio"/>	<input type="radio"/>	<input type="radio"/>	<input type="radio"/>	<input type="radio"/>	<input checked="" type="radio"/>	<input type="radio"/>	<input type="radio"/>	<input type="radio"/>	<input type="radio"/>	<input type="radio"/>	<input type="radio"/>
📽: 短片記錄														
<input type="radio"/>	<input type="radio"/>	<input type="radio"/>	<input type="radio"/>	<input type="radio"/>	<input type="radio"/>	<input type="radio"/>	<input type="radio"/>	<input type="radio"/>	<input type="radio"/>	<input type="radio"/>	<input type="radio"/>	<input type="radio"/>	<input type="radio"/>	<input type="radio"/>
 SERVO AF: 暫停短片伺服自動對焦														
<input type="radio"/>	<input type="radio"/>	<input type="radio"/>	<input type="radio"/>	<input type="radio"/>	<input type="radio"/>	<input type="radio"/>	<input type="radio"/>	<input type="radio"/>	<input type="radio"/>	<input type="radio"/>	<input type="radio"/>	<input type="radio"/>	<input type="radio"/>	<input type="radio"/>
🎵: 音訊狀態														
<input type="radio"/>	<input type="radio"/>	<input type="radio"/>	<input type="radio"/>	<input type="radio"/>	<input type="radio"/>	<input type="radio"/>	<input type="radio"/>	<input type="radio"/>	<input type="radio"/>	<input type="radio"/>	<input checked="" type="radio"/>	<input type="radio"/>	<input type="radio"/>	<input type="radio"/>
👁: 主體偵測自動對焦														
<input type="radio"/>	<input type="radio"/>	<input type="radio"/>	<input type="radio"/>	<input type="radio"/>	<input type="radio"/>	<input type="radio"/>	<input type="radio"/>	<input type="radio"/>	<input type="radio"/>	<input type="radio"/>	<input type="radio"/>	<input type="radio"/>	<input type="radio"/>	<input type="radio"/>

1	2	3	4	5	6	7	▲	◀	▶	▼	SET	☼	L-Fn
DIAL FUNC: 轉盤功能設定													
○	○	○	●	○	○	○	○	○	○	○	○	-	○
☼: 最高螢幕亮度(暫時)													
○	○	○	○	○	○	○	○	○	○	○	○	-	○
☼: 關閉電源													
○	○	○	○	○	○	○	○	-	-	-	-	-	○
☼: 關閉螢幕													
○	○	○	○	○	○	○	○	○	○	○	○	-	○
⏪: 切換對焦/控制環													
○	○	○	○	○	○	○	○	○	○	○	○	-	○
Q: 速控畫面													
○	○	○	○	○	○	○	○	○	○	○	○	-	○
Q: 放大/縮小													
○	●	○	○	○	○	○	○	○	○	○	○	-	○
▶: 影像重播													
○	○	○	○	○	○	○	○	○	○	○	○	-	○
▶Q: 播放時放大影像													
○	○	○	○	○	○	○	○	○	○	○	○	-	○
MENU: 顯示選單													
○	○	○	○	○	○	○	○	○	○	○	○	-	○
☼: 數位變焦													
○	○	○	○	○	○	○	○	○	○	○	○	-	○
☼: 閃爍偵測													
○	○	○	○	○	○	○	○	○	○	○	○	-	○
STEP: 手動HF防止閃爍拍攝(Tv)													
○	○	○	○	○	○	○	○	○	○	○	○	-	○
COLOR: 色彩模式													
○	○	○	○	○	○	○	●	○	○	○	○	-	○
☼: 相片風格													
○	○	○	○	○	○	○	○	○	○	○	○	-	○











色彩濾鏡														
<input type="radio"/>	<input type="radio"/>	<input type="radio"/>	<input type="radio"/>	<input type="radio"/>	<input type="radio"/>	<input type="radio"/>	<input type="radio"/>	<input type="radio"/>	<input type="radio"/>	<input type="radio"/>	<input type="radio"/>	<input type="radio"/>	<input type="radio"/>	<input type="radio"/>
Custom Picture														
<input type="radio"/>	<input type="radio"/>	<input type="radio"/>	<input type="radio"/>	<input type="radio"/>	<input type="radio"/>	<input type="radio"/>	<input type="radio"/>	<input type="radio"/>	<input type="radio"/>	<input type="radio"/>	<input type="radio"/>	<input type="radio"/>	<input type="radio"/>	<input type="radio"/>
自動亮度優化														
<input type="radio"/>	<input type="radio"/>	<input type="radio"/>	<input type="radio"/>	<input type="radio"/>	<input type="radio"/>	<input type="radio"/>	<input type="radio"/>	<input type="radio"/>	<input type="radio"/>	<input type="radio"/>	<input type="radio"/>	<input type="radio"/>	<input type="radio"/>	<input type="radio"/>
WB: 白平衡選擇														
<input type="radio"/>	<input type="radio"/>	<input type="radio"/>	<input type="radio"/>	<input checked="" type="radio"/>	<input type="radio"/>	<input type="radio"/>	<input type="radio"/>	<input type="radio"/>	<input type="radio"/>	<input type="radio"/>	<input type="radio"/>	<input type="radio"/>	<input type="radio"/>	<input type="radio"/>
切換色溫														
<input type="radio"/>	<input type="radio"/>	<input type="radio"/>	<input type="radio"/>	<input type="radio"/>	<input type="radio"/>	<input type="radio"/>	<input type="radio"/>	<input type="radio"/>	<input type="radio"/>	<input type="radio"/>	<input type="radio"/>	<input type="radio"/>	<input type="radio"/>	<input type="radio"/>
WB: 白平衡校正														
<input type="radio"/>	<input type="radio"/>	<input type="radio"/>	<input type="radio"/>	<input type="radio"/>	<input type="radio"/>	<input type="radio"/>	<input type="radio"/>	<input type="radio"/>	<input type="radio"/>	<input type="radio"/>	<input type="radio"/>	<input type="radio"/>	<input type="radio"/>	<input type="radio"/>
自動白平衡鎖定														
<input type="radio"/>	<input type="radio"/>	<input type="radio"/>	<input type="radio"/>	<input type="radio"/>	<input type="radio"/>	<input type="radio"/>	<input type="radio"/>	<input type="radio"/>	<input type="radio"/>	<input type="radio"/>	<input type="radio"/>	<input type="radio"/>	<input type="radio"/>	<input type="radio"/>
PRE 預錄														
<input type="radio"/>	<input type="radio"/>	<input type="radio"/>	<input type="radio"/>	<input type="radio"/>	<input type="radio"/>	<input type="radio"/>	<input type="radio"/>	<input type="radio"/>	<input type="radio"/>	<input type="radio"/>	<input type="radio"/>	<input type="radio"/>	<input type="radio"/>	<input type="radio"/>
短片自拍定時器														
<input type="radio"/>	<input type="radio"/>	<input type="radio"/>	<input type="radio"/>	<input type="radio"/>	<input type="radio"/>	<input type="radio"/>	<input type="radio"/>	<input type="radio"/>	<input type="radio"/>	<input type="radio"/>	<input type="radio"/>	<input type="radio"/>	<input type="radio"/>	<input type="radio"/>
數位IS														
<input type="radio"/>	<input type="radio"/>	<input type="radio"/>	<input type="radio"/>	<input type="radio"/>	<input type="radio"/>	<input type="radio"/>	<input type="radio"/>	<input type="radio"/>	<input type="radio"/>	<input type="radio"/>	<input type="radio"/>	<input type="radio"/>	<input type="radio"/>	<input type="radio"/>
自動水平校正														
<input type="radio"/>	<input type="radio"/>	<input type="radio"/>	<input type="radio"/>	<input type="radio"/>	<input type="radio"/>	<input type="radio"/>	<input type="radio"/>	<input type="radio"/>	<input type="radio"/>	<input type="radio"/>	<input type="radio"/>	<input type="radio"/>	<input type="radio"/>	<input type="radio"/>
待機:低解析度														
<input type="radio"/>	<input type="radio"/>	<input type="radio"/>	<input type="radio"/>	<input type="radio"/>	<input type="radio"/>	<input type="radio"/>	<input type="radio"/>	<input type="radio"/>	<input type="radio"/>	<input type="radio"/>	<input type="radio"/>	<input type="radio"/>	<input type="radio"/>	<input type="radio"/>
Wi-Fi/藍牙連線														
<input type="radio"/>	<input type="radio"/>	<input type="radio"/>	<input type="radio"/>	<input type="radio"/>	<input type="radio"/>	<input type="radio"/>	<input type="radio"/>	<input type="radio"/>	<input type="radio"/>	<input type="radio"/>	<input type="radio"/>	<input type="radio"/>	<input type="radio"/>	<input type="radio"/>
LIVE: 直播														
<input type="radio"/>	<input type="radio"/>	<input type="radio"/>	<input type="radio"/>	<input type="radio"/>	<input checked="" type="radio"/>	<input type="radio"/>	<input type="radio"/>	<input type="radio"/>	<input type="radio"/>	<input type="radio"/>	<input type="radio"/>	<input type="radio"/>	<input type="radio"/>	<input type="radio"/>
記錄功能+記憶卡/資料夾選擇														
<input type="radio"/>	<input type="radio"/>	<input type="radio"/>	<input type="radio"/>	<input type="radio"/>	<input type="radio"/>	<input type="radio"/>	<input type="radio"/>	<input type="radio"/>	<input type="radio"/>	<input type="radio"/>	<input type="radio"/>	<input type="radio"/>	<input type="radio"/>	<input type="radio"/>

1	2	3	4	5	6	7	▲	◀	▶	▼	SET	✱	L-Fn
☑: 切换記錄顯示放大率													
○	○	○	○	○	○	○	○	○	○	○	○	-	○
OFF: 無效(關閉)													
○	○	○	○	○	○	○	○	○	○	○	○	○	○

可自訂的功能(靜止影像拍攝)

●：預設 ○：可自訂

	1	2	3	4	5	6	7	▲	◀	▶	▼	SET	⊗	L-Fn
AF: 測光與自動對焦啟動	●	●	○	○	-	○	○	○	-	-	-	-	-	○
AF-OFF: 停止自動對焦	-	○	○	○	○	○	○	○	-	-	-	-	-	●
*AF-OFF: 自動曝光鎖、停止自動對焦	-	○	○	○	○	○	○	○	-	-	-	-	-	○
AF-AS: 自動對焦點選擇	-	○	○	○	○	○	○	○	○	●	○	○	○	○
AF-AS: 直接選擇自動對焦點	-	-	-	-	-	-	-	-	○	○	○	○	-	●
AF-C: 將自動對焦點設定至中央	-	○	○	○	○	○	○	○	○	○	○	○	○	○
AF-ON: 開始/停止全區域自動對焦追蹤	-	○	○	○	○	○	○	○	○	○	○	○	○	●
AF-AS: 直接選擇自動對焦區域	-	○	○	○	○	○	○	○	○	○	○	○	○	○
AF-AS: 直接選擇要偵測的主體	-	○	○	○	○	○	○	○	○	○	○	○	○	○
ONE SHOT / SERV: 單次自動對焦 → 伺服自動對焦	-	○	○	○	○	○	○	○	○	○	○	○	○	○
AF-AS: 對偵測到的主體自動對焦	-	○	○	○	-	○	○	○	-	-	-	-	-	○
AF-AS: 眼睛偵測自動對焦	-	○	○	○	-	○	○	○	-	-	-	-	-	○
AF-AS: 眼睛偵測	-	○	○	○	○	○	○	○	○	○	○	○	○	○

 重點偵測														
-	o	o	o	o	o	o	o	o	o	o	o	o	-	o
 註冊人物優先次序														
-	o	o	o	o	o	o	o	o	o	o	o	o	-	o
AF/MF: 對焦模式														
-	o	o	o	o	o	o	o	o	o	o	o	o	-	o
PEAK: 峰值														
-	o	o	o	o	o	o	o	o	o	•	o	o	-	o
 對焦導引														
-	o	o	o	o	o	o	o	o	o	o	o	o	-	o
 註冊對焦預設														
-	o	o	o	o	o	o	o	o	o	o	o	o	-	o
 回放對焦預設														
-	o	o	o	o	o	o	o	o	o	o	o	o	-	o
 測光啟動														
o	-	-	-	-	-	-	-	-	-	-	-	-	-	-
 自動曝光鎖														
-	o	o	•	o	o	o	o	-	-	-	-	-	-	o
 自動曝光鎖(保持)														
-	o	o	o	o	o	o	o	-	-	-	-	-	-	o
 自動曝光鎖(按下按鈕時)														
o	-	-	-	-	-	-	-	-	-	-	-	-	-	-
 解除自動曝光鎖														
-	o	o	o	o	o	o	o	-	-	-	-	-	-	o
 曝光補償(按住按鈕並轉動☀️)														
-	o	o	o	o	o	o	o	o	o	o	o	o	-	o
ISO: ISO感光度														
-	o	o	o	o	o	o	o	o	o	o	o	o	-	o

	1	2	3	4	5	6	7	▲	◀	▶	▼	SET		L-Fn
ISO : 設定ISO(按住按鈕並轉動)														
-	o	o	o	-	o	o	o	o	o	o	o	o	-	o
DIAL FUNC : 轉盤功能設定														
-	o	o	o	•	o	o	o	o	o	o	o	o	-	o
 : 最高螢幕亮度(暫時)														
-	o	o	o	o	o	o	o	o	o	o	o	o	-	o
 : 關閉電源														
-	o	o	o	o	o	o	o	-	-	-	-	-	-	o
 : 關閉螢幕														
-	o	o	o	o	o	o	o	o	o	o	o	o	-	o
 : 靜音快門功能														
-	o	o	o	o	o	o	o	o	o	o	o	o	-	o
 : 切換對焦/控制環														
-	o	o	o	o	o	o	o	o	o	o	o	o	-	o
 : 景深預覽														
-	o	o	o	o	o	o	o	o	o	o	o	o	-	o
AUTO : 重設Fv模式中選定的項目														
-	o	o	o	o	o	o	o	•	o	o	o	o	-	o
 : 重設Fv模式中的Tv/Av//ISO														
-	o	o	o	o	o	o	o	o	o	o	•	o	-	o
 : 速控畫面														
-	o	o	o	o	o	o	o	o	o	o	o	o	-	o
Q : 放大/縮小														
-	o	•	o	o	o	o	o	o	o	o	o	o	-	o
 : 影像重播														
-	o	o	o	o	o	o	o	o	o	o	o	o	-	o
 : 播放時放大影像														
-	o	o	o	o	o	o	o	o	o	o	o	o	-	o

MENU: 顯示選單														
-	o	o	o	o	o	o	o	o	o	o	o	o	-	o
: 影像畫質														
-	o	o	o	o	o	o	o	o	o	o	o	o	-	o
RAW JPEG: 單按畫質設定														
-	o	o	o	o	o	o	o	o	o	o	o	o	-	o
RAW JPEG H: 單按畫質(保持)														
-	o	o	o	o	o	o	o	o	o	o	o	o	-	o
: 裁切/長寬比														
-	o	o	o	o	o	o	o	o	o	o	o	o	-	o
: 在裁切/長寬比之間切換														
-	o	o	o	o	o	o	o	o	o	o	o	o	-	o
: 數位增距鏡														
-	o	o	o	o	o	o	o	o	o	o	o	o	-	o
STEP: 手動HF防止閃爍拍攝(Tv)														
-	o	o	o	o	o	o	o	o	o	o	o	o	-	o
: 為HF防止閃爍拍攝建議的Tv值														
-	o	o	o	o	o	o	o	o	o	o	o	o	-	o
COLOR: 色彩模式														
-	o	o	o	o	o	o	o	•	o	o	o	o	-	o
: 相片風格														
-	o	o	o	o	o	o	o	o	o	o	o	o	-	o
: 色彩濾鏡														
-	o	o	o	o	o	o	o	o	o	o	o	o	-	o
: 自動亮度優化														
-	o	o	o	o	o	o	o	o	o	o	o	o	-	o
WB: 白平衡選擇														
-	o	o	o	o	•	o	o	o	o	o	o	o	-	o

	1	2	3	4	5	6	7					SET		L-Fn
: 切換色溫														
-	○	○	○	○	○	○	○	○	○	○	○	○	-	○
WB: 白平衡偏移/包圍														
-	○	○	○	○	○	○	○	○	○	○	○	○	-	○
: 拍攝模式														
-	○	○	○	○	○	○	○	○	○	○	○	○	-	○
PRE: 預先連續拍攝														
-	○	○	○	○	○	○	○	○	○	○	○	○	-	○
: 觸控式快門														
-	○	○	○	○	○	○	○	○	○	○	○	○	-	○
: 顯示格數設定														
-	○	○	○	○	○	○	○	○	○	○	○	○	-	○
: Wi-Fi/藍牙連線														
-	○	○	○	○	○	○	○	○	○	○	○	○	-	○
: 記錄功能+記憶卡/資料夾選擇														
-	○	○	○	○	○	○	○	○	○	○	○	○	-	○
: 建立資料夾														
-	○	○	○	○	○	○	○	○	○	○	○	○	-	○
OFF: 無效(關閉)														
-	○	○	○	○	○	○	●	○	○	○	○	○	○	○

註冊對焦預設/回放對焦預設

使用RF或RF-S鏡頭時，您可以在相機上預先設定想要的對焦位置。待機時，按下某個按鈕即可應用已儲存的對焦預設位置。

在相機上註冊對焦位置

對焦想要的對焦距離並註冊為對焦預設，然後按下指定給[**註冊對焦預設**]的按鈕。

召回預設對焦位置

按下指定給[**回放對焦預設**]的按鈕。



注意事項



- 對焦預設在自動對焦和手動對焦模式下可用。
- 切換鏡頭或更換相機電池時，註冊的對焦位置會被清除。

自動白平衡鎖定

可以在短片記錄時透過按下指定給[**自動白平衡鎖定**]的按鈕來暫停自動白平衡操作。要取消鎖定，請再次按下按鈕。

短片的快門按鈕功能

可以設定在短片記錄期間半按或全按快門按鈕所執行的功能。

1. 選擇[: 短片的快門按鈕功能]。
2. 選擇選項。

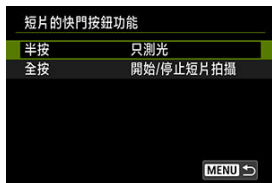

- **半按**
指定半按快門按鈕所執行的功能。
- **全按**
指定完全按下快門按鈕所執行的功能。

3. 選擇選項。

[半按]選項





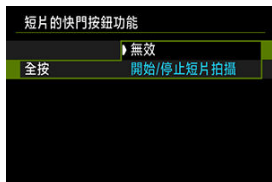

- **測光+AF伺服AF**
如您持續半按快門按鈕，相機會持續對主體進行對焦。如您按下 < AF-ON > 按鈕，相機將只執行一次對焦。
- **測光+單次自動對焦**
如您半按快門按鈕，相機將只執行一次對焦。
- **只測光**
半按快門按鈕會開始測光。要對焦，請按下 < AF-ON > 按鈕。



[全按]選項



- 將[全按]設為[無效]時，無法透過按下快門按鈕來記錄影片。

自訂轉盤/控制環



可以將常用功能指定給 <  >、<  > 和 <  > 轉盤以及 <  > 環。

1. 選擇 [: 自訂轉盤/控制環] ()。
2. 選擇一個相機控制項。





3. 選擇要指定的功能。



















- 按下 <  > 進行設定。
- 可透過按下 <  > 按鈕為畫面的左下方標記有 [**INFO**] 的功能配置進階設定。

注意事項



- 要清除透過 [: 自訂轉盤/控制環] 配置的設定，請選擇 [: 清除全部自訂控制]。

可用的轉盤功能

●：預設 ○：可自訂







功能				
Tv  : 變更快門速度 (當按住測光按鈕時)	-	-	-	○
Av  : 變更光圈值 (當按住測光按鈕時)	-	-	-	○
ISO  : 設定ISO感光度 (當按住測光按鈕時)	-	-	-	○
 : 曝光補償 (當按住測光按鈕時)	-	-	-	●
AF  : 選擇自動對焦區域 (當按住測光按鈕時)	-	-	-	○
 : 相片風格 (當按住測光按鈕時)	-	-	-	○
WB  : 白平衡選擇 (當按住測光按鈕時)	-	-	-	○
 : 選擇色溫 (當按住測光按鈕時)	-	-	-	○
Tv : 變更快門速度	-	-	-	○
Av : 變更光圈值	-	-	-	○
Tv : M模式中的快門速度設定	●	○	○	-
Av : M模式中的光圈設定	○	○	●	-
ISO : 設定ISO感光度	-	●	○	○
 : 曝光補償	-	○	○	○
 : 直接選擇自動對焦點	-	○	○	-
AF  : 選擇自動對焦區域	-	○	○	○
 : 相片風格	-	○	○	○
WB : 白平衡選擇	-	○	○	○
 : 選擇色溫	-	○	○	○
OFF : 無效(關閉)	○	○	○	○





注意事項

- 在<Fv>模式下，無法自訂<>轉盤。
- []: RF鏡頭和鏡頭轉接器上的控制環。

方向以設定Tv/Av





設定快門速度及光圈值時可反轉轉盤轉動方向。

反轉 < >、< > 和 < > 轉盤在 <M> 拍攝模式下的轉動方向，並僅反轉 < > 轉盤在其它拍攝模式下的轉動方向。在 <M> 模式下 < > 和 < > 轉盤的方向與在 <P><Tv><Av> 模式中設定曝光補償時的方向相一致。

-  : 一般
-  : 反方向

方向以設定Tv/Av

可以反轉使用RF或RF-S鏡頭或鏡頭轉接器的控制環設定快門速度和光圈值時的方向。



-  : 一般
-  : 反方向

拍攝時切換 /

可以反轉指定給主轉盤和速控轉盤2的功能。

- OFF: 關閉
- ON: 啟動



觸控式快門

可以指定觸控式快門。設為 **[啟動]** 時，拍攝畫面左下方的 **[**] 顯示將變更為 **[**]，並且會啟動觸控式快門。

有關觸控式快門的說明，請參閱 [使用觸控式快門拍攝](#)。

多功能鎖

指定啟動多功能鎖時要鎖定的相機控制項。可幫助防止意外更改設定。

1. 選擇[: 多功能鎖](、)。
2. 選擇要鎖定的相機控制項。



- 選擇一個相機控制項，然後按下 <  > 以顯示[✓]。

3. 選擇[確定]。

- 按下 < LOCK > 按鈕以鎖定所選的[✓]相機控制項。

注意事項

- [: 多功能鎖]右端的星號「*」表示預設設定已被變更。

相機/ 光學變焦速度

您可以設定在使用變焦桿或無線遙控器進行變焦時使用的光學變焦速度。
可以分別設定在拍攝待機期間和短片記錄期間的變焦速度。



● 變焦速度

設定變焦速度。

快：適用於在拍攝待機狀態下變焦。

慢：適用於想要慢速變焦的情況，例如在短片記錄期間。

● 速度等級

設定變焦速度等級(相對於變焦速度)，視按下變焦控制項的程度，變焦速度較快或較慢。
在1-15的範圍為變焦速度[快]和[慢]設定速度等級。

📄 注意事項

- 另行購買的無線遙控器的變焦速度對應[○]設定。

鏡頭光學變焦速度

使用電動變焦鏡頭時可用。

視轉動變焦環的程度，光學變焦速度較快或較慢。

可以分別設定在拍攝待機期間和短片記錄期間的變焦速度。



- **變焦速度**

設定變焦速度。

快：適用於在拍攝待機狀態下變焦。

慢：適用於想要慢速變焦的情況，例如在短片記錄期間。

- **速度等級**







設定變焦速度等級(相對於變焦速度)，視轉動變焦環的程度，變焦速度較快或較慢。

在1-15的範圍為變焦速度[快]和[慢]設定速度等級。



自動對焦區域選擇控制

可以設定自動對焦區域選擇方法的切換方式。



- **M-Fn** :  → M-Fn 按鈕
按下 <  > 按鈕，然後按下 < M-Fn > 按鈕。每次按下按鈕都會切換自動對焦區域。
-  :  → 主轉盤
按下 <  > 按鈕，然後轉動 <  > 轉盤以切換自動對焦區域。

注意事項

- 設為  → 主轉盤 時，使用 <  > 水平移動自動對焦點。

靈敏度- 自動對焦點選擇

可以調整應用於選擇自動對焦點位置的多功能控制器靈敏度。



對焦/控制環

在此選單中，可以配置鏡頭的[對焦/控制環]功能。

未配備有對焦/控制環開關的鏡頭

- **對焦：當作對焦環使用**

對焦/控制環將當作對焦環使用。

- **控制：當作控制環使用**

對焦/控制環將當作控制環使用。要將[AF: 對焦模式]限制為[AF]，請按下< [Q] > 按鈕並為[當作為控制環使用時對焦模式為自動對焦]添加核取標記[✓]。

同時具有對焦環和控制環且顯示此選單的鏡頭

- **對焦：當作對焦環使用**

對焦或控制環操作不變。

- **控制：當作控制環使用**

對焦環將當作控制環使用。控制環操作已關閉。





注意事項

- 配備有對焦/控制環開關的鏡頭不顯示此選單。使用鏡頭配置對焦/控制環功能。
- 有關同時具有對焦環和控制環且相機顯示此選單的鏡頭的詳細資訊，請造訪Canon 網站。
- 透過[📷: 自訂速控]或[📷: 自訂速控 [Q] 2] (🔗) 進行自訂後，您也可以從速控畫面進行配置。

對焦環轉動

可以反轉RF鏡頭對焦環的旋轉方向來調整設定。





- : 一般
- : 反方向

RF鏡頭MF時對焦環靈敏度

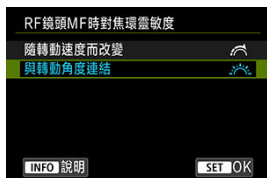
可以設定RF鏡頭對焦環的靈敏度。



- : **隨轉動速度而改變**
對焦環靈敏度因旋轉速度而異。
- : **與轉動角度連結**
無論轉動速度如何，都會根據轉動量調整對焦位置。

[播放時自訂控制]

為播放自訂按鈕

可以將常用播放功能指定給易於使用的相機按鈕。

1. 選擇[: 為播放自訂按鈕]()。
2. 選擇一個相機控制項。



- 要切換至[: 為拍攝自訂按鈕](), 請按下<INFO>按鈕。

3. 選擇要指定的功能。



- 按下<SET>進行設定。
- 可透過按下<INFO>按鈕為畫面的左下方標記有[INFO]的功能配置進階設定。

注意事項

- 要清除透過[: 為播放自訂按鈕]配置的設定，請選擇[: 清除全部自訂控制]。

可自訂的功能

●：預設 ○：可自訂





功能	4	6	7	SET
○m: 保護	○	○	○	○
★: 分級	○	○	●	○
🗑️: 刪除影像	○	○	○	○
○m/📄: 保護(用📄+🔍跳轉影像)	○	○	○	○
★/📄: 分級(用📄+🔍跳轉影像)	○	○	○	○
📏: 裁切影像	○	○	○	○
🔍: 影像搜尋	○	●	○	○
🔍: 放大/縮小	○	○	○	○
📱: 發送影像至智慧型手機	●	○	○	○
📁: 傳輸影像至FTP伺服器	○	○	○	○
📁📱: 影像選擇/傳輸 (FTP 伺服器)	○	○	○	○
📁📄: 影像選擇/傳輸 (EOS Utility)	○	○	○	○
📁: 與拍攝時的自訂按鈕相同	○	○	-	-
OFF: 無效(關閉)	○	○	○	●

用 進行影像跳轉

您可以設定相機在播放畫面顯示單張影像時轉動  轉盤的影像跳轉方法。



注意事項

- 對於[按指定張數跳轉影像]，可以轉動  轉盤選擇要跳轉的影像數量。
- 設為[按影像分級顯示]時，轉動  轉盤選擇分級 ()。選擇  將會在瀏覽時顯示所有已分級的影像。
- 您還可以在播放畫面顯示單張影像時透過左右按  來變更跳轉方法。

用 \pm C + \odot 跳轉影像

您可以設定相機在播放畫面顯示單張影像時按下指定給 [★/☐] [On/☐] 的按鈕的同時轉動 < \odot > 轉盤的影像跳轉方法。



注意事項



- 將 [★/☐] [On/☐] 指定給 [☑] 為播放自訂按鈕] 中的按鈕時，您可以配置此功能 (☑)。
- 對於 [按指定張數跳轉影像]，可以轉動 < \odot > 轉盤選擇要跳轉的影像數量。
- 設為 [按影像分級顯示] 時，轉動 < \odot > 轉盤選擇分級 (☑)。選擇 ★ 將會在瀏覽時顯示所有已分級的影像。

播放時切換



可以切換指定給轉盤於播放畫面上使用的功能。



- **關閉**

將[影像跳轉]指定給 <  > 轉盤，並將[放大/索引檢視]指定給 <  > 轉盤。

- **啟用**

將[放大/索引檢視]指定給 <  > 轉盤，並將[影像跳轉]指定給 <  > 轉盤。

注意事項

- 選單和畫面(例如，速控畫面和放大/縮小畫面)中對應的圖示會相應地變更。

輕觸控制

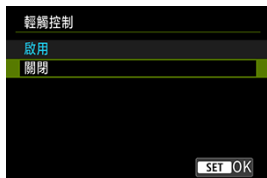

- 要關閉輕觸操作時，選擇[關閉]。

⚠ 注意

有關觸控式螢幕面板操作的注意事項

- 請勿使用尖銳物品(如指甲或圓珠筆)進行輕觸操作。
- 請勿使用濕的手指進行輕觸操作。如螢幕或手指潮濕，觸控式螢幕面板可能會沒有反應或可能會發生故障。這種情況下，請關閉電源並用布拭去濕氣。
- 將市面販售的保護膜或貼紙貼在螢幕上可能會降低輕觸操作的靈敏度。

清除全部自訂控制

選擇 : **清除全部自訂控制** 會清除所有自訂控制設定。

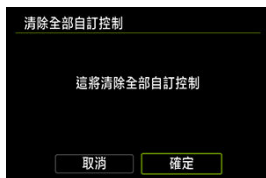

您可詳細調整相機功能以符合自己的拍攝喜好。您還可以將經常調整的選單項目和自訂功能加入至我的選單設定頁。

- [設定頁選單：自訂功能](#)
- [自訂功能設定項目](#)
- [設定頁選單：我的選單](#)
- [註冊至我的選單](#)

設定頁選單：自訂功能

● 曝光C.Fn



- (1) [曝光等級增量](#)
- (2) [ISO感光度設定的增量](#)
- (3) [測光感光度/ISO自動](#)
- (4) [自動取消包圍曝光](#)
- (5) [包圍曝光次序](#)
- (6) [包圍拍攝數量](#)

● 曝光C.Fn



- (1) [安全偏移](#)
- (2) [新光圈值下保持相同的曝光](#)
- (3) [對焦後鎖定自動曝光的測光模式](#)
- (4) [快門速度範圍設定](#)
- (5) [設定光圈範圍](#)

● 其它C.Fn/重設



- (1) [加入裁切資訊](#)
- (2) [預設刪除選項](#)
- (3) [不裝鏡頭釋放快門](#)
- (4) [關閉電源時縮回鏡頭](#)
- (5) [加入IPTC資訊](#)
- (6) [清除全部自訂功能\(C.Fn\)](#)

選擇[☒]：清除全部自訂功能(C.Fn)會清除所有自訂功能設定。

自訂功能設定項目

[曝光C.Fn]

[其它C.Fn/重設]

您可在[]設定頁自訂相機功能，以符合自己的拍攝喜好。更改為與預設值不同的設定都顯示為藍色。

曝光等級增量

設定以1/2級為單位調整快門速度、光圈值、曝光補償及自動包圍曝光等設定。

- 1/3: 1/3級
- 1/2: 1/2級

注意事項

- 設為[1/2級]時，顯示如下所示。



- 其它相機設定(例如設定最慢的快門速度)可能會變更曝光等級增量。

ISO感光度設定的增量

您可以將ISO感光度手動設定的增量變更為整級。



- 1/3: 1/3級
- 1/1: 1級

注意事項

- 設定ISO自動後，即使設定為[1級]，也將自動設為以1/3級為單位設定ISO感光度。

測光感光度/ISO自動

在下列情況下，可以設定測光定時器停止後的ISO感光度狀態：ISO自動在<P><Tv><Av><M>模式下操作，相機已在測光或測光定時器執行期間調整了ISO感光度。

- AUTO : 測光後恢復為自動
- AUTO : 測光後保留感光度

自動取消包圍曝光

可以指定當電源開關置於<OFF>時取消自動包圍曝光和白平衡包圍。

- ON : 啟動
- OFF : 關閉

包圍曝光次序

可變更自動包圍曝光拍攝次序及白平衡包圍次序。

- 0→+ : 0, -, +
- -0+ : -, 0, +
- +0- : +, 0, -

自動包圍曝光	白平衡包圍	
	B/A方向	M/G方向
0 : 標準曝光	0 : 標準白平衡	0 : 標準白平衡
- : 曝光不足	- : 藍色偏移	- : 洋紅色偏移
+ : 曝光過度	+ : 琥珀色偏移	+ : 綠色偏移

包圍拍攝數量

可以變更使用自動包圍曝光和白平衡包圍時的拍攝張數。
當[包圍曝光次序]設為[0, -, +]時，包圍曝光相片將按照如下表所示進行拍攝。

- 3 : 3張
- 2 : 2張
- 5 : 5張
- 7 : 7張

(以1級為單位)

	第1張	第2張	第3張	第4張	第5張	第6張	第7張
3 : 3張	標準(0)	-1	+1				
2 : 2張	標準(0)	±1					
5 : 5張	標準(0)	-2	-1	+1	+2		
7 : 7張	標準(0)	-3	-2	-1	+1	+2	+3



注意事項



- 如設定[2張]，可在設定自動包圍曝光範圍時選擇+或-側。使用白平衡包圍曝光時，會朝B/A或M/G的負值方向調整第2張相片。

安全偏移

當主體亮度改變而使在自動曝光範圍中無法取得標準曝光時，相機會自動變更手動選擇的設定以獲得標準曝光。**[快門速度/光圈]**適用於<Tv>或<Av>模式。**[ISO感光度]**適用於<P>、<Tv>或<Av>模式。

- OFF：關閉
- Tv/Av：快門速度/光圈
- ISO：ISO感光度

注意事項

- 如果無法獲得標準曝光，安全偏移將凌駕[ **ISO感光度設定**]中的[**ISO感光度範圍**]或[**最低快門速度**]預設設定以外的設定。
- 使用ISO感光度進行安全偏移時的最低及最高限制取決於[**自動範圍**]設定()。然而，如手動設定的ISO感光度超出[**自動範圍**]，安全偏移將在手動設定的ISO感光度範圍內生效。

新光圈值下保持相同的曝光

如果(1)更換了鏡頭、(2)安裝了增距鏡或(3)使用了最大光圈可變的變焦鏡頭，在<M>模式(手動曝光拍攝)下且手動設定ISO感光度時(設為ISO自動時除外)，最大光圈值可能會減少(最低f值可能會增大)。此功能透過自動調整ISO感光度或快門速度(Tv值)以保持與進行(1)、(2)或(3)操作之前相同的曝光度，可有效防止因而導致的曝光不足。

設為[ISO感光度/快門速度]時，會在ISO感光度範圍內自動調整ISO感光度。如果透過調整ISO感光度無法維持曝光，會自動調整快門速度(Tv值)。

- OFF：關閉
- ISO：ISO感光度
- ISO/Tv：ISO感光度/快門速度
- Tv：快門速度

注意

- 對使用微距鏡頭時由於放大倍率變化而引起的有效光圈值的變化，此功能不起作用。
- 如果設定[ISO感光度]且無法以[ISO感光度範圍]中的感光度維持曝光，則無法提供(1)、(2)或(3)之前相同的曝光。
- 如果設定[快門速度]且無法以[快門速度範圍設定]中設定的快門速度維持曝光，則無法提供(1)、(2)或(3)之前相同的曝光。
- [新光圈值下保持相同的曝光]設為[快門速度]或[ISO感光度/快門速度]時，快門速度被限制在1/8000。

注意事項

- 此功能也會對最高f/數值(最小光圈)的變更起作用。
- 如果在已設定[ISO感光度]、[ISO感光度/快門速度]或[快門速度]時執行(1)、(2)或(3)，且在將相機返回(1)、(2)或(3)之前的原始狀態前沒有調整ISO感光度、快門速度或光圈值，則會還原原始曝光設定。
- 如果設定了[ISO感光度]時並且ISO感光度增加到擴展ISO感光度，快門速度可能會變更以維持曝光。

對焦後鎖定自動曝光的測光模式



對於每種測光模式，可以指定在使用單次自動對焦合焦主體時，是否鎖定曝光(自動曝光鎖)。持續半按快門按鈕時會鎖定曝光。選擇使用自動曝光鎖的測光模式並添加核取標記[✓]。選擇[確定]註冊設定。

快門速度範圍設定

您可以設定快門速度範圍。在<Fv>、<Tv>或<M>模式下，可以在指定的範圍內手動設定快門速度。在<P>或<Av>模式下，或在快門速度設為[AUTO]時的<Fv>模式下，會在指定範圍內自動設定快門速度(短片記錄時除外)。選擇[確定]註冊設定。

- **最低速度**：可在30秒–1/8000秒範圍內設定。
- **最高速度**：可在1/16000秒–15秒範圍內設定。

⚠ 注意

- 此設定不會應用到高频防止閃爍拍攝中。

設定光圈範圍

您可以設定光圈值範圍。在<Fv><Av><M>模式下，可以在指定的範圍內手動設定光圈值。在<P>或<Tv>模式下，或在光圈值設為[AUTO]時的<Fv>模式下，會在指定的範圍內自動設定光圈值。選擇[確定]註冊設定。

- **最大光圈**
可在f/1.0–f/64範圍內設定。
- **最小光圈**
可在f/91–f/1.4範圍內設定。

注意事項



- 取決於鏡頭的最小和最大光圈值，可用的光圈值範圍會有所不同。

加入裁切資訊

添加裁切資訊會在拍攝時顯示所指定的長寬比對應的垂直線，這樣便可以如同使用中片幅或大片幅相機(6×6 cm、4×5 inch等)拍攝一般進行構圖並拍攝。拍攝時，不會裁切記錄在卡上的影像，而是為影像添加用於在Digital Photo Professional(EOS軟體)中進行裁切的長寬比資訊。您可將影像匯入到電腦中的Digital Photo Professional，並將影像輕鬆裁切為拍攝時所設定的長寬比。

- OFF：關閉
- 6:6：長寬比6:6
- 3:4：長寬比3:4
- 4:5：長寬比4:5
- 6:7：長寬比6:7
- 5:6：長寬比10:12
- 5:7：長寬比5:7



! 注意

- 只有當[  裁切/長寬比]設為[全片幅]時，才能添加裁切資訊。
- 如果使用相機處理帶有裁切資訊的RAW影像時()，也不會以裁切的尺寸儲存JPEG或HEIF影像。在這種情況下，RAW處理會產生帶有裁切資訊的JPEG或HEIF影像。



注意事項

- 螢幕上會顯示表示指定的長寬比的垂直線。

預設刪除選項

您可設定在影像播放期間或拍攝後檢視影像期間按下 <  > 按鈕進入刪除選單 () 時預設選擇的選項。

透過設定 [取消] 以外的選項，只需按下 <  > 即可快速刪除影像。

- : 選擇 [取消]
- : 選擇 [刪除]
- **RAW**: 選擇 [刪除RAW]
- **J/H**: 選擇 [刪除非RAW]

注意

- 設定 [取消] 以外的選項時，請小心不要意外刪除影像。

不裝鏡頭釋放快門

您可指定不安裝鏡頭時是否可以拍攝靜止影像或短片。

- OFF：關閉
- ON：啟動

關閉電源時縮回鏡頭

可以設定當相機的電源開關設為<OFF>時是否自動縮回齒輪型STM鏡頭(例如RF35mm F1.8 Macro IS STM)。

- ON：啟動
- OFF：關閉

注意

- 使用自動關閉電源，無論設定為何，鏡頭都不會縮回。
- 移除鏡頭前，請確保鏡頭已縮回。

注意事項

- 設定為**[啟動]**時，無論鏡頭的對焦模式開關設定(自動對焦或手動對焦)為何，此功能都會生效。

加入IPTC資訊

從EOS應用程式(EOS Utility)等軟體將IPTC(國際新聞電訊委員會)資訊註冊到相機後，您可在拍攝時將IPTC資訊記錄(嵌入)到JPEG/HEIF/RAW靜止影像中。**這對於檔案管理和其它使用IPTC資訊的工作十分有用。**



有關將IPTC資訊註冊到相機的說明和可註冊的資訊的詳細資訊，請參閱軟體使用說明書。

- OFF：關閉
- ON：啟動

注意

- 記錄短片時不會添加IPTC資訊。



注意事項

- 播放期間，您可查看是否已添加IPTC資訊。
- 可以使用Digital Photo Professional(EOS軟體)查看影像中的IPTC資訊。
- 如果選擇[：清除全部自訂功能(C.Fn)]()，並不會刪除註冊在相機上的IPTC資訊，但是設定會變更為[關閉]。

清除全部自訂功能(C.Fn)

選擇[：清除全部自訂功能(C.Fn)]會清除所有自訂功能設定。

注意事項

- 即使在使用[：清除全部自訂功能(C.Fn)]的情況下保留了使用[：加入IPTC資訊]添加的資訊，設定仍會變更為[關閉]。

設定頁選單：我的選單

● 我的選單管理



- (1) [新增我的選單設定頁](#)
- (2) [將我的選單設定頁全部刪除](#)
- (3) [刪除全部項目](#)
- (4) [選單顯示](#)

註冊至我的選單

- [建立並新增我的選單設定頁](#)
- [在我的選單設定頁下註冊選單項目](#)
- [我的選單設定頁的設定](#)
- [將我的選單設定頁全部刪除/刪除全部項目](#)
- [選單顯示設定](#)

在我的選單設定頁下，可以註冊您經常調整的選單項目和自訂功能。

建立並新增我的選單設定頁

1. 選擇[★: 新增我的選單設定頁]()。
2. 選擇[確定]。



- 可重複步驟1及2建立最多5個我的選單設定頁。

1. 選擇[MY MENU*: 設置]。

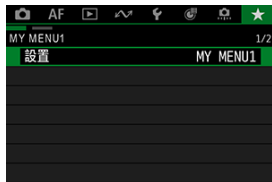

2. 選擇[選擇要註冊的項目]。



3. 註冊所需的項目。



- 選擇項目，然後按下 < (SET) >。
- 在確認畫面上選擇[確定]。
- 您最多可註冊六個項目。
- 如要返回步驟2中的畫面，請按下 < MENU > 按鈕。

我的選單設定頁的設定



可排序並刪除選單設定頁下的項目，及重新命名或刪除選單設定頁。

- **為註冊的項目排序**

您可變更在我的選單中註冊項目的次序。選擇[**為註冊的項目排序**]，選擇要重新排列的項目，然後按下 < (SET) >。顯示[◀▶]時，轉動 < (◀) > 轉盤重新排列項目，然後按下 < (SET) >。

- **刪除選定的項目/刪除設定頁上的全部項目**

您可刪除任何註冊的項目。[**刪除選定的項目**]一次刪除一個項目，或以[**刪除設定頁上的全部項目**]一次刪除該設定頁下所有已註冊項目。

- **刪除設定頁**

可以刪除當前我的選單設定頁。選擇[**刪除設定頁**]以刪除[MY MENU*]設定頁。





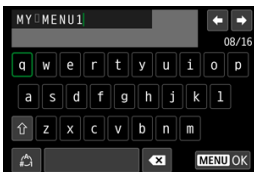

- **重新命名設定頁**

可重新命名[MY MENU*]中的我的選單設定頁。

1. **選擇[重新命名設定頁]。**

2. **輸入文字。**



- 使用<  >或<  >轉盤或者<  >選擇字元，然後按下<  >進行輸入。
- 透過選擇[]，可變更輸入模式。
- 要刪除單個字元，選擇[]或按下<  >按鈕。

3. **確認輸入。**

- 按下< MENU >按鈕，然後選擇[確定]。

將我的選單設定頁全部刪除/刪除全部項目

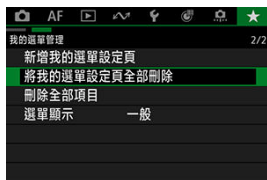

可刪除全部已建立的我的選單設定頁，或在這些設定頁上註冊的我的選單項目。

● 將我的選單設定頁全部刪除

可將建立的我的選單設定頁全部刪除。當選擇[將我的選單設定頁全部刪除]時，從[MY MENU1]到[MY MENU5]的全部設定頁將被刪除，並且[★]設定頁將恢復為預設設定。

● 刪除全部項目

可以刪除註冊在[MY MENU1]到[MY MENU5]設定頁下的全部項目。設定頁將被保留。當選擇了[刪除全部項目]時，註冊在全部已建立設定頁上的所有項目將被刪除。

! 注意

- 執行[刪除設定頁]或[將我的選單設定頁全部刪除]也同時會刪除使用[重新命名設定頁]重新命名的設定頁名稱。

選單顯示設定



可選擇[選單顯示]以設定按下 < MENU > 按鈕時首先出現的選單畫面。

- **一般顯示**

顯示為最後顯示的選單畫面。

- **從我的選單設定頁顯示**

選擇[★]設定頁的狀態下顯示。

- **只顯示我的選單設定頁**

限制為只顯示[★]設定頁(不會顯示[📷]/[AF]/[▶]/[↶]/[🔍]/[📷]/[⚙️]設定頁)。

參考

本章提供相機功能的參考資訊。

- [將影像匯入電腦](#)
- [將影像匯入智慧型手機](#)
- [使用USB電源轉接器為相機充電/供電](#)
- [疑難排解指南](#)
- [錯誤代碼](#)
- [資訊顯示](#)
- [規格](#)

將影像匯入電腦



[使用介面連接線連接至電腦](#)

[使用讀卡機](#)

[透過Wi-Fi連接至電腦](#)

您可使用EOS軟體將影像從相機匯入電腦。

使用介面連接線連接至電腦

1. 安裝EOS Utility()。
2. 在[: 選擇USB連接應用程式]中，選擇[照片匯入/遙控]()。
3. 將相機連接至電腦。

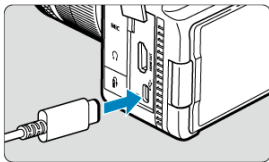

- 使用介面連接線。
- 將另一端連接到電腦上的USB埠。

4. 使用EOS Utility匯入影像。
 - 請參閱EOS Utility使用說明書。

 **注意**

- 建立Wi-Fi連接後，即使使用介面連接線連接相機與電腦，也無法與電腦通訊。

使用讀卡機

您可使用讀卡機將影像匯入電腦。

1. 安裝Digital Photo Professional(☞)。
2. 將記憶卡插入讀卡機。
3. 使用Digital Photo Professional匯入影像。

- 請參閱Digital Photo Professional使用說明書。



注意事項

- 當使用讀卡機而不是EOS軟體將影像從相機傳輸到電腦時，請將記憶卡上的資料夾(CRM、DCIM和XFVC)複製到電腦。

透過Wi-Fi連接至電腦

可以透過Wi-Fi將相機連接至電腦，並將影像匯入到電腦(📁)。



注意事項

- 連接至FTP伺服器後，您可將相機中的影像發送至電腦(📁)。

將影像匯入智慧型手機



[準備](#)

[使用Camera Connect](#)

[使用智慧型手機功能](#)

透過使用多功能靴智慧型手機轉接器AD-P1(另行購買，僅適用於Android智慧型手機)或USB連接線將智慧型手機連接到相機，可以將使用相機拍攝的影像匯入智慧型手機。

準備

1. 在[: 選擇USB連接應用程式] ()中選擇選項。
 - 連接Android智慧型手機時或連接iPhone並使用「照片」應用程式時選擇[照片匯入/遙控]。
 - 連接iPhone並使用Camera Connect應用程式時選擇[iPhone的Canon應用程式]。
 - 完成設定後，關閉相機。
2. 使用AD-P1或USB連接線將相機連接到智慧型手機。
 - 使用AD-P1時，請參閱AD-P1隨附的使用說明書。
 - 連接Android智慧型手機時，建議使用Canon USB連接線(介面連接線IFC-100U或IFC-400U)。
 - 有關用於連接iPhone的USB連接線的詳細資訊，請造訪Canon網站。

1. 在智慧型手機上安裝Camera Connect並將其啟動。
 - 有關安裝Camera Connect的詳細資訊，請參閱[在智慧型手機上安裝Camera Connect](#)。
2. 開啟相機的電源。
3. 觸控[相機上的影像(Images on camera)].
 - 選擇顯示的影像以將其匯入智慧型手機。

1. 開啟相機的電源。

2. 使用智慧型手機匯入影像。

- Android智慧型手機：使用Camera Connect匯入影像(📷)。
- iPhone：啟動「照片」應用程式，然後匯入記憶卡中的影像。

使用USB電源轉接器為相機充電/供電

使用USB電源轉接器PD-E2(另行購買)即可為LP-E6P電池充電，無需將其移出相機。還可以為相機供電。

充電

1. 連接USB電源轉接器。

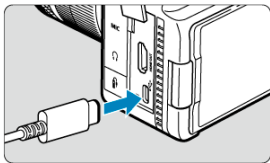

- 相機電源開關設為< OFF >時，將USB電源轉接器插頭完全插入數位端子。

2. 連接電源線。

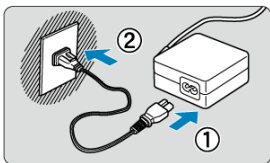

- 將電源線連接到USB電源轉接器，並將另一端插入電源插座。

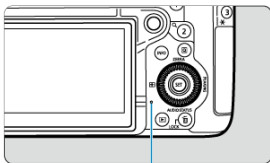

- 充電開始，資料處理指示燈(1)亮起綠色。
- 充電完畢後，資料處理指示燈熄滅。

供電

要為相機供電但不為電池充電，請將相機電源開關置於< ON >。但是，在自動關閉電源期間，會為電池充電。

供電時，電池電量指示為灰色。

要從供電變更為充電，請將相機電源開關置於< OFF >。

⚠ 注意

- 除非已裝入電池，否則無法為相機供電。
- 當電池已耗盡時，轉接器會為電池充電。在這種情況下，不會為相機供電。
- 要保護電池並使其保持最佳使用狀態，請勿對其連續充電超過24小時。
- 已充電的電池即使沒有使用，電量亦會自然地慢慢減少。
- 如果充電指示燈無法亮起或充電期間出現問題(由資料處理指示燈以綠色閃爍表示)，請拔下電源線，重新插入電池，等待幾分鐘，然後再重新插上電源線。如仍有故障，請將相機送交附近的Canon客戶服務中心處理。
- 充電所需的時間和充電量依據環境溫度和剩餘電量會有所不同。
- 出於安全原因，在低溫下充電所需時間會較長。
- 為相機供電時，剩餘電池電量可能會降低。要避免電池電量耗盡，請使用充滿電的電池。
- 在中斷USB電源轉接器之前，請將相機電源開關置於< OFF >。
- 已確認部分市售電源轉接器可以為相機充電、供電。有關詳細資訊，請造訪Canon網站(☞)。
- 您還可以為電池LP-E6NH/LP-E6N充電(☑)。

疑難排解指南

- [電源相關的故障](#)
- [拍攝相關的故障](#)
- [通訊問題](#)
- [操作故障](#)
- [顯示故障](#)
- [播放故障](#)
- [清潔影像感測器故障](#)
- [電腦連接故障](#)
- [多功能靴的問題](#)

如相機出現問題，請先參閱本疑難排解指南。如果本疑難排解指南無法解決問題，請將相機送交Canon客戶服務中心處理。

無法使用電池充電器為電池充電。

- 如果電池有足夠的剩餘電量，則不會充電(🔋)。
- 請勿使用Canon原裝電池LP-E6P以外的任何電池。
- 如果充電過程或充電器發生問題，請參閱為電池充電。

充電器指示燈快速閃爍。

- 如果指示燈持續快速閃爍橙色，則表示保護電路已停止充電，因為(1)電池充電器或電池有問題，或(2)與電池的通訊失敗(例如，使用非Canon電池)。在(1)的情況下，拔下充電器，重新插入電池，等待幾分鐘，然後再重新插上充電器。如仍有故障，請將相機送交附近的Canon客戶服務中心處理。

充電指示燈並不閃爍。

- 出於安全考慮，如果插入充電器的電池溫度較高或較低，將不會為其充電，且指示燈也不會亮起。在這種情況下，等電池適應環境溫度後再嘗試為其充電。充電時如因某種原因導致電池溫度過高，充電將會自動停止(指示燈會閃爍)。電池溫度下降後，充電會自動恢復。

無法使用USB電源轉接器(另行購買)為電池充電。

- 相機電源開關設為< ON >時不會為電池充電。但是，在自動關閉電源期間，會為電池充電。
- 如果電池有足夠的剩餘電量，則不會充電
- 如果操作相機，充電將會停止。

使用USB電源轉接器充電期間，資料處理指示燈閃爍。

- 如果出現充電問題，資料處理指示燈會以綠色閃爍，且保護電路會使充電停止。在這種情況下，拔出電源線，重新安裝電池，等待幾分鐘再重新插入。如仍有故障，請將相機送交附近的Canon客戶服務中心處理。
- 如果電池溫度較高或較低，資料處理指示燈會以綠色閃爍，且保護電路會使充電停止。在這種情況下，等電池適應環境溫度後再嘗試為其充電。

使用USB電源轉接器充電期間，資料處理指示燈不亮起。

- 請嘗試拔出USB電源轉接器並重新插入。

無法使用USB電源轉接器為相機供電。

- 請檢查電池倉。未裝入電池時，無法為相機供電。
- 請檢查電池剩餘電量。當電池已耗盡時，轉接器會為電池充電。在這種情況下，不會為相機供電。

即使將電源開關設為< ON >，相機仍無法啟動。

- 確保相機中的電池安裝正確(🔗)。
- 確保記憶卡插槽蓋已關閉(🔗)。
- 為電池充電(🔗)。

即使電源開關設為< OFF >時，資料處理指示燈仍然亮起或閃爍。

- 如正在記錄影像至記憶卡時關閉電源，資料處理指示燈會保持亮起或繼續閃爍數秒。影像記錄完成後，電源會自動關閉。

顯示[此電池/這些電池有標示Canon標誌嗎?]

- 請勿使用Canon原裝電池LP-E6P以外的任何電池。
- 取出並重新安裝電池(🔗)。
- 如電子接點骯髒，請使用軟布清潔。

電池電量迅速耗盡。

- 請使用充滿電的電池(🔗)。
- 電池充電效能可能已降低。請參閱[🔗: 電池資訊]查看電池的充電效能等級(🔗)。如電池充電效能欠佳，請更換新電池。
- 以下任何操作將減少可拍攝數量：
 - 長時間半按快門按鈕
 - 經常啟動自動對焦但並沒有拍攝相片
 - 使用鏡頭影像穩定器
 - 使用無線通訊功能
 - 使用相容多功能靴的配件。

相機自動關閉。

- 自動關閉電源功能生效。要關閉自動關閉電源功能，請將[🔋: 省電]中的[自動關閉電源]設為[關閉] (🔒)。
- 即使[自動關閉電源]設為[關閉]，螢幕也會在相機保持閒置達到[關閉螢幕]中設定的時間後關閉(但相機本身將保持開機)。

拍攝相關的故障

鏡頭無法安裝。

- 要安裝EF或EF-S鏡頭，需要一個鏡頭轉接器。本相機無法使用EF-M鏡頭(🔗)。

無法拍攝或記錄影像。

- 請確保正確插入記憶卡(🔗)。
- 請將記憶卡的寫入保護開關滑動至寫入/刪除設定(🔗)。
- 如記憶卡已滿，請更換記憶卡或刪除不需要的影像以釋放空間(🔗、🔗)。
- 嘗試對焦時，如果自動對焦點變為橙色，則無法拍攝。再次半按快門按鈕進行自動對焦，或手動對焦(🔗、🔗)。

記憶卡無法使用。

- 如果顯示記憶卡錯誤資訊，請參閱[插入/取出記憶卡](#)和[錯誤代碼](#)。

將記憶卡插入其它相機時顯示錯誤訊息。

- 由於SDXC記憶卡以exFAT進行格式化，如使用本相機格式化記憶卡，然後將其插入其它相機，可能會顯示錯誤並且可能無法使用記憶卡。

影像脫焦或模糊。

- 將鏡頭的對焦模式開關設為< AF >(🔗)。對於不具備對焦模式開關的鏡頭，將[AF: 對焦模式]設為[AF]。
- 請輕輕按下快門按鈕以避免相機震動(🔗)。
- 如鏡頭配備影像穩定器，請將影像穩定器開關置於< ON >。
- 在低光源環境下，快門速度可能會變得較慢。請使用更快的快門速度(🔗)、設定更高的ISO感光度(🔗)或使用三腳架。
- 請參閱[最大限度地減少相片模糊](#)。

無法鎖定對焦並重新構圖。

- 將自動對焦操作設為單次自動對焦(🔗)。使用伺服自動對焦時，無法進行對焦鎖定拍攝。

連續拍攝速度較低。

- 視電池電量、環境溫度、閃爍光源、快門速度、光圈值、主體條件、亮度、自動對焦操作、鏡頭類型、拍攝設定以及其它條件的不同，高速連續拍攝可能會變慢(☹、☹)。

連續拍攝時的最大連續拍攝數量減少。

- 如拍攝細節較多的主體(如草地等)，檔案大小會增大，實際最大連續拍攝數量可能比靜止影像拍攝的**檔案大小/可拍攝張數/連續拍攝的最大連續拍攝數量**中所列數量少。

即使更換了記憶卡，顯示於連續拍攝的最大連續拍攝數量仍不會變更。

- 當更換記憶卡(即使是高速記憶卡)時，顯示的預計最大連續拍攝數量也不會變更。靜止影像拍攝的**檔案大小/可拍攝張數/連續拍攝的最大連續拍攝數量**中所列的最大連續拍攝數量基於Canon標準測試記憶卡，記憶卡的寫入速度越快，實際最大連續拍攝數量將越多。因此，估計的最大連續拍攝數量可能會與實際的最大連續拍攝數量不同。

使用裁切拍攝時，某些影像畫質選項不可用。

- 當設為[1.6x (裁切)]或使用RF-S/EF-S鏡頭時，/M/S1/S1影像畫質選項不可用。





無法設定長寬比。

- 無法為RF-S或EF-S鏡頭設定長寬比(將自動設定[1.6x (裁切)])。
- 當[☺: 加入裁切資訊]設為[關閉]以外的選項時，無法設定長寬比。



無法為靜止影像拍攝設定ISO 100。

- 將[☺: 高光色調優先]設為[啟動]或[增強]時，ISO感光度範圍中的最小值為ISO 200。

無法為靜止影像拍攝選擇擴展ISO感光度。

- 檢查[:  ISO感光度設定]下的[ISO感光度範圍]設定。
- 將[: 高光色調優先]設為[啟動]或[增強]時，擴展ISO感光度不可用。
- 將[:  HDR拍攝(PQ)]設為[HDR PQ]時，擴展ISO感光度無法使用。

即使已設定減少曝光補償，影像亦會顯得比較明亮。

- 將[: 自動亮度優化]設為[關閉] ()。設為[弱]、[標準]或[強]時，即使將曝光補償設為較暗方向，影像仍可能顯得明亮。



同時設定了手動曝光及ISO自動時，無法設定曝光補償。

- 請參閱 [M: 手動曝光](#) 設定曝光補償。

並未顯示所有鏡頭像差校正選項。

- 將[數位鏡頭優化]設為[標準]或[強]時，不會顯示[色差校正]和[衍射校正]，但這兩者在拍攝時都會設為[啟動]。
- 在短片記錄期間，不會顯示[數位鏡頭優化]。





無法進行遙控拍攝。

- 檢查遙控器的釋放時機開關位置。
- 使用無線遙控器BR-E1時，請參閱「遙控拍攝」或「連接至無線遙控器」(、)。
- 要使用遙控器進行縮時短片記錄，請參閱「縮時短片」()。

在短片記錄期間，顯示白色[]或紅色[]圖示。

- 表示相機內部溫度較高。有關詳細資訊，請參閱 [拍攝或記錄期間的警告指示顯示](#)。

HDR拍攝(PQ)]設定變更為[關閉]。

- 如果在將  HDR拍攝(PQ)]設為[HDR PQ]後記錄縮時短片時，為縮時短片設定的短片記錄格式的色深(10-bit或8-bit)與為正常短片記錄設定的短片記錄格式的色深不同，則  HDR拍攝(PQ)]設定變更為[關閉]。



短片記錄自動停止。

- 如記憶卡的寫入速度慢，短片記錄可能會自動停止。有關可以記錄短片的記憶卡的詳細資訊，請參閱[預計記錄時間、視訊位元率、檔案大小和記憶卡性能要求](#)。如要查看記憶卡的寫入速度，請參閱記憶卡製造商網站等。
- 如果感覺記憶卡的寫入或讀取速度較慢，請執行低階格式化來初始化記憶卡(☑)。
- 達到每個短片的最長記錄時間後，短片記錄會自動停止。

無法為短片記錄設定ISO感光度。

- 可在[M]或[M]模式中手動設定ISO感光度(☑)。在其它記錄模式中，ISO感光度會自動設定。
- 將 高光色調優先]設為[啟動]或[增強]時，ISO感光度範圍中的最小值為ISO 200。

無法為短片記錄選擇擴展ISO感光度。

- 檢查 高光色調優先]下的[ISO感光度範圍]設定。
- 將 高光色調優先]設為[啟動]或[增強]時，擴展ISO感光度不可用。

短片記錄期間曝光發生變更。

- 如在記錄短片期間變更快門速度或光圈值，曝光變化可能會被記錄下來。
- 如要在短片記錄期間進行變焦，建議先試拍短片。記錄短片時進行變焦可能會導致曝光變化、鏡頭聲音被記錄或脫焦。

短片記錄過程中影像閃爍或出現水平線條。

- 短片記錄過程中，光管、LED燈或其它光源會導致閃爍、水平線條(雜訊)或曝光異常。另外，曝光(亮度)或色調變更可能會被記錄下來。在[**M**]模式下，使用低速快門速度可能會緩解問題。在縮時短片記錄中，問題可能更明顯。

短片記錄過程中主體顯得變形。

- 如您左右移動相機(搖鏡拍攝)或拍攝移動主體，影像可能會出現變形。在縮時短片記錄中，問題可能更明顯。

短片中未記錄聲音。

- 慢動作/快動作短片的聲音不會記錄。



無法在記錄短片時拍攝靜止影像。

- 短片記錄期間無法拍攝靜止影像。要拍攝靜止影像，請停止短片記錄，然後選擇適合靜止影像的拍攝模式()。

靜止影像拍攝期間無法記錄短片。

- 靜止影像拍攝時短片記錄不可用。要記錄短片，請選擇短片記錄模式()。

無法記錄短片。

- 使用本相機格式化(初始化)記憶卡()。
- [: 短片記錄格式]設定為[RAW]時，無法記錄至記憶卡[2]。

相機震動。

- 相機的影像穩定功能可能會使相機看上去震動。這不代表相機損壞。

搖晃相機時會發出聲音。

- 如果在電源開關設為<OFF>時搖晃相機，影像穩定器系統將會偏移並發出聲音。這並非故障。

無法與智慧型手機配對。

- 使用相容藍牙規格4.1或更高版本的智慧型手機。
- 從智慧型手機設定畫面啟動藍牙。
- 無法從智慧型手機的藍牙設定畫面與相機進行配對。需要在智慧型手機上安裝專用應用程式Camera Connect(免費)([☑](#))。
- 如果此前配對成功的智慧型手機中留存有為其它相機註冊的配對資訊，則無法與該智慧型手機再次配對。這種情況下，移除智慧型手機上藍牙設定中保留的相機註冊，並重新嘗試配對([☑](#))。

無法設定Wi-Fi功能。

- 如果使用介面連接線將相機連接至電腦或其它裝置，則無法設定Wi-Fi功能。設定任何功能前，請中斷連接介面連接線([☑](#))。

使用介面連接線連接的裝置無法使用。

- 當透過Wi-Fi將相機連接其它裝置時，無法透過使用介面連接線連接電腦等其它裝置與相機一同使用。在連接介面連接線之前終止Wi-Fi連接。

無法進行拍攝、播放等操作。

- 建立Wi-Fi連接後，可能無法執行拍攝及播放等操作。終止Wi-Fi連接，然後執行操作。

無法重新連接至智慧型手機。

- 如您已變更設定或選擇其它設定，即使是相同的相機和智慧型手機組合，在選擇相同的SSID後，也可能無法重新建立連接。這種情況下，從智慧型手機選擇Wi-Fi設定中刪除相機連接設定，並重新設定連接。
- 重新配置連接設定時，如果所連接的應用程式正在執行，則可能無法建立連接。這種情況下，退出該應用程式片刻後再重啟。

操作故障

從靜止影像拍攝切換至短片記錄或進行相反的切換操作時，設定會變更。

- 對於拍攝靜止影像和記錄短片時，會保留不同的設定。

無法使用 <  >、<  >、<  >、<  >、<  > 或 <  > 調整設定。

- 按下 < LOCK > 按鈕以取消多功能鎖 (🔒)。
- 檢查 [🔒: 多功能鎖] 設定 (🔒)。

無法執行輕觸操作。

- 請確保將 [🔒: 輕觸控制] 設為 [啟動] (🔒)。

無法正常使用相機按鈕或轉盤。

- 進行短片記錄時，檢查 [🔒: 短片的快門按鈕功能] 設定 (🔒)。
- 檢查 [🔒: 為拍攝自訂按鈕] 和 [🔒: 自訂轉盤/控制環] 設定 (🔒、🔒)。

顯示故障

選單畫面顯示較少的設定頁及項目。

- 選單畫面上針對靜止影像和短片的設定頁和項目有所不同。

顯示以[★]我的選單開始或僅顯示[★]設定頁。

- [★]設定頁中的[選單顯示]被設為[從我的選單設定頁顯示]或[只顯示我的選單設定頁]。請設定[一般顯示] (🔗)。

靜止影像檔案名稱中的第四個字元變更。

- [🔗: 檔案名稱]中的[靜止影像]被設為[***+影像大小]。選擇[預設編碼]檔案名稱或[使用者設定1]中註冊的檔案名稱 (🔗)。

檔案編號並沒有從0001開始。

- 如記憶卡中已有記錄的影像，影像編號可能不會從0001開始 (🔗)。

顯示錯誤的拍攝日期及時間。

- 確保已設定正確的日期及時間 (🔗)。
- 檢查時區及夏令時間 (🔗)。

影像中沒有日期及時間。

- 拍攝日期及時間不會出現在影像中。日期及時間會作為拍攝資訊記錄至影像資料。列印相片時，可以使用這些資訊來包括日期和時間 (🔗)。

顯示[###]。

- 如記憶卡中記錄的影像數量超出相機可顯示的數量，將會顯示[###]。

螢幕上顯示的影像不清晰。

- 如螢幕骯髒，請使用軟布清潔。
- 低溫環境下，螢幕顯示可能會稍慢；高溫環境下，螢幕顯示可能看起來較昏暗。在室溫下將恢復正常。

播放故障

影像的一部分閃爍黑色。

- [▶]: 高光警告]被設為[啟動] (🔓)。

影像上顯示一個紅色方塊。

- [▶]: 顯示自動對焦點]被設為[啟動] (🔓)。

影像播放時，不會顯示自動對焦點。

- 播放以下類型的影像時，不會顯示自動對焦點：
 - 已裁切影像。
 - 在HDR拍攝中當[自動對齊影像]設為[啟動]時拍攝的影像。

影像無法刪除。

- 如影像已受保護，則無法刪除(🔒)。

靜止影像及短片無法播放。

- 此相機可能無法播放使用其它相機拍攝的影像。
- 使用電腦編輯的短片無法使用相機播放。

僅可播放很少的影像。

- 用於播放的影像已透過[▶]: 設定影像搜尋條件]進行篩選(🔍)。清除影像搜尋條件。

短片播放期間會聽見機械聲音或相機操作聲音。

- 如果在短片記錄期間執行自動對焦操作或操作相機或鏡頭，相機的內置麥克風也會記錄鏡頭機械聲或相機/鏡頭操作音。在此情況下，使用配備輸出插頭的外接麥克風，並將其放在距離相機和鏡頭稍遠的位置或許能夠減少這些聲音。

短片播放自動停止。

- 長時間進行短片播放或在較高的環境溫度下短片播放可能會導致相機的內部溫度升高，且短片播放可能會自動停止。
如果發生這種情況，在相機的內部溫度降低前，會停止播放，因此請關閉電源並讓相機冷卻片刻。

短片會出現短暫停滯。

- 自動曝光短片記錄期間如果曝光量有顯著變化，在亮度穩定之前，可能會導致記錄暫時停止。在這種情況下，請在[M]模式下記錄。

電視機上無畫面顯示。

- 確保將[系統頻率]正確設為[59.94Hz:NTSC]或[50.00Hz:PAL]以適用電視機的視訊系統。
- 確保HDMI連接線的插頭完全插入到位。

讀卡機無法識別記憶卡。

- 視所使用的讀卡機及電腦作業系統而定，可能無法正確識別SDXC記憶卡。這種情況下，請使用介面連接線連接相機至電腦，然後使用EOS Utility (EOS軟體)將影像匯入電腦。

無法調整影像尺寸或裁切影像。

- 本相機無法對JPEG S2影像、RAW影像或儲存為靜止影像的4K短片擷取畫面重設尺寸。
- 本相機無法裁切RAW影像或儲存為靜止影像的4K短片擷取畫面影像。

影像上出現亮點。

- 如果感應器受到了宇宙射線或類似因素影響，拍攝的影像上可能會出現白色、紅色或藍色的光點。執行[清潔影像感應器]下的[立即清潔影像感應器]可能會抑制這些光點的出現。

清潔影像感測器故障

影像感測器自動清潔無法使用。

- 短時間內重複進行< ON >/< OFF >電源開關操作可能會導致不顯示[]圖示()。

電腦連接故障

無法將影像匯入電腦。

- 將EOS Utility (EOS軟體)安裝至電腦(🔗)。
- 請確保顯示EOS Utility的主視窗。
- 如相機已透過Wi-Fi連接，則無法與任何使用介面連接線連接的電腦進行通訊。
- 檢查應用程式的版本。

連接的相機與電腦無法通訊。

- 使用EOS Utility (EOS軟體)時，將[📷: 縮時短片]設為[關閉] (🔗)。

多功能靴的問題

安裝配件時，螢幕上顯示資訊。

- 如果顯示[通訊錯誤 重新接上配件]，請重新安裝配件。如果重新安裝後再次顯示此資訊，請確保多功能靴和配件的端子處於清潔並乾燥的狀態。如果無法去除污垢或濕氣，請與Canon客戶服務中心聯繫。
- 如果顯示[配件在不能使用狀態]，請檢查多功能靴和配件的端子並確認配件是否損壞。

使用多功能靴智慧型手機連結轉接器AD-P1時，無法在相機上使用USB。

- 使用多功能靴智慧型手機連結轉接器AD-P1時，相機USB連接埠無法使用。要使用相機USB連接埠，請中斷連接AD-P1。

錯誤代碼



(1) 錯誤編號

(2) 原因及解決方法

如相機出現問題，將出現錯誤訊息。請執行螢幕上的指示。
如果問題持續存在，請記錄錯誤代碼(Err xx)並請求維修服務。

資訊顯示

- 靜止影像拍攝畫面
- 短片記錄畫面
- 場景圖示
- 播放畫面

靜止影像拍攝畫面

每次按下 <INFO> 按鈕，資訊顯示將會變更。

- 只顯示當前使用的設定。

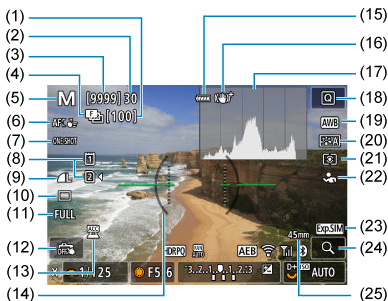

(1)	包圍對焦的剩餘拍攝張數
(2)	最大連續拍攝數量
(3)	可拍攝數量/自拍前秒數
(4)	包圍對焦/HDR模式/預先連續拍攝
(5)	拍攝模式
(6)	自動對焦區域
(7)	自動對焦操作
(8)	記憶卡
(9)	影像畫質
(10)	拍攝模式
(11)	靜止影像裁切/長寬比
(12)	觸控式快門/建立資料夾
(13)	已安裝配件的指示
(14)	電子水平儀
(15)	電池電量
(16)	影像穩定器(IS模式)
(17)	直方圖(亮度/RGB)
(18)	速控按鈕
(19)	白平衡/白平衡校正
(20)	相片風格/色彩濾鏡
(21)	測光模式
(22)	要偵測的主體
(23)	顯示模擬
(24)	放大按鈕
(25)	焦距

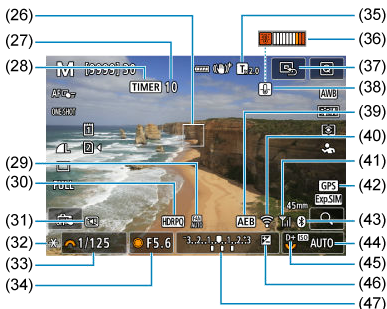

- | | |
|------|-------------------------|
| (26) | 自動對焦點(單點自動對焦) |
| (27) | 間隔計時器的剩餘拍攝張數 |
| (28) | 間隔計時器拍攝 |
| (29) | 散熱風扇設定 |
| (30) | HDR拍攝(PQ)/檢視輔助顯示 |
| (31) | 靜音快門功能 |
| (32) | 自動曝光鎖 |
| (33) | 快門速度 |
| (34) | 光圈值 |
| (35) | 數位增距鏡 |
| (36) | 過熱警告 |
| (37) | 將自動對焦點設為中央 |
| (38) | 靜止影像畫質警告 |
| (39) | 自動包圍曝光 |
| (40) | Wi-Fi功能 |
| (41) | Wi-Fi信號強度/飛航模式 |
| (42) | GPS連接狀態 |
| (43) | 藍牙功能 |
| (44) | ISO感光度 |
| (45) | 高光色調優先 |
| (46) | 曝光補償 |
| (47) | 曝光量指示標尺(曝光補償量/自動包圍曝光範圍) |

注意事項

- 可以指定按下 < INFO > 按鈕後顯示的資訊 (📄)。
- 透過 HDMI 將相機連接至電視機時，不會顯示電子水平儀。
- 調整設定後，其它圖示可能會短暫顯示。

短片記錄畫面

每次按下 <INFO> 按鈕，資訊顯示將會變更。

- 只顯示當前使用的設定。

待機

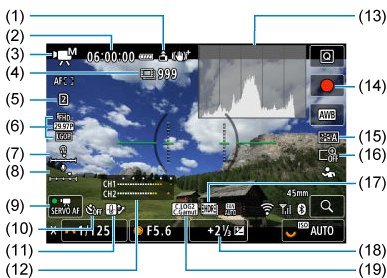

短片記錄中

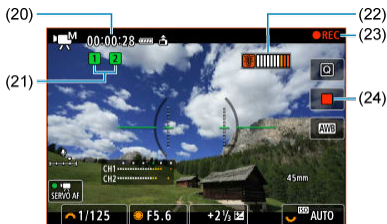

(1)	為短片添加的方向資訊
(2)	短片可記錄時間
(3)	拍攝模式
(4)	可記錄的短片數量
(5)	用於記錄/播放的記憶卡
(6)	短片記錄大小
(7)	耳機音量
(8)	錄音音量(手動輸入)
(9)	短片伺服自動對焦
(10)	短片自拍定時器
(11)	過熱控制
(12)	錄音音量指示
(13)	亮度資訊(直方圖/波形監視器)
(14)	短片拍攝按鈕(開始記錄)
(15)	相片風格/色彩濾鏡/Custom Picture
(16)	數位變焦
(17)	HDR短片記錄/檢視輔助顯示
(18)	曝光量指示標尺(測光等級)
(19)	伽瑪/色彩空間
(20)	已經過的記錄時間
(21)	記錄狀態(左：主要短片，右：Proxy/次要短片)
(22)	過熱警告
(23)	短片記錄中
(24)	短片拍攝按鈕(停止記錄)

* 為簡單起見，對於已同樣包括在靜止影像拍攝畫面中的項目，此處不再顯示並進行說明。

⚠ 注意

- 可以指定按下 < INFO > 按鈕後顯示的資訊 (ⓘ)。
- 透過 HDMI 將相機連接至電視機時，不會顯示電子水平儀。
- 短片記錄期間無法顯示格線和直方圖(如果當前正在顯示這些內容，進行短片記錄將會清除顯示)。
- 短片記錄開始後，短片記錄剩餘時間將變更為已拍攝時間。

📄 注意事項

- 調整設定後，其它圖示可能會短暫顯示。

場景圖示

模式轉盤設為 <A+> 時，相機偵測場景類型並隨之設定所有設定。偵測到的場景類型會在畫面左上方顯示。

背景顏色 / 主體	人物*1		人物以外的主體			背景顏色
		移動中*2	自然/室外場景	移動中*2	近攝*3	
明亮						灰色
背光						
包括藍天						淺藍色
背光						
日落	*4			*4		橙色
聚光燈						深藍色
昏暗						
使用三腳架*1	*5+6	*4	*5+6	*4		

* 1：在縮時短片記錄中，即使偵測到人物，也會顯示人物以外的主體圖示。

* 2：短片記錄期間不顯示。

* 3：安裝的鏡頭具有距離資訊時顯示。使用延伸管或近攝鏡時，顯示的圖示可能與實際場景不符。

* 4：將會顯示從可偵測場景中選擇的場景的圖示。

* 5：符合以下所有條件時顯示。

拍攝場景較暗、為夜景、相機安裝於三腳架上。

* 6：使用任何下列鏡頭時顯示。

- EF300mm f/2.8L IS II USM
- EF400mm f/2.8L IS II USM
- EF500mm f/4L IS II USM
- EF600mm f/4L IS II USM
- 2012年及之後推出配備影像穩定器的鏡頭。

* 如果*5和*6中的條件均滿足，將使用較低的快門速度。

注意事項

- 對於某些場景或拍攝情況，顯示的圖示可能與實際場景不符。

播放畫面

每次按下 < INFO > 按鈕，資訊顯示將會變更。

- 只顯示當前使用的設定。

靜止影像的基本資訊顯示

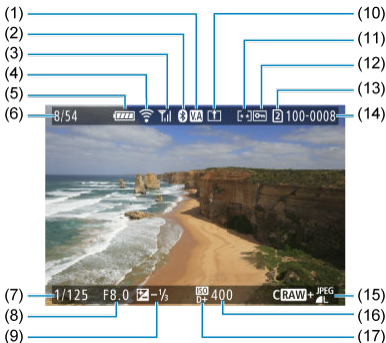

- | | |
|------|---------------------|
| (1) | HDR檢視輔助 |
| (2) | 藍牙功能 |
| (3) | 無線訊號強度 |
| (4) | Wi-Fi功能 |
| (5) | 電池電量 |
| (6) | 目前影像編號/影像總數/找到的影像數量 |
| (7) | 快門速度 |
| (8) | 光圈值 |
| (9) | 曝光補償量 |
| (10) | 已發送到電腦/智慧型手機 |
| (11) | 分級 |
| (12) | 影像保護 |
| (13) | 記憶卡編號 |
| (14) | 資料夾編號-檔案編號 |
| (15) | 影像畫質/已編輯影像/裁切/擷取畫面 |
| (16) | ISO感光度 |
| (17) | 高光色調優先 |

 **注意**

- 如果影像是由其它相機拍攝，則某些拍攝資訊可能不會顯示。
- 可能無法在其它相機上播放使用本相機拍攝的影像。

靜止影像的詳細資訊顯示1

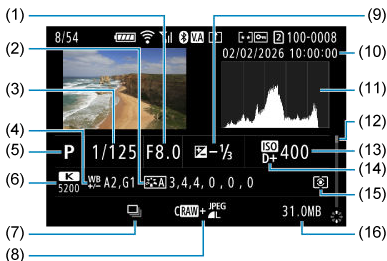

- | | |
|------|-------------------|
| (1) | 光圈值 |
| (2) | 相片風格(影像特性/設定詳細資訊) |
| (3) | 快門速度 |
| (4) | 白平衡校正/包圍曝光 |
| (5) | 拍攝模式/擷取畫面 |
| (6) | 白平衡 |
| (7) | 場景中的第一張影像 |
| (8) | 影像畫質/編輯的影像/裁切 |
| (9) | 曝光補償量 |
| (10) | 拍攝日期及時間 |
| (11) | 直方圖(亮度/RGB) |
| (12) | 捲動列 |
| (13) | ISO感光度 |
| (14) | 高光色調優先 |
| (15) | 測光模式 |
| (16) | 檔案大小 |

* 為簡單起見，對於已同樣包括在**靜止影像的基本資訊顯示**中的項目，此處不再顯示並進行說明。

* 對於以RAW+JPEG/HEIF拍攝的影像，會顯示RAW檔案大小。

* 對於已設定長寬比(☺)和以RAW或RAW+JPEG影像畫質拍攝的影像，會顯示指示影像區域的線條。

* 已加入裁切資訊的影像會顯示為裁切後的效果。

* [📷]表示縮時短片的試拍。

* [📷]表示透過執行RAW影像處理、重設尺寸、裁切、將HEIF轉換為JPEG或擷取畫面而建立和儲存的影像。

* [📷]表示裁切後儲存的影像。

* 已轉換為JPEG的HEIF影像會標記有[JPEG↓]。

靜止影像的詳細資訊顯示2

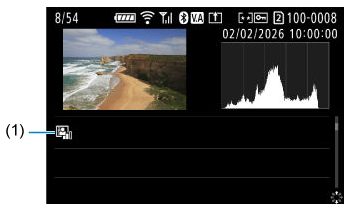

(1) 自動亮度優化

* 為簡單起見，對於已同樣包括在[靜止影像的基本資訊顯示](#)和[靜止影像的詳細資訊顯示1](#)中的項目，此處不再顯示並進行說明。

短片的基本資訊顯示



-
- (1) 短片播放
 - (2) 短片方向資訊
 - (3) 卷號和短片編號
 - (4) 記錄時間/時間碼
-

* 為簡單起見，對於已同樣包括在[靜止影像的基本資訊顯示](#)中的項目，此處不再顯示並進行說明。

短片的詳細資訊顯示1

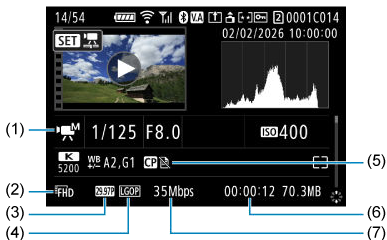

- (1) 拍攝模式
- (2) 短片記錄大小
- (3) 格數
- (4) 壓縮方法
- (5) 相片風格(影像特性/設定詳細資訊)/色彩濾鏡/Custom Picture
- (6) 記錄時間/時間碼
- (7) 位元率

* 為簡單起見，對於已同樣包括在 [靜止影像的基本資訊顯示](#)、[靜止影像的詳細資訊顯示1](#)和 [短片的基本資訊顯示](#)中的項目，此處不再顯示並進行說明。

* 慢動作/快動作短片格數會顯示記錄時(左側)及播放時(右側)的格數。

注意事項

- 短片播放期間，相片風格中[銳利度]的[精細度]和[閾值]參數以[*,*]顯示。

短片的詳細資訊顯示2

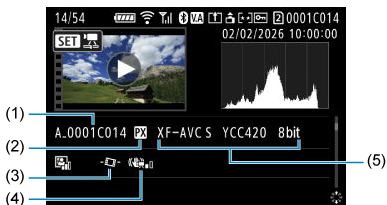

(1) 短片檔案名稱

(2) Proxy短片

(3) 短片自動水平校正

(4) 影像穩定器(短片數位IS)

(5) 短片記錄格式

* 為簡單起見，對於已同樣包括在[靜止影像的基本資訊顯示](#)、[靜止影像的詳細資訊顯示1](#)、[靜止影像的詳細資訊顯示2](#)、[短片的基本資訊顯示](#)和[短片的詳細資訊顯示1](#)中的項目，此處不再顯示並進行說明。

規格

格式

類型：自動對焦/自動曝光數位單眼無反光相機

鏡頭接環：Canon RF接環

相容鏡頭：Canon RF鏡頭群(包括RF-S鏡頭)

* 使用鏡頭轉接器EF-EOS R時，亦相容Canon EF或EF-S鏡頭(EF-M鏡頭除外)。

鏡頭焦距：

使用RF/EF鏡頭時：與鏡頭上標示的焦距相同。

使用RF-S/EF-S鏡頭時：大致相當於鏡頭上所標示焦距的1.6倍。

影像感測器

類型：全片幅CMOS感應器

有效像素*1*2	最大約3250萬像素
總像素*1	約3420萬像素
畫面大小	約35.9×23.9 mm
雙像素CMOS自動對焦	支援

* 1：四捨五入至最接近的十萬位。

* 2：使用RF或EF鏡頭。

使用某些鏡頭和進行影像處理時，有效像素可能會降低。

記錄系統

影像記錄格式：相容相機檔案系統設計規則2.0(Design rule for Camera File System 2.0)和 Exif 3.00

影像類型/記錄格式/副檔名

影像類型/記錄格式		副檔名
靜止影像	JPEG	.JPG
	HEIF	.HIF
	RAW	.CR3
	C-RAW	
短片*1	RAW	.CRM
	XF-HEVC S YCC422 10 bit XF-HEVC S YCC420 10 bit XF-AVC S YCC422 10 bit XF-AVC S YCC420 8 bit	.MP4
	新聞中繼資料*1	.XML

* 1：如果在設為[加入  檔案: 開]時記錄短片，將建立「.CPF」檔案。

記錄媒體

記錄媒體：

記憶卡插槽1：CFexpress記憶卡

* Type B

* 支援CFexpress 2.0和VPG400

* 最多支援8TB

- 超過8TB的記憶卡需要在相機上進行[低階格式化]。
- 超過8TB的記憶卡作為8TB記憶卡處理。
- 超過2TB的記憶卡無法用於韌體更新。

記憶卡插槽2：SDXC/SDHC/SD記憶卡

* 與UHS-II相容

靜止影像記錄

記錄像素數

影像大小		解析度(像素)				
		靜止影像裁切/長寬比				
		3:2	1.6×(裁切)*1	1:1	4:3	16:9
JPEG/ HEIF	L	約3230萬像素 (6960×4640)	約1,240萬像素 (4320×2880)	約2150萬像素 (4640×4640)	約2860萬像素 *2 (6160×4640)	約2720萬像素 *2 (6960×3904)
	M	約1540萬像素 (4800×3200)		約1020萬像素 (3200×3200)	約1360萬像素 *2 (4256×3200)	約1290萬像素 *2 (4800×2688)
	S1	約810萬像素 *2 (3472×2320)		約540萬像素 (2320×2320)	約710萬像素 *2 (3072×2320)	約680萬像素 *2 (3472×1952)
	S2	約380萬像素 (2400×1600)	約380萬像素 (2400×1600)	約260萬像素 (1600×1600)	約340萬像素 *2 (2112×1600)	約320萬像素 *2 (2400×1344)
RAW	RAW/CRAW	約3230萬像素 (6960×4640)	約1,240萬像素 (4320×2880)	約3230萬像素 (6960×4640)		

* 記錄像素的數值四捨五入到十萬位。

* 將以[3:2]產生RAW/C-RAW影像，並為影像添加設定的長寬比資訊。











* 將以設定的長寬比產生JPEG/HEIF影像。

* 這些長寬比和像素數也適用於重設尺寸。

* 1：約標示焦距1.6倍的視角。

* 2：這些影像的長寬比會略有不同。

檔案大小/可拍攝張數/連續拍攝時的最大連續拍攝數量

影像畫質		檔案大小 [MB大約值]	可拍攝張數 [大約值]	最大連續拍攝數量[大約值]	
				CFexpress 卡*1	SD卡*2
JPEG*3		10.4	29600	330	330
		5.4	57010	330	330
		5.9	52180	330	330
		3.2	95260	330	330
		3.7	83550	330	330
		2.1	142720	330	330
		1.8	170290	330	330
HEIF*4		10.6	28720	300	300
		7.9	38090	300	300
		6.1	48940	300	300
		4.7	63100	300	300
		4.0	73560	300	300
		3.1	91680	300	300
		1.8	148950	300	300
RAW*3		34.3	9100	150	140
		16.8	18740	280	280
RAW+JPEG*3		34.3 + 10.4	6960	150	140
		16.8 + 10.4	11470	280	280
RAW+HEIF*4		37.5 + 10.6	6420	130	130
		20.6 + 10.6	10080	260	260

* 1 : CFexpress卡的可拍攝張數和最大連續拍攝數量適用於符合Canon測試標準的325 GB CFexpress卡。

* 2 : SD卡的最大連續拍攝數量適用於符合Canon測試標準的128 GB UHS-II SD卡。

* 3 : 設為HDR拍攝(PQ): 關閉時。

* 4 : 設為HDR拍攝(PQ): HDR PQ時。

* 最大連續拍攝數量基於符合Canon測試標準的條件(單次自動對焦模式、高速連續拍攝+、ISO 100、標準相片風格和室溫23°C/73°F)進行測試。

* 根據拍攝條件(包括剩餘電池電量、電池溫度、裁切/長寬比、JPEG/HEIF影像畫質、主體、記憶卡品牌、ISO感光度、相片風格和自訂功能)的不同，檔案大小、可拍攝張數和最大連續拍攝數量會有所不同。

短片記錄

短片記錄格式

短片記錄格式	視訊編解碼器	色彩採樣	位元深度	檔案副檔名
RAW*1*2			12-bit	.CRM
XF-HEVC S YCC422 10 bit*1	H.265/HEVC	YCbCr 4:2:2	10-bit	.MP4
XF-HEVC S YCC420 10 bit	H.265/HEVC	YCbCr 4:2:0	10-bit	.MP4
XF-AVC S YCC422 10 bit*1	H.264 / MPEG-4 AVC	YCbCr 4:2:2	10-bit	.MP4
XF-AVC S YCC420 8 bit	H.264 / MPEG-4 AVC	YCbCr 4:2:0	8-bit	.MP4

* 1 : 無法記錄為Proxy短片。

* 2 : 無法記錄為次要短片。

* 可以選擇的短片記錄格式/短片記錄大小/影片格數取決於[**影片記錄選項**]設定。

短片記錄格式/短片記錄大小/影片格數

短片記錄格式/短片記錄大小/影片格數：(設為[標準]、[接續記錄]、[記錄至多個媒體]時)

短片記錄格式	解析度	影像畫質	RAW 格式/壓縮格式	格數(格/秒)			
				179.8	150.0	119.9	
RAW*1*2*3	RAW	—	標準(RAW)				
			輕量(RAW)				
XF-HEVC S YCC422 10 bit XF-HEVC S YCC420 10 bit XF-AVC S YCC420 8 bit	4K-D	Fine(精細)	標準LGOP				
		普通				是*2+4+5	
	4K-U	Fine(精細)					
		普通				是*2+4+5	
	2K-D	普通		是*2+4+5	是*2+4+5	是*2+4+5	
	Full HD	普通		是*2+4+5	是*2+4+5	是*2+4+5	
XF-AVC S YCC422 10 bit	4K-D	Fine(精細)	高Intra 標準Intra 輕量Intra 標準LGOP				
		普通				是*2+4+5+7+8+9	
	4K-U	Fine(精細)					
		普通				是*2+4+5+7+8+9	
	2K-D	普通		標準Intra 標準LGOP	是*2+4+5+7	是*2+4+5+7	是*2+4+5
	Full HD	普通			是*2+4+5+7	是*2+4+5+7	是*2+4+5

短片記錄格式	解析度	影像畫質	RAW 格式/壓縮格式	格數(格/秒)		
				100.0	59.94	50.00
RAW*1*2*3	RAW	—	標準(RAW)			
			輕量(RAW)		0	0
XF-HEVC S YCC422 10 bit XF-HEVC S YCC420 10 bit XF-AVC S YCC420 8 bit	4K-D	Fine(精細)	標準LGOP		0	0
		普通		是+2*4+5	0	0
	4K-U	Fine(精細)			0	0
		普通		是+2*4+5	0	0
	2K-D	普通		是+2*4+5	0	0
	Full HD	普通		是+2*4+5	0	0
XF-AVC S YCC422 10 bit	4K-D	Fine(精細)	高Intra 標準Intra 輕量Intra 標準LGOP		是+6*7	是+6*7
		普通		是+2*4+5+7+8+9	是+6*7	是+6*7
	4K-U	Fine(精細)			是+6*7	是+6*7
		普通		是+2*4+5+7+8+9	是+6*7	是+6*7
	2K-D	普通	標準Intra	是+2*4+5	0	0
	Full HD	普通	標準LGOP	是+2*4+5	0	0

短片記錄格式	解析度	影像畫質	RAW 格式/ 壓縮格式	格數(格/秒)				
				29.97	25.00	24.00	23.98	
RAW*1*2*3	RAW	—	標準(RAW)	○	○	○	○	
			輕量(RAW)	○	○	○	○	
XF-HEVC S YCC422 10 bit XF-HEVC S YCC420 10 bit XF-AVC S YCC420 8 bit	4K-D	Fine(精細)	標準LGOP	○	○	○	○	
		普通		○	○	○	○	
	4K-U	Fine(精細)		○	○		○	
		普通		○	○		○	
	2K-D	普通		○	○	○	○	
	Full HD	普通		○	○		○	
XF-AVC S YCC422 10 bit	4K-D	Fine(精細)	高Intra 標準Intra 輕量Intra 標準LGOP	○	○	○	○	
		普通		○	○	○	○	
	4K-U	Fine(精細)		○	○		○	
		普通		○	○		○	
	2K-D	普通		標準Intra 標準LGOP	○	○	○	○
	Full HD	普通			○	○		○

* 1 : 無法記錄至SD卡(僅當使用CFexpress卡時才能記錄)。

* 2 : 無法使用[接續記錄]。

* 3 : 無法使用[記錄至多個媒體] (但是, 當只插入記憶卡1時, 可以記錄至記憶卡1)。

* 4 : 無法使用[記錄至多個媒體]。

* 5 : 只能使用exFAT格式的記憶卡進行記錄(無法記錄至FAT32格式的記憶卡)。

* 6 : 設為[高(Intra-frame)]時無法記錄至SD卡。

* 7 : 設為[標準(Intra-frame)]時無法記錄至SD卡。

* 8 : 設為[輕量(Intra-frame)]時無法記錄至SD卡。

* 9 : 無法選擇[高(Intra-frame)]。

* 無法記錄至SD卡時, 無法使用[接續記錄]或[記錄至多個媒體]。

短片記錄格式/短片記錄大小/影片格數(設為[1]主要 [2]Proxy時)

Proxy短片的短片記錄格式和短片記錄大小將根據主要短片的短片記錄格式和短片記錄大小自動設定。設為[1]主要 [2]Proxy時，主要短片和Proxy短片的組合如下所示。

短片記錄格式：主要	短片記錄大小：主要			短片記錄格式：Proxy	短片記錄大小：Proxy		
	解析度	影像畫質	RAW 格式/ 壓縮格式		解析度	影像畫質	壓縮格式
RAW	RAW	—	標準(RAW) 輕量(RAW)	XF-AVC S YCC420 8 bit	2K-D	普通	標準LGOP 輕量LGOP
XF-HEVC S YCC422 10 bit XF-HEVC S YCC420 10 bit	4K-D	Fine(精細)/ 普通	標準LGOP	XF-HEVC S YCC420 10 bit	2K-D		
	4K-U	Fine(精細)/ 普通			Full HD		
	2K-D	普通			2K-D		
	Full HD	普通			Full HD		
XF-AVC S YCC422 10 bit	4K-D	Fine(精細)/ 普通	高Intra 標準Intra 輕量Intra 標準LGOP	XF-AVC S YCC420 8 bit	2K-D		
	4K-U	Fine(精細)/ 普通	標準Intra 標準LGOP		Full HD		
	2K-D	普通			2K-D		
	Full HD	普通			Full HD		
XF-AVC S YCC420 8 bit	4K-D	Fine(精細)/ 普通		標準LGOP	XF-AVC S YCC420 8 bit		
	4K-U	Fine(精細)/ 普通	Full HD				
	2K-D	普通	2K-D				
	Full HD	普通	Full HD				

* 為Proxy短片設定的影片格數與主要短片相同。

* 設為[1]主要 [2]Proxy時，可設定的主要短片的短片記錄格式/短片記錄大小/影片格數與[**■**記錄選項：標準]相同(但是，100.0格/秒或以上不可選)。

短片記錄格式/短片記錄大小/影片格數(設為[1]主要 [2]次要)時)

設為[1]主要 [2]次要時，主要短片和次要短片的可用組合如下所示。

短片記錄格式：主要	短片記錄大小：主要			短片記錄格式：次要	短片記錄大小：次要		
	解析度	影像畫質	RAW 格式/ 壓縮格式		解析度	影像畫質	壓縮格式
RAW	RAW	—	標準(RAW) 輕量(RAW)	XF-HEVC S YCC422 10 bit XF-HEVC S YCC420 10 bit	4K-D	Fine(精細)	標準LGOP
				XF-AVC S YCC422 10 bit			高Intra 標準Intra 輕量Intra 標準LGOP
				XF-AVC S YCC420 8 bit			標準LGOP

* 為次要短片設定的影片格數與主要短片相同。

* 設為[1]主要 [2]次要時，可設定的主要短片的短片記錄格式/短片記錄大小/影片格數與[1]記錄選項：標準相同(但是，RAW以外的短片不可選)。

Open Gate 片門全開

短片記錄格式/短片記錄大小/影片格數 (設為[標準]時)

短片記錄格式	解析度	影像畫質	RAW 格式/壓縮格式	格數(格/秒)		
				179.8	150.0	119.9
RAW*1	RAW	—	標準(RAW) 輕量(RAW)			
XF-HEVC S YCC422 10 bit	MP4	普通	高Intra 標準Intra 輕量Intra 標準LGOP			
XF-HEVC S YCC420 10 bit			標準LGOP			

短片記錄格式	解析度	影像畫質	RAW 格式/壓縮格式	格數(格/秒)		
				100.0	59.94	50.00
RAW*1	RAW	—	標準(RAW) 輕量(RAW)			
XF-HEVC S YCC422 10 bit	MP4	普通	高Intra 標準Intra 輕量Intra 標準LGOP			
XF-HEVC S YCC420 10 bit			標準LGOP			

短片記錄格式	解析度	影像畫質	RAW 格式/壓縮格式	格數(格/秒)			
				29.97	25.00	24.00	23.98
RAW*1	RAW	—	標準(RAW) 輕量(RAW)	○	○	○	○
XF-HEVC S YCC422 10 bit	MP4	普通	高Intra 標準Intra 輕量Intra 標準LGOP	是*2+4+5	是*2+4+5	是*3+4+5	是*3+4+5
XF-HEVC S YCC420 10 bit			標準LGOP	○	○	○	○

* 1 : 無法記錄至SD卡(僅當使用CFexpress卡時才能記錄)。

* 2 : 無法選擇[高(Intra-frame)]。

* 3 : 設為[高(Intra-frame)]時無法記錄至SD卡。

* 4 : 設為[標準(Intra-frame)]時無法記錄至SD卡。

* 5 : 設為[輕量(Intra-frame)]時無法記錄至SD卡。

短片記錄格式/短片記錄大小/影片格數(設為[1]主要 [2]Proxy)時)

Proxy短片的短片記錄格式和短片記錄大小將根據主要短片的短片記錄格式和短片記錄大小自動設定。設為[1]主要 [2]Proxy時，主要短片和Proxy短片的組合如下所示。

短片記錄格式：主要	短片記錄大小：主要			短片記錄格式：Proxy	短片記錄大小：Proxy		
	解析度	影像畫質	RAW 格式/ 壓縮格式		解析度	影像畫質	壓縮格式
RAW	RAW	—	標準(RAW) 輕量(RAW)	XF-AVC S YCC420 8 bit	1920×1280	普通	標準LGOP 輕量LGOP

* 為Proxy短片設定的影片格數與主要短片相同。

* 設為[1]主要 [2]次要時，可設定的主要短片的短片記錄格式/短片記錄大小/影片格數與[**影片記錄選項：標準**]相同(但是，RAW以外的短片不可選)。

HDR短片

- 59.94格/秒的4K UHD Fine、119.9格/秒的4K UHD、179.8/119.9格/秒的Full HD不可用。
- 固定為[相片風格：標準](無法設定色彩濾鏡)。

音訊設定

內置麥克風：立體聲麥克風

外接麥克風(多功能靴輸入)：相容指向性立體聲麥克風DM-E1D

外接麥克風(外接麥克風輸入端子)：3.5 mm直徑立體聲迷你插孔(3針)

預計記錄時間、視訊位元率、檔案大小和記憶卡性能要求

RAW

記錄格式	RAW格式	格數(格/秒)	總記錄時間(大約值)		
			64 GB	256 GB	1 TB
RAW	標準RAW	29.97	3分鐘	13分鐘	51分鐘
		25.00	3分鐘	15分鐘	59分鐘
		24.00	3分鐘	15分鐘	1小時1分鐘
		23.98			
	輕量RAW	59.94	3分鐘	14分鐘	55分鐘
		50.00	4分鐘	16分鐘	1小時6分鐘
		29.97	7分鐘	28分鐘	1小時49分鐘
		25.00	8分鐘	33分鐘	2小時11分鐘
		24.00	8分鐘	35分鐘	2小時16分鐘
		23.98			

記錄格式	RAW格式	格數(格/秒)	視訊位元率 (Mbps大約值)	檔案大小 (MB/分鐘大約 值)	記憶卡性能要求	
					Cfexpress卡	SD卡
RAW	標準RAW	29.97	2600	18631	CFexpress 2.0 Type-B[400MB/ 秒或更高速 度]	—
		25.00	2240	16056		
		24.00	2150	15412		
		23.98				
	輕量RAW	59.94	2410	17272	CFexpress 2.0 Type-B[400MB/ 秒或更高速 度]	
		50.00	2010	14411		
		29.97	1210	8689	CFexpress 2.0 Type-B[200MB/ 秒或更高速 度]	
		25.00	1010	7258		
		24.00	970	6972		
		23.98				

* 視訊位元率僅表示視訊；不包括音訊和中繼資料。

* 設為[音訊格式: AAC / 16bit / 2CH]時(設為RAW時, LPCM / 24bit / 4CH)。

* 設定[新增新聞中繼資料: 關]時。

* 達到每個短片的最長記錄時間時, 短片記錄會停止。

4K DCI Fine/4K UHD Fine

記錄格式	壓縮方法	格數(格/秒)	總記錄時間(大約值)		
			64 GB	256 GB	1 TB
XF-HEVC S YCC422 10 bit	標準LGOP	59.94	37分鐘	2小時31分鐘	9小時51分鐘
		50.00			
		29.97	1小時3分鐘	4小時12分鐘	16小時25分鐘
		25.00			
		24.00			
		23.98			
XF-HEVC S YCC420 10 bit XF-AVC S YCC420 8 bit	標準LGOP	59.94	56分鐘	3小時47分鐘	14小時47分鐘
		50.00			
		29.97	1小時25分鐘	5小時40分鐘	22小時9分鐘
		25.00			
		24.00			
		23.98			

記錄格式	壓縮方法	格數(格/秒)	視訊位元率 (Mbps大約值)	檔案大小 (MB/分鐘大約 值)	記憶卡性能要求	
					Cfexpress卡	SD卡
XF-HEVC S YCC422 10 bit	標準LGOP	59.94	225	1612	CFexpress 2.0	U3
		50.00				
		29.97	135	968		
		25.00				
		24.00				
		23.98				
XF-HEVC S YCC420 10 bit XF-AVC S YCC420 8 bit	標準LGOP	59.94	150	1075	CFexpress 2.0	U3
		50.00				
		29.97	100	718		
		25.00				
		24.00				
		23.98				

4K DCI Fine/4K UHD Fine(接上頁)

記錄格式	壓縮方法	格數(格/秒)	總記錄時間(大約值)		
			64 GB	256 GB	1 TB
XF-AVC S YCC422 10 bit	高Intra	59.94	7分鐘	28分鐘	1小時51分鐘
		50.00	8分鐘	34分鐘	2小時13分鐘
		29.97	14分鐘	56分鐘	3小時42分鐘
		25.00	17分鐘	1小時8分鐘	4小時26分鐘
		24.00	17分鐘	1小時11分鐘	4小時37分鐘
		23.98			
	標準Intra	59.94	9分鐘	37分鐘	2小時28分鐘
		50.00	11分鐘	45分鐘	2小時57分鐘
		29.97	18分鐘	1小時15分鐘	4小時56分鐘
		25.00	22分鐘	1小時30分鐘	5小時55分鐘
		24.00	23分鐘	1小時34分鐘	6小時10分鐘
		23.98			
	輕量Intra	59.94	14分鐘	56分鐘	3小時42分鐘
		50.00	17分鐘	1小時8分鐘	4小時26分鐘
		29.97	28分鐘	1小時53分鐘	7小時24分鐘
		25.00	34分鐘	2小時16分鐘	8小時52分鐘
		24.00	35分鐘	2小時22分鐘	9小時14分鐘
		23.98			
	標準LGOP	59.94	34分鐘	2小時16分鐘	8小時52分鐘
		50.00			
		29.97	56分鐘	3小時47分鐘	14小時47分鐘
		25.00			
		24.00			
		23.98			

記錄格式	壓縮方法	格數(格/秒)	視訊位元率 (Mbps大約值)	檔案大小 (MB/分鐘大約 值)	記憶卡性能要求		
					Cfexpress卡	SD卡	
XF-AVC S YCC422 10 bit	高Intra	59.94	1200	8585	CFexpress 2.0	—	
		50.00	1000	7155			
		29.97	600	4294			
		25.00	500	3579		V90	
		24.00	480	3436		V60	
		23.98					
	標準Intra	59.94	900	6440	CFexpress 2.0	—	
		50.00	750	5367			
		29.97	450	3221			
		25.00	375	2685		V90	
		24.00	360	2577		V60	
		23.98					
	輕量Intra	59.94	600	4294	CFexpress 2.0	V90	
		50.00	500	3579			
		29.97	300	2148		V60	
		25.00	250	1791			
		24.00	240	1719			U3
		23.98					
	標準LGOP	59.94	250	1791	CFexpress 2.0	V60	
		50.00					
		29.97	150	1075		U3	
		25.00					
		24.00					
		23.98					

* 視訊位元率僅表示視訊；不包括音訊和中繼資料。

* 設定[音訊格式: AAC / 16bit / 2CH]時。

* 設定[新增新聞中繼資料: 關]時。

* 達到每個短片的最長記錄時間時，短片記錄會停止。

* 設為4K UHD Fine時，24.00格/秒無法使用。

4K DCI普通/4K UHD普通

記錄格式	壓縮方法	格數(格/秒)	總記錄時間(大約值)		
			64 GB	256 GB	1 TB
XF-HEVC S YCC422 10 bit	標準LGOP	119.9	18分鐘	1小時15分鐘	4小時56分鐘
		100.0			
		59.94	37分鐘	2小時31分鐘	9小時51分鐘
		50.00			
		29.97	1小時3分鐘	4小時12分鐘	16小時25分鐘
		25.00			
		24.00			
		23.98			
XF-HEVC S YCC420 10 bit XF-AVC S YCC420 8 bit	標準LGOP	119.9	28分鐘	1小時53分鐘	7小時24分鐘
		100.0			
		59.94	56分鐘	3小時47分鐘	14小時47分鐘
		50.00			
		29.97	1小時25分鐘	5小時40分鐘	22小時9分鐘
		25.00			
		24.00			
		23.98			

記錄格式	壓縮方法	格數(格/秒)	視訊位元率 (Mbps大約值)	檔案大小 (MB/分鐘大約 值)	記憶卡性能要求	
					Cfexpress卡	SD卡
XF-HEVC S YCC422 10 bit	標準LGOP	119.9	450	3221	CFexpress 2.0	V60
		100.0				
		59.94	225	1612	CFexpress 2.0	U3
		50.00				
		29.97	135	968		
		25.00				
		24.00				
		23.98				
XF-HEVC S YCC420 10 bit XF-AVC S YCC420 8 bit	標準LGOP	119.9	300	2148		
		100.0				
		59.94	150	1075	CFexpress 2.0	U3
		50.00				
		29.97	100	718		
		25.00				
		24.00				
		23.98				

4K DCI普通/4K UHD普通(接上頁)

記錄格式	壓縮方法	格數(格/秒)	總記錄時間(大約值)		
			64 GB	256 GB	1 TB
XF-AVC S YCC422 10 bit	高Intra	119.9			
		100.0			
		59.94	7分鐘	28分鐘	1小時51分鐘
		50.00	8分鐘	34分鐘	2小時13分鐘
		29.97	14分鐘	56分鐘	3小時42分鐘
		25.00	17分鐘	1小時8分鐘	4小時26分鐘
		24.00	17分鐘	1小時11分鐘	4小時37分鐘
		23.98			
	標準Intra	119.9	4分鐘	18分鐘	1小時14分鐘
		100.0	5分鐘	22分鐘	1小時28分鐘
		59.94	9分鐘	37分鐘	2小時28分鐘
		50.00	11分鐘	45分鐘	2小時57分鐘
		29.97	18分鐘	1小時15分鐘	4小時56分鐘
		25.00	22分鐘	1小時30分鐘	5小時55分鐘
		24.00	23分鐘	1小時34分鐘	6小時10分鐘
		23.98			

記錄格式	壓縮方法	格數(格/秒)	視訊位元率 (Mbps大約值)	檔案大小 (MB/分鐘大約 值)	記憶卡性能要求		
					Cfexpress卡	SD卡	
XF-AVC S YCC422 10 bit	高Intra	119.9					
		100.0					
		59.94	1200	8585	Cfexpress 2.0	—	
		50.00	1000	7155			
		29.97	600	4294		V90	
		25.00	500	3579			
		24.00	480	3436		V60	
		23.98					
	標準Intra	119.9	1800	12877		Cfexpress 2.0	—
		100.0	1500	10731			
		59.94	900	6440	Cfexpress 2.0	—	
		50.00	750	5367			
		29.97	450	3221		V60	
		25.00	375	2685			
		24.00	360	2577		U3	
		23.98					

4K DCI普通/4K UHD普通(接上頁)

記錄格式	壓縮方法	格數(格/秒)	總記錄時間(大約值)		
			64 GB	256 GB	1 TB
XF-AVC S YCC422 10 bit	輕量Intra	119.9	7分鐘	28分鐘	1小時51分鐘
		100.0	8分鐘	34分鐘	2小時13分鐘
		59.94	14分鐘	56分鐘	3小時42分鐘
		50.00	17分鐘	1小時8分鐘	4小時26分鐘
		29.97	28分鐘	1小時53分鐘	7小時24分鐘
		25.00	34分鐘	2小時16分鐘	8小時52分鐘
		24.00	35分鐘	2小時22分鐘	9小時14分鐘
		23.98			
	標準LGOP	119.9	17分鐘	1小時8分鐘	4小時26分鐘
		100.0			
		59.94	34分鐘	2小時16分鐘	8小時52分鐘
		50.00			
		29.97	56分鐘	3小時47分鐘	14小時47分鐘
		25.00			
		24.00			
		23.98			

記錄格式	壓縮方法	格數(格/秒)	視訊位元率 (Mbps大約值)	檔案大小 (MB/分鐘大約 值)	記憶卡性能要求	
					CFexpress卡	SD卡
XF-AVC S YCC422 10 bit	輕量Intra	119.9	1200	8585	CFexpress 2.0	—
		100.0	1000	7155		
		59.94	600	4294	CFexpress 2.0	V90
		50.00	500	3579		
		29.97	300	2148		
		25.00	250	1791		V60
		24.00	240	1719		
		23.98				
	標準LGOP	119.9	500	3579	CFexpress 2.0	V90
		100.0				
		59.94	250	1791	CFexpress 2.0	U3
		50.00				
		29.97	150	1075		
		25.00				
24.00						
23.98						

* 視訊位元率僅表示視訊；不包括音訊和中繼資料。

* 設定[音訊格式: AAC / 16bit / 2CH]時。

* 設定[新增新聞中繼資料: 關]時。

* 達到每個短片的最長記錄時間時，短片記錄會停止。

* 設為4K UHD普通時，24.00格/秒無法使用。

2K DCI/Full HD

記錄格式	壓縮方法	格數(格/秒)	總記錄時間(大約值)		
			64 GB	256 GB	1 TB
XF-HEVC S YCC422 10 bit	標準LGOP	179.8	56分鐘	3小時47分鐘	14小時47分鐘
		150.0			
		119.9	1小時25分鐘	5小時40分鐘	22小時9分鐘
		100.0			
		59.94	2小時49分鐘	11小時19分鐘	44小時12分鐘
		50.00			
		29.97			
		25.00			
		24.00			
		23.98			
XF-HEVC S YCC420 10 bit XF-AVC S YCC420 8 bit	標準LGOP	179.8	1小時21分鐘	5小時24分鐘	21小時6分鐘
		150.0			
		119.9	2小時1分鐘	8小時5分鐘	31小時37分鐘
		100.0			
		59.94	4小時2分鐘	16小時7分鐘	63小時1分鐘
		50.00			
		29.97			
		25.00			
		24.00			
		23.98			

記錄格式	壓縮方法	格數(格/秒)	視訊位元率 (Mbps大約值)	檔案大小 (MB/分鐘大約 值)	記憶卡性能要求	
					CFexpress卡	SD卡
XF-HEVC S YCC422 10 bit	標準LGOP	179.8	150	1075	CFexpress 2.0	U3
		150.0				
		119.9	100	718	CFexpress 2.0	U3
		100.0				
		59.94	50	360	CFexpress 2.0	U3
		50.00				
		29.97				
		25.00				
		24.00				
		23.98				
XF-HEVC S YCC420 10 bit XF-AVC S YCC420 8 bit	標準LGOP	179.8	105	753	CFexpress 2.0	U3
		150.0				
		119.9	70	503	CFexpress 2.0	U3
		100.0				
		59.94	35	253	CFexpress 2.0	U3
		50.00				
		29.97				
		25.00				
		24.00				
		23.98				

2K DCI/Full HD(接上頁)

記錄格式	壓縮方法	格數(格/秒)	總記錄時間(大約值)		
			64 GB	256 GB	1 TB
XF-AVC S YCC422 10 bit	標準Intra	179.8	9分鐘	37分鐘	2小時28分鐘
		150.0	11分鐘	45分鐘	2小時57分鐘
		119.9	14分鐘	56分鐘	3小時42分鐘
		100.0	17分鐘	1小時8分鐘	4小時26分鐘
		59.94	28分鐘	1小時53分鐘	7小時24分鐘
		50.00	34分鐘	2小時16分鐘	8小時52分鐘
		29.97	56分鐘	3小時47分鐘	14小時47分鐘
		25.00	1小時8分鐘	4小時32分鐘	17小時44分鐘
		24.00	1小時10分鐘	4小時43分鐘	18小時28分鐘
		23.98			
	標準LGOP	179.8	56分鐘	3小時47分鐘	14小時47分鐘
		150.0			
		119.9	1小時25分鐘	5小時40分鐘	22小時9分鐘
		100.0			
		59.94	2小時49分鐘	11小時19分鐘	44小時12分鐘
		50.00			
		29.97			
		25.00			
		24.00			
		23.98			

記錄格式	壓縮方法	格數(格/秒)	視訊位元率 (Mbps大約值)	檔案大小 (MB/分鐘大約 值)	記憶卡性能要求	
					CFexpress卡	SD卡
XF-AVC S YCC422 10 bit	標準Intra	179.8	900	6440	CFexpress 2.0	—
		150.0	750	5367		
		119.9	600	4294	CFexpress 2.0	V90
		100.0	500	3579		
		59.94	300	2148	CFexpress 2.0	V60
		50.00	250	1791		
		29.97	150	1075		
		25.00	125	896		
		24.00	120	861		
		23.98				
	標準LGOP	179.8	150	1075	CFexpress 2.0	U3
		150.0				
		119.9	100	718		
		100.0				
		59.94	50	360		
		50.00				
		29.97				
		25.00				
		24.00				
		23.98				

* 視訊位元率僅表示視訊；不包括音訊和中繼資料。

* 設為[音訊格式: AAC / 16bit / 2CH]時(設為RAW時, LPCM / 24bit / 4CH)。

* 設定[新增新聞中繼資料: 關]時。

* 達到每個短片的最長記錄時間時, 短片記錄會停止。

* 設為Full HD時, 24.00格/秒無法使用。

Proxy短片(2K DCI/Full HD)

記錄格式	壓縮方法	格數(格/秒)	總記錄時間(大約值)		
			64 GB	256 GB	1 TB
XF-HEVC S YCC420 10 bit	標準LGOP	59.94	8小時44分鐘	34小時58分鐘	136小時39分鐘
		50.00			
		29.97			
		25.00			
		24.00			
		23.98			
XF-AVCS YCC420 8 bit	輕量LGOP	59.94	15小時21分鐘	61小時25分鐘	239小時55分鐘
		50.00			
		29.97			
		25.00			
		24.00			
		23.98			

記錄格式	壓縮方法	格數(格/秒)	視訊位元率 (Mbps大約值)	檔案大小 (MB/分鐘大約值)	記憶卡性能要求
					SD卡
XF-HEVC S YCC420 10 bit XF-AVCS YCC420 8 bit	標準LGOP	59.94	16	117	U3
		50.00			
		29.97			
		25.00			
		24.00			
		23.98			
	輕量LGOP	59.94	9	67	U3
		50.00			
		29.97			
		25.00			
		24.00			
		23.98			

* 視訊位元率僅表示視訊；不包括音訊和中繼資料。

* 設定[音訊格式: AAC / 16bit / 2CH]時。

* 設定[新增新聞中繼資料: 關]時。

* 達到每個短片的最長記錄時間時，短片記錄會停止。

* 設為Full HD時，24.00格/秒無法使用。

次要短片(4K DCI Fine)

記錄格式	壓縮方法	格數(格/秒)	總記錄時間(大約值)		
			64 GB	256 GB	1 TB
XF-HEVC S YCC422 10 bit	標準LGOP	59.94	37分鐘	2小時31分鐘	9小時51分鐘
		50.00			
		29.97	1小時3分鐘	4小時12分鐘	16小時25分鐘
		25.00			
		24.00			
		23.98			
XF-HEVC S YCC420 10 bit	標準LGOP	59.94	56分鐘	3小時47分鐘	14小時47分鐘
		50.00			
		29.97	1小時25分鐘	5小時40分鐘	22小時9分鐘
		25.00			
		24.00			
		23.98			
XF-AVC S YCC422 10 bit	輕量Intra	59.94	14分鐘	56分鐘	3小時42分鐘
		50.00	17分鐘	1小時8分鐘	4小時26分鐘
		29.97	28分鐘	1小時53分鐘	7小時24分鐘
		25.00	34分鐘	2小時16分鐘	8小時52分鐘
		24.00	35分鐘	2小時22分鐘	9小時14分鐘
		23.98			
	標準LGOP	59.94	34分鐘	2小時16分鐘	8小時52分鐘
		50.00			
		29.97	56分鐘	3小時47分鐘	14小時47分鐘
		25.00			
		24.00			
		23.98			

記錄格式	壓縮方法	格數(格/秒)	視訊位元率 (Mbps大約值)	檔案大小 (MB/分鐘大約值)	記憶卡性能要求
					SD卡
XF-HEVC S YCC422 10 bit	標準LGOP	59.94	225	1612	U3
		50.00			
		29.97	135	968	
		25.00			
		24.00			
		23.98			
XF-HEVC S YCC420 10 bit	標準LGOP	59.94	150	1075	U3
		50.00			
		29.97	100	718	
		25.00			
		24.00			
		23.98			
XF-AVC S YCC422 10 bit	輕量Intra	59.94	600	4294	V90
		50.00	500	3579	
		29.97	300	2148	V60
		25.00	250	1791	
		24.00	240	1719	U3
		23.98			
	標準LGOP	59.94	250	1791	U3
		50.00			
		29.97	150	1075	
		25.00			
		24.00			
		23.98			

記錄格式	壓縮方法	格數(格/秒)	總記錄時間(大約值)		
			64 GB	256 GB	1 TB
XF-AVC S YCC420 8 bit	標準LGOP	59.94	56分鐘	3小時47分鐘	14小時47分鐘
		50.00			
		29.97	1小時25分鐘	5小時40分鐘	22小時9分鐘
		25.00			
		24.00			
		23.98			

記錄格式	壓縮方法	格數(格/秒)	視訊位元率 (Mbps大約值)	檔案大小 (MB/分鐘大約值)	記憶卡性能要求
					SD卡
XF-AVC S YCC420 8 bit	標準LGOP	59.94	150	1075	U3
		50.00			
		29.97	100	718	
		25.00			
		24.00			
		23.98			

* 視訊位元率僅表示視訊；不包括音訊和中繼資料。

* 設定[音訊格式: AAC / 16bit / 2CH]時。

* 設定[新增新聞中繼資料: 關]時。

* 達到每個短片的最長記錄時間時，短片記錄會停止。

Open Gate 片門全開(RAW/MP4)

記錄格式	壓縮方法	格數(格/秒)	總記錄時間(大約值)			
			64 GB	256 GB	1 TB	
RAW	標準RAW	29.97	3分鐘	13分鐘	51分鐘	
		25.00				
		24.00				
		23.98				
	輕量RAW	29.97	5分鐘	22分鐘	1小時27分鐘	
		25.00	6分鐘	26分鐘	1小時44分鐘	
24.00 23.98		6分鐘	27分鐘	1小時48分鐘		
XF-HEVC S YCC422 10 bit	高Intra	24.00 23.98	4分鐘	19分鐘	1小時17分鐘	
	標準Intra	29.97	5分鐘	21分鐘	1小時22分鐘	
		25.00	6分鐘	25分鐘	1小時38分鐘	
		24.00 23.98	6分鐘	26分鐘	1小時42分鐘	
	輕量Intra	29.97	7分鐘	31分鐘	2小時3分鐘	
		25.00	9分鐘	37分鐘	2小時28分鐘	
		24.00 23.98	9分鐘	39分鐘	2小時34分鐘	
	標準LGOP	29.97 25.00 24.00 23.98	17分鐘	1小時10分鐘	4小時34分鐘	
	XF-HEVC S YCC420 10 bit	標準LGOP	29.97 25.00 24.00 23.98	23分鐘	1小時34分鐘	6小時10分鐘

記錄格式	壓縮方法	格數(格/秒)	視訊位元率 (Mbps大約值)	檔案大小 (MB/分鐘大約 值)	記憶卡性能要求	
					Cfexpress卡	SD卡
RAW	標準RAW	29.97	2600	18631	Cfexpress 2.0 Type- B[400MB/秒 或更高速度]	
		25.00				
		24.00				
		23.98				
	輕量RAW	29.97	1520	10906	Cfexpress 2.0 Type- B[200MB/秒 或更高速度]	
		25.00	1270	9118		
24.00 23.98		1220	8760			
XF-HEVC S YCC422 10 bit	高Intra	24.00	1730	12376	Cfexpress 2.0	
		23.98				
	標準Intra	29.97	1620	11590	Cfexpress 2.0	
		25.00	1350	9658		
		24.00 23.98	1300	9301		
	輕量Intra	29.97	1080	7727	Cfexpress 2.0	
		25.00	900	6440		
		24.00 23.98	864	6182		
	標準LGOP	29.97	486	3479	Cfexpress 2.0	V90
		25.00				
24.00						
23.98						
XF-HEVC S YCC420 10 bit	標準LGOP	29.97 25.00 24.00 23.98	360	2577	Cfexpress 2.0	V90

* 視訊位元率僅表示視訊；不包括音訊和中繼資料。

* 設為[音訊格式: AAC / 16bit / 2CH]時(設為RAW時, LPCM / 24bit / 4CH)。

* 設定[新增新聞中繼資料: 關]時。

* 達到每個短片的最長記錄時間時, 短片記錄會停止。

Open Gate 片門全開Proxy短片(1920 × 1280)

記錄格式	壓縮方法	格數(格/秒)	總記錄時間(大約值)		
			64 GB	256 GB	1 TB
XF-AVC S YCC420 8 bit	標準LGOP	29.97 25.00 24.00 23.98	8小時44分鐘	34小時58分鐘	136小時39分鐘
	輕量LGOP	29.97 25.00 24.00 23.98	15小時21分鐘	61小時25分鐘	239小時55分鐘

記錄格式	壓縮方法	格數(格/秒)	視訊位元率 (Mbps大約值)	檔案大小 (MB/分鐘大約值)	記憶卡性能要求
					SD卡
XF-AVC S YCC420 8 bit	標準LGOP	29.97 25.00 24.00 23.98	16	117	U3
	輕量LGOP	29.97 25.00 24.00 23.98	9	67	U3

* 視訊位元率僅表示視訊；不包括音訊和中繼資料。

* 設定[音訊格式: AAC / 16bit / 2CH]時。

* 設定[新增新聞中繼資料: 關]時。

* 達到每個短片的最長記錄時間時，短片記錄會停止。

自動停止短片記錄

每次記錄的最長記錄時間(普通短片)

100.0格/秒或以上	最長：2小時
100.0格/秒以下	最長：6小時

* 每次可記錄的最長時間。

* 除了因過熱、使用電源、出錯或其它原因而停止短片記錄時。

每次記錄的最長記錄時間(S&F短片(NTSC))

(最大大約值，分鐘)

▶格/秒	⊠格/秒									
	180	168	150	144	120	96	90	72	60	56
59.94	120		144		180		240		360	360
29.97	60		72		90		120		180	192
24.00 / 23.98	48	51		60	72	90		120	144	154

▶格/秒	⊠格/秒									
	52	48	44	40	36	32	30	28	26	24
59.94	360	360	360				360			
29.97	207	225	245	270	300	337	360	360	360	360
24.00 / 23.98	166	180	196	216	240	270	288	308	332	360

▶格/秒	⊠格/秒									
	22	20	18	16	15	12	6	3	2	1
59.94					360		360	360	360	360
29.97	360				360		360	360	360	360
24.00 / 23.98	360	360	360	360		360	360	360	360	360

* 每次可記錄的最長時間。

* 除了因過熱、使用電源、出錯或其它原因而停止短片記錄時。

每次記錄的最長記錄時間(S&F短片(PAL))

(最大大約值，分鐘)

▶格/秒	Ⓜ格/秒											
	180	175	168	150	144	125	120	100	96	75	72	60
50.00	100	102		120		144	150	180		240		300
25.00	50	51		60		72	75	90		120		150
24.00	48		51		60		72		90		120	144

▶格/秒	Ⓜ格/秒											
	58	56	54	52	50	48	46	44	42	40	38	36
50.00	310		333		360		360		360		360	
25.00	155		166		180		195		214		236	
24.00		154		166		180		196		216		240

▶格/秒	Ⓜ格/秒											
	34	32	30	28	26	25	24	23	22	21	20	19
50.00	360					360						
25.00	264		300	321	346	360		360		360		360
24.00		270	288	308	332		360		360		360	

▶格/秒	Ⓜ格/秒									
	18	17	16	15	12	6	5	3	2	1
50.00				360			360			360
25.00		360		360			360			360
24.00	360		360		360	360		360	360	360

* 每次可記錄的最長時間。

* 除了因過熱、使用電源、出錯或其它原因而停止短片記錄時。

自動對焦(AF)

對焦方式：雙像素CMOS自動對焦

對焦亮度範圍

靜止影像拍攝

EV -6.5至21

(使用f/1.2鏡頭*，中央自動對焦點，單次自動對焦，室溫，ISO 100)

* 具備平滑散焦(DS)塗膜的RF鏡頭除外

短片記錄

4K DCI 30p/4K UHD 30p：EV -4.0至21

2K DCI 30p/Full HD 30p：EV -4.0至21

(使用f/1.2鏡頭*，中央自動對焦點，單次自動對焦，室溫，ISO 100，29.97/25.00格/秒)

* 具備平滑散焦(DS)塗膜的RF鏡頭除外

對焦操作

	靜止影像拍攝	短片記錄
自動對焦操作	單次自動對焦 人工智慧自動對焦 伺服自動對焦	單次自動對焦 短片伺服自動對焦
手動對焦(MF)	支援	支援

* 設定為人工智慧自動對焦時，相機會根據主體的移動自動從單次自動對焦切換到伺服自動對焦(也適用於連續拍攝期間)。

* 設為基本拍攝區靜止影像拍攝時，會自動設定[人工智慧自動對焦]。

對焦模式：自動對焦/手動對焦

* 使用了不具備對焦模式開關的RF或RF-S鏡頭時會應用此設定。

* 使用了具備對焦模式開關的鏡頭時，以鏡頭設定為準。

基於自動對焦區域的鏡頭相容性：請參閱Canon網站([☞](#))。

自動選擇可用的自動對焦區域數目

對焦區域		水平：約100%、垂直：約100%
自動對焦區域數目	靜止影像	最大1053個區域(39×27)
	短片*1	最大897個區域(39×23)

* 因設定而異可能會不同。

* 1：設為4K DCI Fine/4K DCI時。

自動對焦點的可選位置

對焦區域		水平：約90%、垂直：約100%
位置數目	靜止影像	最多6097個位置(91×67)
	短片*1	最多4641個位置(91×51)

* 設為[單點自動對焦]並使用多功能控制器選擇時。

* 自動對焦點的可選位置值不代表自動對焦效能。

* 1：設為4K DCI Fine/4K DCI時。

螢幕

螢幕尺寸：約7.5 cm (3.0 inch) (螢幕長寬比為3:2)

點數：約1,620,000點

視角：水平和垂直約170°

覆蓋範圍：約100%(影像大小為L且長寬比為3:2)

螢幕亮度：在1-7範圍內可手動調整

觸控式螢幕：電容式感應

曝光控制

在不同拍攝條件下的測光功能

項目	靜止影像拍攝	短片記錄
測光感應器	使用影像感應器輸出信號的384區(24×16)測光 ^{*1}	
測光模式	權衡式測光	○
	局部測光	○ 畫面中央約6.2%的區域 ^{*3}
	重點測光 ^{*2}	○ 畫面中央約2.9%的區域 ^{*3}
	中央偏重平均	○
測光亮度範圍(室溫、ISO 100)	EV -3至20	EV -1至20

* 1 : 設為[1.6x (裁切)]時相同。

* 2 : 多點測光不可用(不支援)。

* 3 : 設為全片幅時。設定為1.6x(裁切)或數位增距鏡時，數值會有所不同。

靜止影像拍攝時的ISO感光度(建議的曝光指數)

ISO感光度

正常ISO感光度：ISO 100–64000

擴展ISO感光度：L(相當於ISO 50)、H(相當於ISO 102400)

* 設為[高光色調優先]時，可用的手動設定範圍為ISO 200–64000。

* 設為[HDR]HDR模式或[HDR拍攝(PQ): HDR PQ]時，擴展ISO感光度無法使用。

ISO感光度範圍

最低值：L(相當於ISO 50)–64000

最高值：ISO 100–H(相當於ISO 102400)

自動範圍

最低值：ISO 100–51200

最高值：ISO 200–64000

自動詳細資訊

拍攝模式		不使用閃光燈
創意拍攝區	Fv / P / Tv / Av / M	ISO 100*1–64000*2
基本拍攝區		ISO 100–12800
	SCN	因拍攝模式而異

* 1 : 設定[高光色調優先: 啟動/增強]時為ISO 200。

* 2 : 根據[自動範圍]的[最高]和[最低]的設定會有所不同。

短片記錄時的ISO感光度(建議的曝光指數)

ISO感光度(M模式)

	Custom Picture	ISO感光度
正常ISO感光度	關閉*1*2	ISO 100–25600
	Canon 709/PQ/HLG	ISO 400–25600
	Canon Log 2/Canon Log 3	ISO 800–25600
	BT.709 Standard	ISO 160–25600
擴展ISO感光度	關閉*3*4*5*6	H(相當於ISO 32000、40000、51200、64000或102400)
	Canon 709/PQ/HLG*6	L(相當於ISO 100、125、160、200、250或320) H(相當於ISO 32000、40000、51200、64000或102400)
	Canon Log 2/Canon Log 3*6	L(相當於ISO 100、125、160、200、250、320、400、500或640) H(相當於ISO 32000、40000、51200、64000或102400)
	BT.709 Standard*6	L(相當於ISO 100或125) H(相當於ISO 32000、40000、51200、64000或102400)

* 1 : 設為[高光色調優先]時，ISO感光度範圍的下限從ISO 200開始。

* 2 : 設為[HDR短片模式: 啟動]時，ISO感光度範圍為ISO 400至12800。

* 3 : 設為[HDR拍攝(PQ): HDR PQ]時，擴展ISO感光度無法使用。

* 4 : 設為[HDR短片模式: 啟動]時，擴展ISO感光度無法使用。

* 5 : 設為[高光色調優先]時，擴展ISO感光度無法使用。

* 6 : 在RAW短片記錄時，擴展ISO感光度無法使用。

* 手動設定時，最高ISO感光度會對應[ISO感光度範圍]的設定。

ISO感光度(P/Tv/Av/C1/C2/C3/S&F模式/縮時短片以及設定了ISO自動的M模式)

	Custom Picture	ISO感光度
正常ISO感光度	關閉*1*2	ISO 100–25600
	Canon 709/PQ/HLG	ISO 400–25600
	Canon Log 2/Canon Log 3	ISO 800–25600
	BT.709 Standard	ISO 160–25600
擴展ISO感光度	關閉*3*4*5*6	H(相當於ISO 32000、40000、51200、64000或102400)*7
	Canon 709/PQ/HLG*6	
	Canon Log 2/Canon Log 3*6	
	BT.709 Standard*6	

* 無法手動設定。

* 1：設為[高光色調優先]時，ISO感光度範圍的下限從ISO 200開始。

* 2：設為[CHD]HDR短片模式: 啟動]時，ISO感光度範圍為ISO 400至12800。

* 3：設為[CHD]HDR拍攝(PQ): HDR PQ]時，擴展ISO感光度無法使用。

* 4：設為[CHD]HDR短片模式: 啟動]時，擴展ISO感光度無法使用。

* 5：設為[高光色調優先]時，擴展ISO感光度無法使用。

* 6：在RAW短片記錄時，擴展ISO感光度無法使用。

* 7：縮時短片的最高ISO感光度可達H(相當於ISO 51200)

* 自動設定時，最高ISO感光度會對應[自動的最高值]的設定。

ISO感光度範圍

最低值：ISO 100–25600

最高值：ISO 200–25600、H(相當於ISO 51200 / 102400)

自動的最高值

ISO 6400 / 12800 / 25600 / H(相當於ISO 51200 / 102400)

縮時短片的自動最高值

ISO 400 / 800 / 1600 / 3200 / 6400 / 12800 / 25600

快門

靜止影像拍攝

類型：

捲簾快門，使用影像感測器

* 不提供快門裝置。

快門模式

電子快門

快門速度

1/16000^{*1}–30秒

* 1/16000秒快門速度在Tv或M模式下可用(在Fv、P或Av模式下最高1/8000秒)。

* 1：設為HDR模式、包圍對焦拍攝或新光圈值下保持相同的曝光(ISO感光度/快門速度、快門速度)時，最高為1/8000秒。

* 2：還可以設定1/10000和1/12800秒。

短片記錄

類型：捲簾快門，使用影像感測器

快門速度：

在Tv或M模式下：1/8000–1/8^{*1}秒

其它模式：1/8000–1/25^{*1}秒

* 1：最低速度因拍攝模式和格數而異。



* 2：設為179.8或150.0格/秒時，最低速度為1/200秒(NTSC)/1/160秒(PAL)；設為119.9或100.0格/秒時，最低速度為1/125秒(NTSC)/1/100秒(PAL)。

影像穩定功能(IS模式)：具備

驅動

拍攝模式和連續拍攝速度

(最大大約值)

拍攝模式	自動對焦操作	連續拍攝速度
單張拍攝		○
高速連續拍攝+ 	單次自動對焦 人工智慧自動對焦 伺服自動對焦	40張/秒
高速連續拍攝()	單次自動對焦 人工智慧自動對焦 伺服自動對焦	20張/秒
低速連續拍攝()	單次自動對焦 人工智慧自動對焦 伺服自動對焦	5.0張/秒
自拍定時器：10秒		○
自拍定時器：2秒		○
自拍定時器：連續		○

從短片擷取畫面

使用本相機記錄的4K短片中的單個畫面可以儲存為靜止影像(JPEG/HEIF)。

4K	DCI	約880萬像素(4096×2160)
	UHD	約830萬像素(3840×2160)

- * 一般短片中的靜止影像儲存為JPEG，HDR拍攝(PQ)短片中的靜止影像儲存為HEIF影像。
- * 可以從4K DCI Fine/4K UHD Fine/4K DCI/4K UHD中擷取影像。使用短片裁切功能拍攝的4K DCI/4K UHD短片也可以進行此操作。
- * 無法從RAW短片和Open Gate片門全開短片中擷取畫面。
- * 擷取的靜止影像不支援在相機內重設尺寸、裁切和創意輔助(播放時)。
- * 使用[Custom Picture]時，相機無法從記錄的短片中擷取靜止影像。

列印指令(DPOF)

相容DPOF版本1.1

外部介面

數位端子

端子類型	USB Type-C®
傳輸	相當於USB 10 Gbps(SuperSpeed Plus USB/USB 3.2 Gen 2)
用途	用於電腦通訊 / 智慧型手機通訊 USB電池充電 / 相機供電

HDMI輸出端子：HDMI端子(Type A)

- * 解析度自動切換
- * 不支援HDMI CEC

外接麥克風輸入端子：3.5 mm直徑立體聲迷你插孔(3針)

- * 如果將使用插入式電源，則使用立體聲麥克風DM-E100。

耳機端子：3.5 mm直徑立體聲迷你插孔

遙控端子：E3型端子

電源

電池

相容的電池	LP-E6P
使用的數量	1

* 亦可使用LP-E6NH/LP-E6N，但功能受限(Ⓜ)。

* 無法使用LP-E6。

USB電池充電和相機供電：使用USB電源轉接器PD-E2/PD-E1

交流電源

直流電連接器DR-E6P和USB電源轉接器PD-E2

* DR-E6P與PD-E1的組合無法使用。

* 無法使用DR-E6。

可拍攝張數

拍攝方法	溫度	可拍攝張數(大約值)	
		省電*1	順暢*2
螢幕拍攝	+23°C / 73°F	640	510

* 1：基於CIPA標準。

* 2：根據Canon測量條件(基於CIPA標準)

* 使用完全充滿電的新電池LP-E6P

* [散熱風扇設定]設為[風扇: 關]時

* 可拍攝張數會隨拍攝環境而異。

* 在相容配件連接到多功能靴的情況下，可能會減少拍攝張數，因為相機要供電給配件。

* LP-E6NH/LP-E6N也可以使用，但可拍攝數量較少。

可用的操作時間

使用條件		溫度	可用的操作時間	
即時顯示拍攝可用的時間		+23°C / 73°F	約4小時20分鐘*2	
記錄短片可用的時間 *1	RAW	• 輕量RAW • 59.94格/秒 / 50.00格/秒	+23°C / 73°F	約1小時10分鐘*3
			0°C / 32°F	約1小時*2
	4K DCI Fine	• 標準LGOP • 59.94格/秒 / 50.00格/秒	+23°C / 73°F	約1小時10分鐘*3
			0°C / 32°F	約1小時*2
	4K DCI		+23°C / 73°F	約1小時50分鐘*3
	4K DCI Fine	• 標準LGOP • 29.97格/秒 / 25.00格/秒	+23°C / 73°F	約1小時50分鐘*3
	4K DCI			約2小時30分鐘*3
	Full HD	• 標準LGOP • 29.97格/秒 / 25.00格/秒	+23°C / 73°F	約2小時50分鐘*3
0°C / 32°F			約2小時40分鐘*2	
播放短片的可用時間 (正常播放)	4K DCI	• 標準LGOP • 59.94格/秒 / 50.00格/秒	+23°C / 73°F	約3小時50分鐘*2

* 使用完全充滿電的新電池LP-E6P

* 使用螢幕時

* 1 : 設為[短片伺服自動對焦: 關閉]和[短片裁切: 關閉]時

* 2 : [散熱風扇設定]設為[風扇: 關]時

* 3 : [散熱風扇設定]設為[風扇: 開]和[風扇轉速: 低]時

尺寸及重量

尺寸

(寬)×(高)×(厚)	約141.8×83.3×79.7 mm/約5.58 ×3.28×3.14吋
-------------	---------------------------------------

* 基於CIPA準則。

重量

機身(包括電池和CFexpress卡) * 基於CIPA準則。	約688g/約24.27盎司
僅機身	約598g/約21.09盎司

* 不包括機身蓋或靴蓋。

操作環境

操作溫度：0–40°C / 32–104°F

操作濕度：85%或更低

Wi-Fi(無線LAN)

支援的標準(相當於IEEE 802.11b/g/n/a/ac標準)

Wi-Fi標準(等同值)	傳送方法	連結速度(最大)	
		5 GHz頻帶	2.4 GHz頻帶
IEEE 802.11ac	OFDM調製 (CSMA/CA)	433Mbps	—
IEEE 802.11n		150 Mbps	72Mbps
IEEE 802.11a		54 Mbps	—
IEEE 802.11g		—	54 Mbps
IEEE 802.11b	DSSS調製	—	11 Mbps

* 與MIMO(多輸入和多輸出)不相容。

傳送頻率(中心頻率)

2.4 GHz頻帶

頻率	2412至2462 MHz
頻道	1至11頻道

5 GHz頻帶

頻率	5180至5825 MHz
頻道	36至165頻道

* 規格根據國家/地區可能有所不同。

認證和資料加密方法

2.4GHz頻帶/5GHz頻帶

連接方法	認證	加密
相機存取點	開放	關閉
	WPA2 / WPA3-Personal	AES
網路架構傳輸	開放	關閉
	WPA/WPA2/WPA3-Personal	AES
	WPA/WPA2/WPA3-Enterprise	AES

藍牙

標準相容：符合藍牙規格版本5.1(低耗電藍牙技術)

傳送方法：GFSK調製

- 以上所有資料均根據Canon測試標準及CIPA (Camera & Imaging Products Association , 日本相機與影像產品協會)測試標準和準則測定。
- 上述尺寸及重量根據CIPA準則量度(淨機身重量除外)。
- 產品規格及外觀如有變更，恕不另行通知。
- 如相機上安裝的非Canon鏡頭發生故障，請聯絡該鏡頭製造商。

商標及許可

[☑ 商標](#)

[☑ 關於MPEG-4授權](#)

[☑ 無線區域網路限制](#)

[☑ 配件](#)

商標

- Adobe是Adobe在美國和/或其它國家(地區)的註冊商標或商標。
- Microsoft、Windows是微軟公司(Microsoft Corporation)在美國和/或其它國家(地區)的商標或註冊商標。
- App Store、macOS是Apple Inc.在美國和其它國家(地區)註冊的商標。
- Google Play和Android是Google LLC的商標。
- IOS是Cisco在美國和其它國家(地區)授權使用的商標或註冊商標。
- QR碼是株式會社DENSO WAVE的商標。
- SDXC標誌是SD-3C LLC的商標。
- CFexpress是CFA(CompactFlash Association)的商標。
- HDMI、HDMI High-Definition Multimedia Interface、HDMI 商業包裝和HDMI標誌是HDMI Licensing Administrator, Inc的商標或註冊商標。
- USB Type-C[®]和USB-C[®]是USB Implementers Forum的註冊商標。
- 相機設定螢幕上及本說明書中使用的WPS代表Wi-Fi保護設定。
- Bluetooth[®]文字標記及標誌是Bluetooth SIG, Inc.所有的註冊商標, Canon Inc.對於此類商標的任何使用均得到許可。其它商標及商標名稱均屬其各自擁所有者所有。
- 所有其它商標均屬其各自擁所有者所有。

HDMI[™]
HIGH-DEFINITION MULTIMEDIA INTERFACE

關於MPEG-4授權

"This product is licensed under AT&T patents for the MPEG-4 standard and may be used for encoding MPEG-4 compliant video and/or decoding MPEG-4 compliant video that was encoded only (1) for a personal and non-commercial purpose or (2) by a video provider licensed under the AT&T patents to provide MPEG-4 compliant video.No license is granted or implied for any other use for MPEG-4 standard."

THIS PRODUCT IS LICENSED UNDER THE AVC PATENT PORTFOLIO LICENSE FOR THE PERSONAL USE OF A CONSUMER OR OTHER USES IN WHICH IT DOES NOT RECEIVE REMUNERATION TO (i) ENCODE VIDEO IN COMPLIANCE WITH THE AVC STANDARD ("AVC VIDEO") AND/OR (ii) DECODE AVC VIDEO THAT WAS ENCODED BY A CONSUMER ENGAGED IN A PERSONAL ACTIVITY AND/OR WAS OBTAINED FROM A VIDEO PROVIDER LICENSED TO PROVIDE AVC VIDEO.NO LICENSE IS GRANTED OR SHALL BE IMPLIED FOR ANY OTHER USE.ADDITIONAL INFORMATION MAY BE OBTAINED FROM MPEG LA, L.L.C.SEE [HTTP://WWW.MPEGLA.COM](http://www.mpegla.com)

* 按照要求注意事項顯示為英文。

無線區域網路限制

當使用無線區域網路時，無法使用下表中灰色的頻道。這些限制由當地法規制定，請務必遵守。

雖然可以使用其它頻道，但某些頻道會受到一些限制，請參閱註釋。

	(1)	(2)							
			W52	W53	W56		W58		
DS126932	(3)	(5)	1-11	36-48	52-64	100-140		149-165	
		(6)	1-11	36-48	52-64	100-140		149-165	
	(4)	(5)	1-11	36-48	52-64	100-140		149-165	
		(6)	1-11	36-48	52-64	100-140		149-165	
DS126933	(3)	(5)	1-11	36-48	52-64	100-116	120-128	132-140	149-165
		(6)	1-11	36-48	52-64	100-140		149-165	
	(4)	(5)	1-11	36-48	52-64	100-116	120-128	132-140	149-165
		(6)	1-11	36-48	52-64	100-140		149-165	
DS126934	(3)	(5)	1-11	36-48	52-64	100-140		149-165	
		(6)	1-11	36-48	52-64	100-140		149-165	
	(4)	(5)	1-11	36-48	52-64	100-140		149-165	
		(6)	1-11	36-48	52-64	100-140		149-165	
DS126935	(3)	(5)	1-11	36-48	52-64	100-140*		149-165	
		(6)	1-11	36-48	52-64	100-140		149-165	
	(4)	(5)	1-11	36-48	52-64	100-140*		149-165	
		(6)	1-11	36-48	52-64	100-140		149-165	
DS126936	(3)	(5)	1-11	36-48	52-64	100-140		149-165	
		(6)	1-11	36-48	52-64	100-140		149-165	
	(4)	(5)	1-11	36-48	52-64	100-140		149-165	
		(6)	1-11	36-48	52-64	100-140		149-165	

(1): 無線區域網路連接方法

(2): 頻道

(3): 室內

(4): 戶外

(5): 網路架構傳輸

(6): 相機存取點模式

配件

建議使用Canon原裝配件

本產品配合Canon原裝配件使用可達最佳效能。因此，強烈建議本產品與原裝配件一起使用。Canon對非Canon原裝配件的故障(如電池洩漏和/或電池爆炸)而導致本產品的損壞和/或意外(如功能失靈，火災等)不承擔任何責任。請注意，由非Canon原裝配件的故障所導致的維修並不在本產品的保固範圍之內，但您可以要求付費維修。

⚠ 注意

- 電池LP-E6P是Canon產品的專用電池。將其應用於不相容的電池充電器或產品可能導致故障或意外，對此Canon公司並不承擔任何責任。

有關相容配件的詳細資訊，請查看以下網站。

- <https://cam.start.canon/H002/>



設備名稱：數位相機 Equipment name		型號（型式）：EOS R6 V Type designation (Type)				
單元 Unit	限用物質及其化學符號 Restricted substances and its chemical symbols					
	鉛 Lead (Pb)	汞 Mercury (Hg)	鎘 Cadmium (Cd)	六價鉻 Hexavalent chromium (Cr ⁶⁺)	多溴聯苯 Polybrominated biphenyls (PBB)	多溴二苯醚 Polybrominated diphenyl ethers (PBDE)
電氣零部件	—	○	○	○	○	○
機械構件	—	○	○	○	○	○
外殼	○	○	○	○	○	○
附配件(電池、 充電器等)	—	○	○	○	○	○
備考1. “○” 係指該項限用物質之百分比含量未超出百分比含量基準值。 Note 1: “○” indicates that the percentage content of the restricted substance does not exceed the percentage of reference value of presence.						
備考2. “—” 係指該項限用物質為排除項目。 Note 2: “—” indicates that the restricted substance corresponds to the exemption.						

製造商：Canon Inc.

進口商：台灣佳能資訊股份有限公司

Canon Marketing (Taiwan) Co., Ltd.

台北市中正區羅斯福路二段100號19樓

客戶服務專線：0809-022-888

台北客服展示中心

台北市中正區羅斯福路二段100號19樓之1

**版權所有
翻印必究**